



СЪДЪРЖАНИЕ НА ОФИЦИАЛНИЯ РАЗДЕЛ

Конституционен съд

- ✓ [Решение № 2](#) от 14 февруари 2023 г. по конституционно дело № 1 от 2022 г. 2

Министерски съвет

- ✓ [Постановление № 24](#) от 15 февруари 2023 г. за допълнение на Постановление № 492 на Министерския съвет от 2022 г. за одобряване на допълнителни разходи по бюджета на Министерството на енергетиката за 2022 г. 13
- ✓ [Постановление № 25](#) от 15 февруари 2023 г. за изменение и допълнение на Наредбата за трудовете и непосредствено свързани с тях отношения между членовете на екипажа и на обслужващия персонал на кораба и корабоприемателя, приета с Постановление № 226 на Министерския съвет от 2003 г. 14
- ✓ [Постановление № 26](#) от 15 февруари 2023 г. за приемане на Тарифа, по която партиите, коалициите и инициативните комитети заплащат предизборните предавания по Българската национална телевизия и Българското национално радио и техните регионални центрове при произвеждането на изборите за народни представители на 2 април 2023 г. 14

- ✓ [Постановление № 27](#) от 16 февруари 2023 г. за одобряване на Тарифа за таксите, събирани от Централното военно окръжие и подчинените му териториални структури по Закона за резерва на въоръжените сили на Република България 17

Министерство на младежта и спорта

- ✓ [Наредба](#) за изменение на Наредба № 1 от 4.02.2019 г. за треньорските кадри 17

Министерство на образованието и науката

- ✓ [Наредба № 5](#) от 1 февруари 2023 г. за придобиване на квалификация по професията „Преводач от и на български жестов език“ 17

Министерство на регионалното развитие и благоустройството

Министерство на вътрешните работи

Държавна агенция за закрила на детето

- ✓ [Наредба](#) за изменение и допълнение на Наредба № 1 от 2009 г. за условията и реда за устройството и безопасността на площадките за игра 35

ОФИЦИАЛЕН РАЗДЕЛ**КОНСТИТУЦИОНЕН СЪД****РЕШЕНИЕ № 2****от 14 февруари 2023 г.****по конституционно дело № 1 от 2022 г.**

Конституционният съд в състав: председател: Павлина Панова, членове: Мариана Карагьозова-Финкова, Константин Пенчев, Филип Димитров, Тая Райковска, Надежда Желепова, Атанас Семов, Красимир Влахов, Янаки Стоилов, Соня Янкулова, при участието на секретар-протоколита Гергана Иванова разгледа в закрито заседание на 14 февруари 2023 г. конституционно дело № 1/2022 г., докладвано от съдия Красимир Влахов.

Производството е по чл. 149, ал. 1, т. 1 от Конституцията на Република България във фаза за решаване на делото по същество.

Делото е образувано на 13.01.2022 г. по искане на пленума на Върховния административен съд (ВАС) за даване на задължително тълкуване на чл. 4, ал. 1, чл. 119, ал. 2, чл. 120, ал. 1 и чл. 125 от Конституцията във връзка с отговор на въпроса: „Изисква ли принципът на правовата държава, закрепен в чл. 4, ал. 1 от Конституцията, всички спорове за законността на актовете и действията на административните органи да бъдат подведомствени на административните съдилища, включващи Върховния административен съд, предвиден в чл. 119, ал. 1 и чл. 125 от Конституцията, и специализираните административни съдилища, създадени по силата на чл. 119, ал. 2 от Конституцията?“

В искането е изложено, че „действащата нормативна уредба не е последователна и единна по въпросите за подведомствеността на споровете в административното правораздаване“. Подчертано е, че „основно законодателят е воден от принципа споровете за законността на актовете и действията на административните органи да бъдат подведомствени на Върховния административен съд и създадените със Закона за съдебната власт административни съдилища. Въпреки това в редица случаи законодателят се отклонява от този принцип и селективно изключва определени административноправни спорове от компетентността на специализираните съдилища, като определя тяхното решаване да бъде осъществено от общите съдилища“. В искането са посочени конкретни примери на такова „селективно изключване на специализираните административни съдилища от решаването на спорове за законността на административни актове“: чл. 25, ал. 1 от Закона за търговския регистър и регистъра на юридическите лица с нестопанска цел; чл. 7, ал. 5 и чл. 61, ал. 4 от Закона за адвокату-

рата; чл. 24, ал. 7 от Закона за патентите и регистрацията на полезните модели; чл. 67, ал. 2 и чл. 120, ал. 2 от Закона за изпълнение на наказанията и задържането под стража; чл. 29, ал. 1 от Закона за особените залози; чл. 36, ал. 3 от Закона за опазване на селскостопанското имущество. Според вносителя във всички посочени случаи е налице „административноправен по своята правна същност спор, който обаче законодателят е предвидил да е подведомствен на общите съдилища въпреки наличието на Върховен административен съд и на специализирани административни съдилища“. „Подобен законодателен подход“ е приложен според вносителя и в чл. 96 от Закона за авторското право и сродните му права, където е предвидено всички спорове, възникващи при прилагане на закона, да ангажират компетентността на общите съдилища, независимо дали по своята правна същност споровете са административноправни, или гражданскоправни.

Пленумът на Върховния административен съд поддържа, че посочените примери обуславят извод, според който относно точния смисъл на разпоредбите на чл. 4, ал. 1, чл. 119, ал. 2, чл. 120, ал. 1 и чл. 125 от Конституцията съществува неяснота, която не позволява да се отговори еднозначно на поставения тълкувателен въпрос, тъй като „конституционните разпоредби не определят ясно и недвусмислено въпроса за подведомствеността на споровете, правомощията на специализираните административни съдилища и обема на тяхната правораздавателна компетентност“.

С определение от 24 февруари 2022 г. Конституционният съд е допуснал за разглеждане по същество искането на пленума на Върховния административен съд за даване на задължително тълкуване на чл. 4, ал. 1, чл. 119, ал. 2, чл. 120, ал. 1 и чл. 125 от Конституцията.

С определението за допускане за разглеждане по същество на искането Конституционният съд на основание чл. 20а, ал. 1 от Правилника за организацията на дейността на Конституционния съд (ПОДКС) е конституирал като заинтересувани институции по делото: Народното събрание, президента на Република България, Министерския съвет, министъра на правосъдието, Висшия съдебен съвет, Върховния касационен съд, главния прокурор и Висшия адвокатски съвет.

На основание чл. 20а, ал. 2 ПОДКС съдът е поканил да изразят становища по предмета на делото: Съюза на юристите в България, Съюза на съдиите в България, Българската съдийска асоциация и Асоциацията на българските административни съдии.

На основание чл. 20а, ал. 3 ПОДКС съдът е поканил да дадат писмено правно мнение по предмета на делото следните изтъкнати специалисти от науката и практиката: проф.

д.ю.н. Васил Мръчков, проф. д.ю.н. Георги Митов, проф. д.ю.н. Маргарита Чинова, проф. д.ю.н. Цветан Сивков, проф. д-р Анелия Мингова, проф. д-р Валентина Попова, проф. д-р Ганета Минкова, проф. д-р Гергана Маринова, проф. д-р Даниел Вълчев, проф. д-р Дарина Зиновиева, проф. д-р Димитър Костов, проф. д-р Екатерина Михайлова, проф. д-р Емилия Панайотова, проф. д-р Пенчо Пенев, проф. д-р Пламен Киров, проф. д-р Силви Чернев, проф. д-р Снежана Начева, доц. д-р Екатерина Салкова, доц. д-р Зорница Йорданова, доц. д-р Камелия Цолова, доц. д-р Мартин Белов, доц. д-р Наталия Киселова, доц. д-р Петър Бончовски, доц. д-р Таня Градинарова и Стефка Стоева.

От заинтересуваните институции и поканените организации по делото писмени становища са представили: Министерският съвет, министърът на правосъдието, Върховният касационен съд, главният прокурор, Висшият адвокатски съвет, Съюзът на юристите в България и Съюзът на съдиите в България.

От поканените специалисти от науката и практиката писмено правно мнение са представили: проф. д.ю.н. Васил Мръчков, проф. д-р Дарина Зиновиева и Стефка Стоева.

Останалите конституирани заинтересувани институции и поканени организации и специалисти от науката и практиката не са представили писмени становища и правни мнения по делото.

В изпълнение на предоставената му с определението за допускане по същество на искането възможност пленумът на Върховния административен съд е представил допълнителни съображения.

Постъпилите по делото становища и правни мнения могат да бъдат обособени в три групи.

Министерският съвет, министърът на правосъдието, Върховният касационен съд, Висшият адвокатски съвет и Съюзът на съдиите в България споделят тезата, че принципът на правовата държава, закрепен в чл. 4, ал. 1 от Конституцията, не изисква всички спорове за законността на актовете и действията на административните органи да бъдат подведомствени на административните съдилища, като според Министерския съвет и Върховния касационен съд това не се отнася до делата, ангажиращи компетентността на Върховния административен съд.

Становището на Министерския съвет се аргументира с липсата на „конституционно изискване за институционализиране на системата на административното правосъдие, начело на която да стои Върховният административен съд“. Посочено е, че изброените в чл. 119, ал. 1 от Конституцията съдилища са достатъчни за осигуряване на правораздавателната функция на държавата и в този смисъл не може по пътя на тълкуването да

се обоснове конституционно изискване за подведомственост на всички административни спорове на специализираните административни съдилища, които не са установени в Конституцията, а преценката за създаването им е „въпрос на законодателна целесъобразност“. Обърнато е внимание, че „правилата за подведомственост, за родова и местна подсъдност, а също и за инстанционност на съдебните дела не са изведени за решаване на конституционно ниво“, а подлежат на уреждане със закон, тъй като по смисъла на чл. 133 от Конституцията се отнасят до организацията и дейността на съдилищата. Министерският съвет също така отбелязва, че действащото законодателство възлага на административните съдилища разглеждане и на граждански дела – каквито са делата по искания за обезщетения за вреди от незаконосъобразни актове, действия и бездействия на административни органи и длъжностни лица, както и за вреди от правораздавателната дейност на административните съдилища и Върховния административен съд съгласно чл. 128, ал. 1, т. 6 от Административнопроцесуалния кодекс (АПК), което следва да бъде съобразено, ако чрез тълкуване на Основния закон се обоснове „абсолютна граница между компетентността на общите и на специализираните административни съдилища“.

В становището на министъра на правосъдието се застъпва, че създаването на специализирани звена в съдебната власт не е конституционно изискване, а е въпрос на законодателна целесъобразност. Посочено е, че изпълнението на правомощието на Върховния административен съд да осъществява върховен съдебен надзор за точното и еднакво прилагане на законите в административното правораздаване (чл. 125, ал. 1 от Конституцията) „не е скрепено със задължителното изискване за създаване на специализирани административни съдилища“. Поддържа се, че по смисъла на чл. 120, ал. 1 от Основния закон контролът за законност на актовете и действията на административните органи се извършва от съдилищата изобщо, а не само от съдилища, „специализирани в административното правосъдие“. Според изложеното в становището тълкуването на посочената конституционна разпоредба не може да е обусловено от „последвали приемането ѝ законодателни промени“, тъй като това би нарушило принципа на правна сигурност.

Върховният касационен съд (ВКС) също обръща внимание, че според чл. 120, ал. 1 от Конституцията контролът за законност на актовете и действията на административните органи се извършва от съдилищата, разполагащи с обща компетентност да правораздават, т.е. да решават правни спорове. Заявява се, че „конституционният законодател не е счел за необходимо да визира конкретен съд, защото

не това е същественото, а необходимостта да се осигурят на лицата гаранциите за законосъобразен контрол“. Обърнато е внимание и на практическите затруднения при разграничаване на гражданските и административните дела, като е посочено, че в редица случаи законодателят възлага на гражданските съдилища разглеждане на административни спорове, като същевременно административните съдилища са компетентни да разглеждат гражданските последици от незаконен акт, действие или бездействие на административен орган или длъжностно лице, включително от незаконосъобразно принудително изпълнение. В обобщение е направен извод, че „именно принципът на законност, провъзгласен в чл. 4 от Конституцията, изключва възможността да се възприеме тезата на пленума на Върховния административен съд, че всички административни дела освен тези, подсъдни на Върховния административен съд, следва да бъдат подведомствени на специализираните административни съдилища“.

Висшият адвокатски съвет поддържа, че след като по силата на чл. 119, ал. 2 от Конституцията Народното събрание може по своя преценка да създаде специализиран съд, „на още по-силно основание в рамките на неговите властови възможности е да отдели предметната компетентност на специализирания съд от предметната компетентност на общите съдилища“, което е въпрос на „преценка по целесъобразност в рамките на отговорностите на законодателната власт“. Обръща се внимание, че според чл. 120 от Основния закон контролът за законност на актовете и действията на административните органи е възложен на съдилищата като „родово понятие“, без да се разграничават общи и специализирани съдилища. Посочено е, че извеждането по тълкувателен път на изключителна компетентност на специализираните административни съдилища по административните дела би означавало „абсолютно неоправдано от конституционна гледна точка да се лимитира законодателната власт“, като „последниците от това ще бъдат във вреда на доброто правосъдие, което държавата дължи на гражданите и юридическите лица“. Във връзка с това се излага аргументът, че посочените в искането на пленума на ВАС административни дела, възложени на общите съдилища, изискват съдиите, които ги разглеждат, да притежават „и други специални познания, извън областта на административното право и процес“.

В становището на Съюза на съдиите в България (ССБ) се заявява, че в Конституцията е уредена единствено изключителната подведомственост на Върховния административен съд да се произнася по оспорване на законността на административните актове на определени правни субекти, докато за оста-

налите административни актове, както и за функционалната компетентност на самия ВАС Основният закон препраща към законодателя, „без да очертае каквато и да било правна рамка“. Посочено е, че като предоставя на законодателя възможността да създава със закон и други специализирани съдилища, Конституцията „очевидно [...] му предоставя и пълната свобода да определи със същия или друг закон и кръга на делата в тяхната правораздавателна власт, както и функционалната компетентност по отношение постановените от тях съдебни актове“. Според ССБ „правова държава съществува и преди приемането на Конституцията от 1991 г., и преди учредяването на административните съдилища“, във връзка с което се посочва, че „законодателна традиция именно в осъществяване на правовата държава е законодателят да възлага на съд издаването на благоприятстващи индивидуални административни актове в т.нар. охранителни производства“, както и „осъществяваният от общите съдилища контрол върху актовете на спорна администрация, например предприемане на мерки за закрила на деца, както и върху актове на т.нар. самоуправителни публични тела извън държавната администрация, каквото е например Висшият адвокатски съвет“. В обобщение е направен извод, че „именно принципът на правовата държава изисква пълнота на правораздавателната власт на съда, която да включва както инцидентен контрол върху неподлежащите на обжалване административни актове от общите съдилища, така и издаването на благоприятстващи административни актове (т.нар. охранителни актове) в охранителни производства, когато това е необходимо за защитата на ценности от най-висок порядък, каквито са свободната стопанска инициатива, сигурността на гражданския оборот, правото на сдружаване и други основни права и свободи, също и при осъществяването на всеобхватен съдебен контрол върху актове на спорна администрация, самоуправителни публични тела като Висшият адвокатски съвет и др.“.

В становищата на главния прокурор и на Съюза на юристите в България, както и в правните мнения на проф. д.ю.н. Васил Мръчков и Стефка Стоева се поддържа общото разбиране, че принципът на правовата държава, закрепен в чл. 4, ал. 1 от Конституцията, изисква всички спорове за законността на актовете и действията на административните органи да бъдат подведомствени на специализираните административни съдилища, създадени по силата на чл. 119, ал. 2 от Конституцията, и на Върховния административен съд.

В становището си главният прокурор аргументира застъпената теза, като посочва, че „в Конституцията липсва ясна уредба относно въпроса за подведомствеността на администра-

тивните спорове и обема на правомощията на специализираните административни съдилища“, но същевременно Основният закон „не съдържа и изрична конституционна разпоредба, която да посочва, че административните дела са в компетентността на гражданските съдилища“. Обръща се внимание, че „след кодификацията на административната материя редът за административноправни спорове е само този, предвиден в АПК“ и съответно „единствено административните съдилища, оглавявани от Върховен административен съд (осъществяващ върховен съдебен надзор за точното и еднакво прилагане на законите в административното правораздаване), разрешават административноправни спорове относно отношенията, уредени в административното право“. Направен е извод, че общите съдилища нямат компетентност да правораздават по административни спорове, с каквато разполагат единствено административните съдилища. Като аргумент в подкрепа на поддържаната теза е посочено също, че ако граждански съд разглежда административни дела, „делата по тези правоотношения би следвало да се считат за граждански“ и независимо от характера си „да се разглеждат по реда на ГПК“, което би било „в противоречие с уредбата, принципите и реда по АПК“.

Съюзът на юристите в България акцентира на необходимостта законодателят да прояви „последователност и еднакъв подход при определянето на компетентността на съдилищата, които да разглеждат различните по рода си правоотношения“. Посочено е, че според чл. 125, ал. 1 от Конституцията Върховният административен съд осъществява върховен съдебен надзор за точното и еднакво прилагане на законите в административното правораздаване, което съгласно АПК е възложено на административните съдилища. Оттук е направен изводът, че подходът, „при който върху едно административно правоотношение е осъществен контрол по отношение на неговата законосъобразност от друг съд, а не от административен, съответно от Върховния административен съд, е противоконституционен, тъй като директно нарушава разпоредбата на чл. 125, ал. 1 от Конституцията“.

В представеното правно мнение проф. д.ю.н. Васил Мръчков обръща внимание, че предвиденият в чл. 120, ал. 1 от Основния закон съдебен контрол върху актовете и действията на административните органи е „конституционен принцип на правовата държава“, като по отношение на този принцип разпоредбата на чл. 125 от Конституцията има собствен „конституционен принос“ за „утвърждаването на административното правораздаване като нов и допълнителен шрих на правовата държава по чл. 4, ал. 1 и за равенството на гражданите пред закона по чл. 6, ал. 2 от Конституцията,

към които съвременното българско общество и общественото мнение е особено чувствително“. Поддържаната теза за изключителна компетентност на административните съдилища да разглеждат административните дела е аргументирана със съществуващата в България „вековна традиция в административното правосъдие“, началото на която е поставено със Закона за административното правосъдие от 1912 г., и функционирането на Върховен административен съд в периода 1913 – 1947 г. Застъпено е също така, че „поставянето на споровете по законността на актовете и действията на административните органи в подведомствеността на специализираните административни съдилища по чл. 119, ал. 2 и на Върховния административен съд по чл. 119, ал. 1 и чл. 125 от Конституцията“ е проявление на европейската и световната тенденция „към разширяване и утвърждаване на съдебната защита на субективните права на човека и гражданина и на процесуалните права за съдебна защита срещу административните актове и действията на държавните органи“.

В правното мнение на Стефка Стоева е изразено разбирането, че с възстановяването на Върховния административен съд и създаването на специализираните административни съдилища, както и с приемането на АПК „системата на специализираното административно правосъдие е напълно изградена, поради което понастоящем няма основание административни дела да се разглеждат и от общите съдилища“. Посочено е, че наличието на нарочна конституционна регламентация на Върховния административен съд обосновава по пътя на тълкуването извод, че именно той ще правораздава по административните дела, и в този смисъл се поддържа, че „само Върховният административен съд и административните съдилища могат да осъществяват пряк контрол за законосъобразност на актовете и действията на административните органи при спазване на специфичния процесуален ред, залегнал в Административнопроцесуалния кодекс“. Застъпена е тезата, че осъществяването на правораздаване по административни спорове от общите съдилища нарушава принципа на правовата държава, тъй като „материалната компетентност на специализираните административни съдилища не трябва да е неясна и неопределена поради предоставяне разглеждането на административни спорове на други съдилища“. Посочено е, че за гражданите и юридическите лица „е важно да е категорично установено, че актовете и действията на административните органи се обжалват пред създадените с тази цел административни съдилища“ и изключенията от този принцип са несъвместими с правовата държава, като се обръща внимание, че разглеждането на един спор за подсъдност между административен

и общ съд значително би забавило приключването на производството по оспорване на административния акт, а „естеството на този вид спорове изисква те да приключват в много по-кратки срокове от исковите производства“. Според поддържаното в правното мнение становище незачитането на изключителната компетентност на административните съдилища по административни дела „на практика води до избягване или затрудняване на упражняването на ефективен пряк съдебен контрол върху всички актове и действия на административните органи“. Излага се и аргументът, че принципът на правовата държава изисква законите да се спазват и от самото Народно събрание, поради което „законодателната власт не би следвало да нарушава правилата на подведомственост на административните съдилища, установени от самата нея в Административнопроцесуалния кодекс“.

Правното мнение на проф. д-р Дарина Зиновиева позволява да бъде обособено в самостоятелна, трета категория. В него се акцентира на необходимостта Конституционният съд да изведе по тълкувателен път „ясен критерий за принципно разграничаване на подведомствеността“, като се поддържа, че това „е от значение с оглед на пълноценното реализиране съдържанието за правовата държава, установено с чл. 4, ал. 1 от Конституцията“. Застъпено е разбирането, че реализирането на признатото в чл. 56 от Конституцията право на защита в хипотезата, когато „едностранно административен орган създава права или задължения“, изисква „пълноценно правораздаване по конкретен административноправен въпрос, предмет на делото“, което означава, че „предметът на административното дело трябва да е ясен и аргументиран като административен спор“. При наличие на тези характеристики на правния спор проф. Зиновиева поддържа, че би било „неправилно“ и представляващо „едно косвено изключване от пълноценно оспорване на административен акт, извършено със закон“, ако решаването на такъв административноправен спор бъде възложено на съд, който не е административен, като по този начин „макар и косвено“ би се нарушил чл. 4, ал. 1 от Конституцията „именно във връзка с чл. 119, ал. 2, чл. 120, ал. 1 и чл. 125 от Конституцията“. За разлика от тези от посочените становища и правни мнения, които не допускат изключения от принципа, че всички административни дела следва да ангажират компетентността на административните съдилища, проф. Зиновиева смята за конституционно допустимо със закон да бъде установено такава изключение в хипотезата на „смесен фактически състав“ въз основа на критерий, определен от Конституционния съд чрез тълкуване на Основния закон.

В представените допълнителни съображения пленумът на Върховния администрати-

вен съд поддържа и доразвива изложените в искането аргументи в подкрепа на тезата, че принципът на правовата държава (чл. 4, ал. 1 от Конституцията) изисква всички спорове за законността на актовете и действията на административните органи да бъдат „подведомствени“ на специализираните административни съдилища, създадени по силата на чл. 119, ал. 1 от Конституцията, и на Върховния административен съд, предвиден в чл. 119, ал. 1 и чл. 125 от Конституцията. Посочено е, че създаването на специализираните административни съдилища представлява „конституционно начертана цел пред законодателя“ и има за последица надграждане на понятието „подведомственост“ на административноправните спорове, по силата на което „общите съдилища вече не разполагат с т.нар. „пълнота“ на правосъдната власт“, от която са изключени административните дела, както и административните съдилища нямат правораздавателна власт да се произнасят със сила на пресъдено нещо по граждански дела.

Конституционният съд, след като обсъди доводите и съображенията, изложени в искането и в представените становища и правни мнения, за да се произнесе, съобрази следното:

Преди да пристъпи към разглеждане на искането за тълкуване на Основния закон, съдът намира, че следва да направи едно терминологично уточнение. Необходимостта от това произтича от формулировката на поставения тълкувателен въпрос, изискващ чрез тълкуване на разпоредбите на чл. 4, ал. 1, чл. 119, ал. 2, чл. 120, ал. 1 и чл. 125 от Конституцията да се изясни дали Основният закон изисква „всички спорове за законността на актовете и действията на административните органи да бъдат подведомствени на административните съдилища, включващи Върховния административен съд, предвиден в чл. 119, ал. 1 и чл. 125 от Конституцията, и специализираните административни съдилища, създадени по силата на чл. 119, ал. 2 от Конституцията“. Терминът „подведомственост“ (както и „подсъдност“) не е конституционен, а е установен в процесуалните закони. Конституционният съд счита, че за нуждите на искането тълкуване на Основния закон не е необходимо да изяснява дали правораздавателната функция по посочените в искането на пленума на ВАС правни спорове е въпрос на подведомственост или подсъдност, още повече като се има предвид, че задължителното тълкуване на законите по правило е в компетентност на върховните съдилища съгласно чл. 124 и чл. 125, ал. 1 от Конституцията (Тълкувателно решение № 15 от 26.10.2021 г. по к.д. № 6/2021 г.). Съобразно утвърдената практика на Конституционния съд (Тълкувателно решение № 13 от 22.07.1993 г. по к.д. № 13/1993 г., Решение № 1 от 14.01.1999 г. по к.д. № 34/1998 г., Решение № 10 от 15.11.2011 г. по к.д. № 6/2011 г.,

Тълкувателно решение № 8 от 23.04.2018 г. по к.д. № 13/2017 г. и др.) правните спорове, за които на съдилищата е предоставена правораздавателна власт от закона, определят тяхната „компетентност“ и съдът намира, че този термин коректно отразява същността на поставения за разрешаване конституционен проблем по настоящото дело.

По съществуващото на искането за тълкуване на Основния закон Конституционният съд намира следното:

Съдебният контрол за законност върху актовете и действията на административните органи, предвиден в чл. 120 от Конституцията, е съществен белег на правовата държава и проявление на класическата максима, според която правосъдието е основа на държавата (*Iustitia fundamentum regnorum est*). Този контрол е гаранция, че разпоредбата на чл. 4, ал. 1 от Основния закон, според която Република България е правова държава и се управлява според Конституцията и законите на страната, не е просто декларация, а реално приложим в действителността правен принцип, отразяващ разбирането, че в правовата държава всички – и управляващи, и управлявани, са еднакво подчинени на правото и са равни пред закона (Решение № 12 от 13.10.2016 г. по к.д. № 13/2015 г.). Многократно в практиката си съдът е подчертавал, че съдебният контрол за законност върху актовете и действията на администрацията, предвиден в чл. 120, ал. 1 от Конституцията, е присъща на правовата държава характеристика, чрез която се проявява нейната правозащитна функция и се осъществява принципът на законността в сферата на държавното управление (Тълкувателно решение № 13 от 22.07.1993 г. по к.д. № 13/1993 г., Тълкувателно решение № 21 от 26.10.1995 г. по к.д. № 18/1995 г., Решение № 5 от 18.04.2003 г. по к.д. № 5/2003 г., Решение № 1 от 1.03.2012 г. по к.д. № 10/2011 г., Решение № 4 от 9.04.2019 г. по к.д. № 15/2018 г. и др.). Както е разяснено в Тълкувателно решение № 21 от 26.10.1995 г. по к.д. № 18/1995 г., чрез съдебния контрол се конкретизира „основният принцип на съдебна защита на правата и законните интереси на гражданите и юридическите лица“, като едновременно с това този контрол „ограничава и възможната злоупотреба с власт от страна на държавните органи“. В Решение № 6 от 27.03.2018 г. по к.д. № 10/2017 г. Конституционният съд е обърнал внимание на значението на осъществяването от съдилищата правораздаване като проявление на принципа на правовата държава, като е посочил, че правораздавателната функция на съдилищата „разкрива неразривната връзка и с понятието за правова държава, основаващо се на разбирането за отричане на абсолютната власт в държавата, признаване господството на правото, инкорпориращо най-

висши цивилизационни ценности, за гаранции и закрила на личната и политическата свобода, чрез разделяне, ограничаване и балансиране при упражняването на държавната власт“. Упражняваният от независим съд контрол за законност на актовете и действията на администрацията е до такава степен определящ за функциониращата правова държава, че да обоснове извода, според който този контрол е „конститутивен елемент на правовата държава“ (Тълкувателно решение № 13 от 22.07.1993 г. по к.д. № 13/1993 г.).

Именно предвид основополагащото за правовата държава значение на съдебния контрол за законност на актовете и действията на администрацията в практиката си Конституционният съд тълкува стеснително възможността да се изключи съдебното обжалване на административните актове, която допуска чл. 120, ал. 2 *in fine* от Конституцията (Решение № 7 от 19.06.1995 г. по к.д. № 9/1995 г., Решение № 8 от 12.05.1999 г. по к.д. № 4/1999 г., Решение № 3 от 25.09.2002 г. по к.д. № 11/2002 г.). Изключенията от правилото според съда могат да се оправдаят единствено със „сериозни и основателни причини“ (Решение № 18 от 14.11.1997 г. по к.д. № 12/1997 г.), респ. със защитата на „особено важни интереси на гражданите и обществото“ (Решение № 5 от 9.05.2006 г. по к.д. № 1/2006 г.), и да се отнасят само за „изрично посочени“, а не „всички административни актове на широк кръг административни органи“ (Решение № 8 от 12.05.1999 г. по к.д. № 4/1999 г.), като това изключване не може да засяга основни конституционни права (Решение № 7 от 19.06.1995 г. по к.д. № 9/1995 г., Решение № 8 от 12.05.1999 г. по к.д. № 4/1999 г., Решение № 5 от 9.05.2006 г. по к.д. № 1/2006 г.). В Тълкувателно решение № 14 от 4.11.2014 г. по к.д. № 12/2014 г. е изведено принципното положение, че „достъпът до съда като самостоятелно основно право“ може да бъде стеснен (включително като по изключение бъде въведена необжалваемост на някои административни актове) „само когато накърнява висш, признат от Конституцията публичен интерес“. Изрично е отбелязано, че във всички случаи ограничението трябва да е съобразено с принципа на съразмерност – да е наложително за защитата на съответния висш интерес, да бъде най-подходящото и възможно най-мекото средство за ефективно постигане на конституционно оправданата цел.

Контролът за законност на актовете и действията на административните органи, който осъществяват съдилищата по силата на чл. 120, ал. 1 от Конституцията, включва, без да се изчерпва със, държавната функция по осъществяване на административно правораздаване по смисъла на това понятие, вложен в чл. 125, ал. 1 от Конституцията,

който възлага на Върховния административен съд да осъществява върховен съдебен надзор за точното и еднакво прилагане на законите в административното правораздаване. Значението на установения в чл. 120, ал. 1 от Основния закон принцип на съдебен контрол за законност на административната дейност като фундамент на административното правораздаване е подчертано в Тълкувателно решение № 8 от 23.04.2018 г. по к.д. № 13/2017 г., в което е обърнато внимание, че „материалното основание за произнасяне от Върховния административен съд по спорове за законността на актовете на Министерския съвет и на министрите не се корени в разпоредбата на чл. 125, ал. 2, а в разпоредбата на чл. 120, ал. 1 от Конституцията“. В правовата държава съдебният контрол върху актовете и действията на административните органи е предназначен да защитава правата и законните интереси на гражданите и юридическите лица, като обезпечи законността в държавното управление, и приложното му поле не се ограничава с обжалването пред съд на административните актове по чл. 120, ал. 2 от Конституцията, тъй като това би обезсмислило общия принцип, заложен в разпоредбата на ал. 1. Именно във връзка с това в Решение № 14 от 9.10.2018 г. по к.д. № 12/2017 г. изрично е посочено, че компетентността на Върховния административен съд да осъществява върховен съдебен надзор в административното правораздаване го овластява „да издава тълкувателни решения по въпроси, свързани с правилното приложение на съответните материални закони с административен характер, включително когато са приложени в процедурата пред наказателен съд“. Следователно според Основния закон осъществяваният от независим съд контрол за законност на административната дейност, предназначен да гарантира правата на частноправните субекти при осъществяване на държавното управление, не се изчерпва с упражняване на пряк съдебен контрол по повод на обжалване на административни актове, т.е. с осъществяване на административно правораздаване по смисъла, вложен в това понятие в чл. 125, ал. 2 от Конституцията. Като замисъл на конституционния законодател той представлява произтичаща от принципа на правовата държава обща компетентност на съдилищата в рамките на публична и състезателна процедура да проверяват законността на актовете, действията и бездействията на административните органи и длъжностните лица, както и да преценяват дали да зачитат правните им последици, когато това е необходимо за осъществяване на правораздаването, като съобразно правораздавателната си компетентност по правния спор защитят правата и законността, накърнени от незаконния акт, действие или бездействие. Именно във връзка с

тази присъща на правовата държава функция на правораздаването практиката на съдилищата е обосновала възможността гражданският съд да упражнява т.нар. „косвен съдебен контрол“ по отношение на валидността на административните актове от обуславящо значение за спорното гражданско право още преди това правомощие да бъде изрично закрепено в чл. 17, ал. 2 от Гражданския процесуален кодекс (в сила от 1.03.2008 г.). В същия контекст и в Тълкувателно решение № 14 от 4.11.2014 г. по к.д. № 12/2014 г. Конституционният съд е посочил изрично, че с въвеждането на необжалваемост на определена категория административни актове законодателят не може да изключи възможността засегнатите лица да се позовават пред съда на нищожността на административния акт, като по смисъла на решението се има предвид всяко производство, в което е налице правен интерес от такова инцидентно позоваване с оглед незачитане на правните последици на нищожния акт. Именно в посочения смисъл е направеният от съда извод, че такава необжалваемост не може да ограничи „възможността за допускане на косвен съдебен контрол, при което съответният административен акт ще породи целените правни последици, но същевременно засегнатите лица ще разполагат с правото в друго съдебно производство, позовавайки се на незаконосъобразността на акта във всичките ѝ аспекти, да поискат да бъдат компенсирани за претърпените неблагоприятни последици“.

Косвен контрол за законност на актове, действия и бездействия на администрацията, който е извън приложното поле на прекия контрол по чл. 120, ал. 2 от Конституцията, съдилищата осъществяват и в производствата по искания за обезщетения за вреди от незаконосъобразни актове, действия и бездействия на административни органи и длъжностни лица (чл. 128, ал. 1, т. 6 АПК), респ. по искания за обезщетения за вреди от принудително изпълнение (чл. 128, ал. 1, т. 7 АПК). Такъв контрол извършва и наказателният съд, когато формирането на извод за осъществяване на предвиден в наказателния закон състав на престъпление изисква преценка за законност на актове, действия или бездействия на административни органи и длъжностни лица (например чл. 123, 134, 219, 282 от Наказателния кодекс и др.). Конституционното основание за този контрол, чрез който се проявява принципът на правовата държава по чл. 4, ал. 1 от Основния закон и се обезпечава едновременно както защитата на конституционните права на гражданите и юридическите лица, така и законността при осъществяване на държавното управление, е именно общата разпоредба на чл. 120, ал. 1 от Конституцията.

В обобщение на изложеното дотук съдът намира, че косвеният (инцидентен) съдебен контрол по отношение на актовете и действията на административните органи е форма на съдебен контрол за законност по смисъла на чл. 120, ал. 1 от Конституцията, при който съдът, независимо от вида на разглеждания правен спор и приложимия процесуален ред, извършва преценка за законност на административните актове и действия, когато това е необходимо за осъществяване на правораздаването. При упражняване на тази компетентност според трайната практика на Конституционния съд (Решение № 27 от 15.10.1998 г. по к.д. № 20/1998 г., Решение № 2 от 10.02.2005 г. по к.д. № 9/2004 г., Решение № 14 от 9.10.2018 г. по к.д. № 12/2017 г.) обвързаността на съдилищата от върховния съдебен надзор на ВКС или ВАС е обусловена от приложимия закон, а не от инстанционната компетентност на съответния върховен съд по спора. Независимо дали контролът за законност е пряк по смисъла на чл. 120, ал. 2 от Основния закон (т.е. осъществяван в производство по обжалване на административен акт, в което се реализира административното правораздаване), или се извършва инцидентно, когато това е необходимо за осъществяване на правораздаването по други правни спорове, по същество дължимата от съда преценка за съответствие на административния акт със закона, произтичаща от необходимостта да се осигури законността в правовата държава, е една и съща.

Разпоредбата на чл. 120, ал. 2 от Конституцията предвижда, че гражданите и юридическите лица могат да обжалват всички административни актове, които ги засягат, освен изрично посочените със закон. По смисъла на Основния закон, за да е налице функциониращо административно правораздаване, е необходимо и достатъчно гражданите и юридическите лица да разполагат с правно призната и гарантирана възможност да потърсят защита пред независим съд срещу засягащите ги актове и действия на административните органи, т.е. да е налице процесуален ред за защита на правата и законните им интереси. Защитата на правото се осъществява по „действащия процесуален ред“ в наказателното, гражданското и административното съдопроизводство (Тълкувателно решение № 10 от 6.10.1994 г. по к.д. № 4/1994 г.).

Именно защото според Конституцията административното правораздаване (както и правораздаването изобщо) се свързва с нормативно гарантиран достъп до съд, а не с изграждане на определени правораздавателни структури със специална компетентност, в Тълкувателно решение № 13 от 22.07.1993 г. по к.д. № 13/1993 г. съдът е посочил изрично, че „административното правораздаване

в системата на правораздаването в Република България е установено с разпоредбата на чл. 120 от Конституцията и действа от 13 юли 1991 г. като контрол за законност спрямо всички административни актове освен изрично посочените от закона. До изграждане на предвидената в Конституцията нова организация на съдебната власт административното правораздаване по силата на § 9 от преходните и заключителните разпоредби ще се осъществява от съдилищата на заварената съдебна система“. В този смисъл конституционният критерий за наличието на административно правораздаване е функционален и произтича от Основния закон, а не е организационен, т.е. обусловен от създаване на структури, които са различни от изброените в Конституцията правораздавателни органи.

Според чл. 119 от Конституцията правораздавателната функция на държавата се осъществява от съдилищата. В практиката на Конституционния съд е утвърдено разбирането, че принципът на правовата държава изисква „последната и решаващата дума относно спазването на правата и законните интереси на гражданите и на юридическите лица и разрешаването на правни спорове да принадлежи на съда“ (Решение № 6 от 11.11.2008 г. по к.д. № 5/2008 г., Решение № 1 от 1.03.2012 г. по к.д. № 10/2011 г. и Тълкувателно решение № 14 от 4.11.2014 г. по к.д. № 12/2014 г.). В Решение № 6 от 27.03.2018 г. по к.д. № 10/2017 г. е изведено, че „съдът се явява гарант за защита на основните права, свободи и законни интереси на правните субекти, както и за законосъобразното осъществяване на публичната власт от институциите и техните администрации“.

Според Решение № 6 от 11.11.2008 г. по к.д. № 5/2008 г., за да се изпълни конституционното изискване, според което правораздаването „като дейност по разрешаването на правни спорове от независим орган в рамките на едно състезателно производство“ се осъществява от съдилищата, е достатъчно окончателното разрешаване на спора да бъде предоставено на някое от посочените в чл. 119, ал. 1 от Конституцията съдилища. Обобщено е, че „щом решаването на правен спор може да стигне до съд, значи изискванията на правовата държава са спазени“. Акцентирано е, че разпоредбата на чл. 119, ал. 1 от Конституцията „просто изрежда различни съдилища, както общи, така и специализирани, без да ги обособява в определена система“ и „идеята следователно е правораздаването като дейност по разрешаването на правни спорове от независим орган в рамките на едно състезателно производство не да се схваща като проблем на система от общи и система от специализирани съдилища, не неговото осъществяване да се ограничи в точно определена система

от съдебни инстанции, а да се гарантира окончателното произнасяне по правния спор да бъде от съд както в организационен, така и във функционален смисъл“. Именно в посочения смисъл в Решение № 5 от 19.04.2019 г. по к.д. № 12/2018 г. е отбелязано, че за да се реализира конституционното право на защита на гражданите срещу засягащите ги административни актове, „въпросът, отнесен от правния субект пред съд, следва да получи разрешение от него“.

Изброяването в чл. 119, ал. 1 от Конституцията на съдилищата, които осъществяват правораздаването (както общи, така и специализирани, каквито са ВАС и военните съдилища), разглеждано заедно с предоставената в ал. 2 възможност на законодателя по своя преценка да създава и други специализирани съдилища, ясно показва, че според конституционния законодател посочените в ал. 1 съдилища осигуряват конституционния стандарт за осъществяване на правораздаването, включително при упражняване на контрол за законност върху актовете и действията на администрацията, който съгласно чл. 120, ал. 1 от Конституцията се осъществява именно от „съдилищата“ (тъкмо в този смисъл според Тълкувателно решение № 5 от 7.07.1994 г. по к.д. № 3/1994 г. изброяването на видовете съдилища в чл. 119, ал. 1 от Конституцията е замислено „по принцип като изчерпателно“). Следователно създаването на специализирани съдилища, на които да се възложи административното правораздаване (както и на каквито и да са други специализирани съдилища по смисъла на чл. 119, ал. 2 от Основния закон извън конституционно установените в ал. 1), само се допуска, но не се предопределя от Конституцията. Във връзка с това според Решение № 10 от 15.11.2011 г. по к.д. № 6/2011 г. преценката дали и какви структурни специализирани звена ще се създават в съдебната система е от изключителната компетентност на законодателя и е въпрос на законодателна целесъобразност. Както вече беше посочено, административното правораздаване като държавна дейност от обуславящо значение за функционирането на правовата държава произтича от самата Конституция, а не от наличието на специализирани правораздавателни структури, създаването на които е обусловено от преценката на законодателя. Именно по тази причина в практиката си съдът вече е имал повод да отбележи при извършено казуално тълкуване, че според Основния закон административното правораздаване не е „монопол“ на специализираните административни съдилища. Точно в този смисъл в цитираното по-горе Решение № 14 от 9.10.2018 г. по к.д. № 12/2017 г. изрично е прието, че Върховният административен съд е компетентен да упражнява върховен съдебен

надзор чрез издаване на тълкувателни решения по въпроси, свързани с правилното приложение на „съответните материални закони с административен характер“, включително когато намират приложение в производство, което не се развива пред административен съд.

Няма съмнение, че административните съдилища, създадени на основание § 3, ал. 1 и § 120 от преходните и заключителните разпоредби на АПК, на които съгласно чл. 128, ал. 1 АПК е възложено като общо правило разглеждането на правните спорове, възникнали между страните в административното правоотношение, представляват специализирани съдилища по чл. 119, ал. 2 от Конституцията за осъществяване на административно правораздаване по смисъла на чл. 125, ал. 2 във връзка с чл. 120, ал. 2 от Конституцията, чието съществуване е обусловено от преценката на законодателния орган (за разлика от Върховния административен съд, който също е специализиран в административното правораздаване, но е предвиден на конституционно ниво). Същевременно съществуването на създадена със закон система от специализирани съдилища в областта на административното правораздаване не обвързва законодателя да им възложи разглеждането на всички правни спорове, попадащи в тази категория, и в частност тези в приложното поле на чл. 120, ал. 2 от Основния закон, за които именно се отнася тълкувателният въпрос. Щом парламентът има свобода на преценка дали изобщо да създаде специализирани съдилища, каквито са административните съдилища, на още по-силно основание той преценява как да уреди тяхната предметна компетентност чрез определяне на правните спорове, по отношение на които им възлага правораздавателна власт.

Съдът приема, че изискването на Основния закон е контролът за законност на актовете и действията на административните органи да се осъществява от „съдилищата“ по чл. 119 от Конституцията, като неговата ал. 2 допуска, но в никакъв случай не изисква създаване и на други специализирани съдилища освен изрично установените в ал. 1 на същата конституционна разпоредба, и тяхната предметна компетентност не е конституционно зададена. Същевременно, както беше аргументирано по-горе, по смисъла на Конституцията разглеждането на жалби на гражданите срещу засягащите ги административни актове не е единствена форма на съдебен контрол върху актовете и действията на администрацията – съгласно чл. 120, ал. 1 от Конституцията този контрол се осъществява от всеки съд като проявление на изискването за законност в правовата държава, включително и най-вече (но не само) в производството по обжалване на административни актове пред съд. След като Основният закон възлага на

съдилищата изобщо контрола за законност по отношение на актовете и действията на администрацията, очевидно от конституционната уредба не може да се изведе аргумент за изключителна компетентност в която и да е област на правораздаването (и в частност на административното правораздаване) на съдилища, установени не в Конституцията, а в закон, чието приемане и съдържание е предоставено на преценката на законодателя. Единствената категория административни актове, по отношение на които Основният закон определя задължителна компетентност на определен правораздавателен орган при тяхното съдебно обжалване, са посочените в чл. 125, ал. 2 от Конституцията, като според даденото задължително тълкуване на разпоредбата с Тълкувателно решение № 8 от 23.04.2018 г. по к.д. № 13/2017 г. Върховният административен съд е задължен да се произнася като първа инстанция по спорове за законността на административните актове, издадени от Министерския съвет и от министрите при упражняване на конституционно възложените им функции и правомощия по ръководството и осъществяването на държавното управление. В същото решение изрично е разяснено, че „извън задължителния обхват на тълкуваната конституционна норма [бел. – чл. 125, ал. 2 от Конституцията], който включва актовете, издавани при упражняване на конституционно установени властови правомощия, законодателят има правото да определя друга подсъдност за възникнали правни спорове“. В този смисъл ВАС представлява специализиран съд с конституционно установена задължителна инстанционна компетентност. Специализирана е и надзорната му функция – ако според чл. 124 от Конституцията ВКС осъществява надзор за точното и еднакво прилагане на законите от „всички съдилища“, разпоредбата на чл. 125, ал. 1 от Конституцията предвижда съответна компетентност на ВАС само за „законите в административното правораздаване“. Съдът намира за необходимо да отбележи, че несъвместимо с разума на Основния закон би било да се приеме, че прогласявайки принципа на правовата държава и свързания с него принцип на разделение на властите като фундамент на конституционния правен ред, конституционният законодател предвижда или допуска създаване на държавни структури, обхватът на чиято компетентност да поражда риск от нарушаване на кохерентността на правната система като основополагащ признак за върховенството на правото в правовата държава. Такъв риск може да възникне при изграждане на специализирани правораздавателни структури и същият естествено би бил задълбочен при прогресиращо разширяване на тяхната компетентност, а пълноценната защита на конституционните права на гражданите и осигуряването на конституционния

правопорядък изискват правораздаването да се осъществява при съгласуваност, единство и взаимодействие на правилата за поведение в различните области на правното регулиране въз основа на общите принципи на правото, като тази необходимост от най-висш порядък не може да бъде измествана от съображения единствено за специализация и експертност в дадена област.

Като се има предвид изложеното, Конституционният съд приема, че от Основния закон не произтича изискване всички спорове за законността на актовете и действията на административните органи да бъдат възлагани на създадените по силата на чл. 119, ал. 2 от Конституцията специализирани административни съдилища.

Съдът обръща внимание, че принципът на правовата държава изисква условията и редът, при които гражданите упражняват конституционното си право на защита срещу незаконните актове и действия на администрацията, да бъдат уредени от законодателя по начин, който да гарантира последователност и предвидимост на уредбата. В практиката си Конституционният съд многократно е имал възможност да подчертае, че правната сигурност и стабилност са характеристики на правовата държава, която изисква трайно и последователно законодателно регулиране на обществените отношения (Решение № 1 от 27.01.2005 г. по к.д. № 8/2004 г., Решение № 7 от 16.06.2005 г. по к.д. № 1/2005 г., Решение № 3 от 8.07.2008 г. по к.д. № 3/2008 г., Решение № 3 от 23.02.2017 г. по к.д. № 11/2016 г. и др.). В Решение № 10 от 13.09.2012 г. по к.д. № 15/2011 г. съдът е посочил, че „предвидимостта на правното регулиране е признак на правната сигурност, а оттук – и на самата правова държава“.

Във връзка с това следва да се има предвид, че според утвърдената практика на съда всяко установяване от законодателя изключение от съдържащото се в закона общо правило трябва да се основава на „сериозни и основателни причини“ (Решение № 18 от 14.11.1997 г. по к.д. № 12/1997 г., Решение № 3 от 6.04.2014 г. по к.д. № 10/2013 г.), като изключението следва да е ясно и точно формулирано и основаващо се на ясен и точен критерий, който да обуслови нуждата от изключението (Решение № 12 от 28.11.2013 г. по к.д. № 9/2013 г.). Същевременно принципът на правовата държава не позволява тези изключения да се извършват чрез „внезапни, неочаквани и непропорционални на конституционните стандарти законодателни промени“ (Решение № 8 от 27.06.2017 г. по к.д. № 1/2017 г.). Както е прието в Решение № 3 от 6.03.2014 г. по к.д. № 10/2013 г., „принципно положение, съобразено с чл. 4, ал. 1 от Конституцията, е, че всяко изключение, което законодателният орган установява, следва да се тълкува и прилага ограничително, т.е. из-

ключенията следва да бъдат въвеждани само тогава, когато общата уредба не удовлетворява потребността от въвеждане на диференциран подход при регулирането на конкретна група обществени отношения при наличието на сериозни и основателни причини за това. В тази насока е достатъчно да се припомни, че законодателната целесъобразност може и следва да се упражнява само в конституционно установените граници, както е приел Конституционният съд с Решение № 18 от 1997 г. по к.д. № 12 от 1997 г. (вж. и Решение № 7 от 1995 г. по к.д. № 9 от 1995 г.). Обратното виждане означава единствено нормотворчески произвол, при който би се оказало, че развивайки своята законодателна дейност, Народното събрание не е обвързано от конституционните принципи и ценности.“ Посочените принципни разрешения на общо основание следва да намерят приложение и по отношение на установяваните от законодателя изключения от общото правило относно компетентността на специализираните административни съдилища (доколкото такива съществуват) да разглеждат правните спорове между страните в административните правоотношения.

Като се има предвид, че съобразно изложеното по-горе Основният закон допуска, но не изисква създаване на специализирани съдилища, осъществяващи административното правораздаване, а урежда единствено инстанционната и надзорната компетентност на Върховния административен съд като специализиран съд в тази област на правораздаването (и в този смисъл на конституционно ниво не е установена система от административни съдилища, част от която да е ВАС, както се поддържа в искането), съдът намира, че за отговора на тълкувателния въпрос не е необходимо да се разглежда конституционната компетентност на ВАС. Разпоредбата на чл. 125 от Конституцията относно компетентността на ВАС е формулирана ясно и нейното съдържание и значение са тълкувани многократно и безпротиворечиво в практиката на Конституционния съд (Решение № 27 от 15.10.1998 г. по к.д. № 20/1998 г., Тълкувателно решение № 2 от 10.02.2005 г. по к.д. № 9/2004 г., Решение № 14 от 9.10.2018 г. по к.д. № 12/2017 г., Тълкувателно решение № 8 от 23.04.2018 г. по к.д. № 13/2017 г.).

Предвид изложеното и на основание чл. 149, ал. 1, т. 1 от Конституцията Конституционният съд

РЕШИ:

Принципът на правовата държава, закрепен в чл. 4, ал. 1 от Конституцията, не изисква всички спорове за законност на актовете и действията на административните органи да бъдат разглеждани от специализираните административни съдилища, създадени на основание чл. 119, ал. 2 от Конституцията.

Решението е подписано със становище от съдия Соня Янкулова.

Председател:
Павлина Панова

СТАНОВИЩЕ на съдия Соня Янкулова по конституционно дело № 1 от 2022 г.

Подписвам решението с настоящото становище, защото макар да съм съгласна с диспозитива, това съгласие е мотивирано от съображения, които в определена степен не съвпадат с възприетата от съда мотивация на решението.

Изводът, че принципът на правовата държава не изисква всички спорове за законност на актовете и действията на административните органи да бъдат разглеждани от специализираните административни съдилища, създадени на основание чл. 119, ал. 2 от Конституцията, съдът мотивира с изведената от чл. 120, ал. 1 от Конституцията форма на косвен съдебен контрол за законност на актовете и действията на административните органи, осъществяван от съдилищата по чл. 119, ал. 1 от Конституцията (граждански и наказателни).

Установеният в чл. 120, ал. 1 от Конституцията контрол за законност на актовете и действията на административните органи безспорно е гаранция за приложимостта на принципа на правовата държава. Този контрол е от страна на независим съд, приложим е за всеки конкретен случай и чрез него се утвърждава правото, което гарантира възпиране и ограничаване на властта на административните органи в установените им конституционни и законови рамки и което гарантира правата и законните интереси на гражданите, юридическите лица и държавата.

Разпоредбата визира „съдилищата“, т.е. всеки съд, пред който е отнесен правен спор, чието решаване в определена степен зависи от преценката за законност на акт или действие на административен орган или който спор има за предмет единствено преценката за законност на акт или на действие на административен орган. По този начин Конституцията гарантира всеобхватността на осъществявания от съдилищата контрол.

В изпълнение на това правомощие на съдилищата всеки съд, визиран в чл. 119, ал. 1 от Конституцията или създаден със закон въз основа на чл. 119, ал. 2 от Конституцията, е длъжен да провери законността на актовете и действията на административния орган. Различният правен спор, попадащ в компетентността на всеки съд по чл. 119, ал. 1 и 2 от Конституцията, предопределя и установените в съответните процесуални закони обхват на и правни последици от съдебната преценка за законност на акта или действието на административен орган. Следователно конкретната форма, в която се реализира конституционно установеното правомощие на всеки съд да извърши контрол за законност на акт или действие на административен орган, не е конституционно установена, а е предоставена

в правомощието на обикновения законодател. В различните процесуални закони са установени съдържанието на контрола за законност и правните последици от извода на съда за незаконност на акт или действие на административен орган. Единствената конституционно установена форма на съдебен контрол е в чл. 120, ал. 2 от Конституцията – обжалването на всеки административен акт, който засяга права или законни интереси на гражданите и юридическите лица, и то в контекста на правото на гражданите и юридическите лица.

Въпросът, с който Конституционният съд е сезиран, се отнася само до една от формите, чрез които се реализира правомощието на съдилищата по чл. 120, ал. 1 от Конституцията да осъществяват контрол за законност, а именно до конституционно установената форма на обжалване на актовете и действията на административните органи – чл. 120, ал. 2 от Конституцията, и която с оглед на своята същност се отнася до административното правораздаване по смисъла на това понятие, вложен в чл. 125, ал. 1 от Конституцията. Едва ли Пленумът на Върховния административен съд под израза „спор за законност на актовете и действията на административните органи“ има предвид правни спорове между равнопоставени правни субекти или наказателни производства, решаването на които зависи от преценката на съда за законност на акт или действие на административен орган. Самият Конституционен съд изрично прие в мотивите си, че тълкувателният въпрос се отнася до „приложното поле на чл. 120, ал. 2 от Основния закон“.

Поради това считам, че мотивите на съда за ролята и значението на косвения съдебен контрол за законност на акт или действие на административен орган, осъществяван от гражданския и наказателния съд – съдилища по чл. 119, ал. 1 от Конституцията, са неотнормими към направения извод и не почиват на конституционна, а на законова основа. Какъв ще бъде контролът за законност, който гражданският и наказателният съд ще извършват, решава обикновеният законодател чрез съответните процесуални закони, поради което видът на осъществявания от тях контрол не е конституционен мотив за отговора на поставения тълкувателен въпрос. Конституционният законодател, отчитайки значимостта на правото на всеки да обжалва всеки административен акт, който го засяга, е уредил изрично в чл. 120, ал. 2 от Конституцията единствено тази форма на контрол за законност, но не е обвързал формата на контрол с вида на съдилищата по чл. 119, ал. 1 и 2. Предоставил е това на обикновения законодател.

Изводът на съда, че принципът на правата държава не изисква всички спорове за законност на актовете и действията на административните органи да бъдат подсъдни на специализираните административни

съдилища, се обосновава с факта, че административните съдилища са специализирани съдилища, създадени от обикновения законодател на основание чл. 119, ал. 2 от Конституцията. Този, който може да създаде съда, при липса в Конституцията на каквото и да било изрично изискване или ограничение, е в правомощието си да определи и неговата компетентност. Видна е разликата в подхода на конституционния законодател при определяне на компетентността на Върховния административен съд – чл. 125, ал. 2, и при установяване на формата на контрол за законност на съда по чл. 120, ал. 2 от Конституцията. По отношение на Върховния административен съд конституционният законодател изрично е определил значимата от конституционна гледна точка компетентност и е оставил на обикновения законодател правомощието да я разширява, а по отношение на правото на обжалване е приел за достатъчно неговото императивно установяване в Конституцията, без да определя компетентния за това съд. В своята практика и Конституционният съд приема, че „въпрос на държавна политика и законодателна целесъобразност, а не на конституционност“ е какви конкретни правни спорове обикновеният законодател ще включи в компетентността на създадените от него на основание чл. 119, ал. 2 от Конституцията специализирани съдилища (Решение № 10 от 15.11.2011 г. по к.д. № 6/2011 г.).

Конституционен съдия:
Соня Янкулова

1048

МИНИСТЕРСКИ СЪВЕТ

ПОСТАНОВЛЕНИЕ № 24 ОТ 15 ФЕВРУАРИ 2023 Г.

за допълнение на Постановление № 492 на Министерския съвет от 2022 г. за одобряване на допълнителни разходи по бюджета на Министерството на енергетиката за 2022 г. (ДВ, бр. 104 от 2022 г.)

МИНИСТЕРСКИЯТ СЪВЕТ ПОСТАНОВИ:

§ 1. В чл. 1, ал. 1 след думите „енергийните ресурси и горивата“ се добавя „и енергийните носители, в това число електрическата енергия“.

Заклучителна разпоредба

§ 2. Постановлението влиза в сила от деня на обнародването му в „Държавен вестник“.

Министър-председател:
Гълъб Донев

Главен секретар на Министерския съвет:
Красимир Божанов

1056

ПОСТАНОВЛЕНИЕ № 25 ОТ 15 ФЕВРУАРИ 2023 Г.

за изменение и допълнение на Наредбата за трудовите и непосредствено свързани с тях отношения между членовете на екипажа и на обслужващия персонал на кораба и корабоприитежателя, приета с Постановление № 226 на Министерския съвет от 2003 г. (обн., ДВ, бр. 93 от 2003 г.; изм. и доп., бр. 96 от 2005 г., бр. 32 от 2014 г., бр. 19 от 2018 г. и бр. 89 от 2019 г.)

МИНИСТЕРСКИЯТ СЪВЕТ ПОСТАНОВИ:

§ 1. В чл. 2 се правят следните изменения:

1. Алинея 1 се изменя така:

„(1) Наредбата не се прилага по отношение на трудовите и непосредствено свързаните с тях отношения на борда на:

1. военните и граничнополицейските кораби;

2. корабите, използвани за спорт, туризъм и развлечения;

3. морските кораби с големина до 40 бруто тона и екипаж до четирима души включително;

4. риболовните кораби, плаващи по вътрешните водни пътища на Република България.“

2. В ал. 2 думата „риболовните“ се заменя с „морските риболовни“.

§ 2. В чл. 6, ал. 9 пред думата „риболовен“ се добавя „морски“.

1. Телевизионни предавания:

ТЕЛЕВИЗИОНЕН КАНАЛ	ДЕН ОТ СЕДМИЦАТА	ЧАСОВИ ПОЯС	ЦЕНА			
			Клип ****	Предизборен репортаж (хроника)*	Интервю***	Портрет/ Анкета
			до 30 секунди	90 секунди	60 секунди	120 секунди
БНТ 1	ПОНЕДЕЛНИК – ПЕТЪК	08:00-09:00	980	1 980**	250	1 250
		17:00-18:00	820			
		20:30-21:30	2 255			
		23:00-24:00	1 650			
	СЪБОТА – НЕДЕЛЯ	08:00-09:00	1 100			
		17:00-18:00	905			
		20:30-21:30	2 450			
		22:30-23:30	1 200			
БНТ 2	ПОНЕДЕЛНИК – НЕДЕЛЯ	08:00-09:00	250	300*	-	600*
		17:00-18:00	300			
		20:30-22:00	350			
		23:00-00:30	220			

Заклучителна разпоредба

§ 3. Постановлението влиза в сила един месец след обнародването му в „Държавен вестник“.

Министър-председател:
Гълъб Донев

Главен секретар на Министерския съвет:
Красимир Божанов

1057

ПОСТАНОВЛЕНИЕ № 26 ОТ 15 ФЕВРУАРИ 2023 Г.

за приемане на Тарифа, по която партиите, коалициите и инициативните комитети заплащат предизборните предавания по Българската национална телевизия и Българското национално радио и техните регионални центрове при произвеждането на изборите за народни представители на 2 април 2023 г.

МИНИСТЕРСКИЯТ СЪВЕТ ПОСТАНОВИ:

Член единствен. Приема Тарифа, по която партиите, коалициите и инициативните комитети заплащат предизборните предавания по Българската национална телевизия и Българското национално радио и техните регионални центрове при произвеждането на изборите за народни представители на 2 април 2023 г., както следва:

ТЕЛЕВИЗИОНЕН КАНАЛ	ДЕН ОТ СЕДМИЦАТА	ЧАСОВИ ПОЯС	ЦЕНА			
			Клип ****	Предизборен репортаж (хроника)*	Интервю***	Портрет/ Анкета
			до 30 секунди	90 секунди	60 секунди	120 секунди
БНТ 4	ПОНЕДЕЛНИК – ПЕТЪК	08:00-09:00	180	-	-	-
		17:00-18:00	250			
		20:30-21:30	300			
		23:00-24:00	200			
	СЪБОТА – НЕДЕЛЯ	08:00-09:00	180			
		17:00-18:00	250			
		20:30-21:30	300			
		23:00-24:00	200			

Забележки:

* Цената за предизборен репортаж (хроника), портрет и анкета по БНТ 1 включва и цена за изработка, а по БНТ 2 – само за излъчване на заснети вече материали.

** Ако платеният репортаж (хроника) е с продължителност до 60 секунди, цената се намалява с 30 на сто.

*** Цената за интервю се изчислява линейно за всяка следваща минута.

**** Цената за агитационен клип над 30 секунди се изчислява по следната коефициентна скала, като цената за агитационни клипове с дължина над 70 секунди се изчислява линейно, като за разликата след 70-ата секунда за база се взема цената на 70 секунди:

Продължителност в секунди	Коефициент към 30 секунди
31-40	130%
41-50	160%
51-60	200%
61-70	250%

Всички цени са в български левове и без включен данък върху добавената стойност (ДДС).

2. Стойност на агитационни клипове, хроника, диспут и други форми на Българското национално радио (БНР):

АГИТАЦИОНЕН КЛИП (цена за до 30 сек.)			
Часови пояс	„Хоризонт“	„Христо Ботев“	Регионални програми
06:00 – 13:00	250 лв.	90 лв.	35 лв.
13:00 – 24:00	200 лв.	80 лв.	

ХРОНИКА, ДИСПУТ И ДРУГИ ФОРМИ (цена за до 1 минута)			
Часови пояс (06:00 – 24:00)	„Хоризонт“	„Христо Ботев“	Регионални програми
Хроника (до 3 мин.)	400 лв.	-	130 лв.
Анонс за предстоящо събитие (до 1 мин.)	400 лв.	-	130 лв.
Диспут	120 лв.	45 лв.	45 лв.
Интервю (до 15 мин.)	200 лв.	50 лв.	50 лв.
Репортаж (до 3 мин.)	300 лв.	150 лв.	150 лв.
Визитка (до 3 мин.)	300 лв.	150 лв.	150 лв.
Кратък фийчър (до 5 мин.)	330 лв.	150 лв.	150 лв.

Забележки:

1. Радио Кърджали в часовите пояси 07:00 ч. – 08:00 ч., 13:00 ч. – 14:00 ч. и 20:00 ч. – 21:00 ч. излъчва предавания на турски език и не се допуска агитация.

2. Максимална продължителност на агитационен клип – до 1 минута.

3. Агитационни клипове с дължина до 30 секунди се таксуват на цена за 30 секунди. Агитационни клипове с дължина над 30 секунди и до 1 минута се таксуват на цена за 60 секунди.

4. При останалите платени предизборни форми (с изключение на агитационните клипове) всяка започнала минута се таксува на цената на 1 минута.

5. +50 на сто върху цената на интервюто при желание за видеострийм на сайтовете на програмите в категория „Парламентарни избори 2023“ и фейсбук страницата на съответната програма.

ЦЕНА ЗА ИЗРАБОТКА НА АГИТАЦИОННИ КЛИПОВЕ:

- За БНР – София – 250 лв.;
- За регионални радиостанции – 125 лв.

3. Банери и ПР публикации на интернет страницата на Българското национално радио:

БАНЕР ПОЗИЦИИ – САЙТ – БНР – СОФИЯ		
Страница	300x250 px	
	Начална страница	Категория „Парламентарни избори 2023“
	Цена на база 1000 импресии	
bnr.bg	20 лв.	10 лв.
„Хоризонт“	10 лв.	8 лв.
„Христо Ботев“	8 лв.	6 лв.

БАНЕР ПОЗИЦИИ – САЙТОВЕ – РЕГИОНАЛНИ ПРОГРАМИ				
Период	300x250 px		728x90 px	
	Начална страница	Категория „Парламентарни избори 2023“	Начална страница	Категория „Парламентарни избори 2023“
1 ден	50 лв.	40 лв.	60 лв.	50 лв.
5 дни	200 лв.	160 лв.	240 лв.	190 лв.
15 дни	375 лв.	300 лв.	450 лв.	360 лв.

ПР ПУБЛИКАЦИИ			
КАТЕГОРИЯ „ПАРЛАМЕНТАРНИ ИЗБОРИ 2023“	Текст до 2500 символа		
	до 4 снимки и 1 вграден линк	аудио до 5 мин. и 1 вграден линк	видео до 5 мин. и 1 вграден линк
БНР – СОФИЯ	300 лв.	350 лв.	400 лв.
Радио Благоевград	110 лв.	150 лв.	200 лв.
Радио Бургас	110 лв.	150 лв.	200 лв.
Радио Варна	110 лв.	150 лв.	200 лв.
Радио Видин	110 лв.	150 лв.	200 лв.
Радио Кърджали	110 лв.	150 лв.	200 лв.
Радио Пловдив	110 лв.	150 лв.	200 лв.
Радио Стара Загора	110 лв.	150 лв.	200 лв.
Радио Шумен	110 лв.	150 лв.	200 лв.

Забележки:

1. ПР публикацията е във видимата част на съответната страница до 24 часа от публикуването, след което остава в редакционния поток до 31 март 2023 г.

2. Всички банери и видеоматериали се предоставят в готов вид от кандидатите и не трябва да надхвърлят 10 мегабайта.

3. Цената на хиляда импресии (СРМ) е цената за показване на един и същ банер 1000 пъти.

Общи условия за прилагане на тарифите на БНР:

1. Рекламни агенции не могат да сключват договори по тази тарифа с БНР.
2. Всички цени са в левове без ДДС.

Заклучителни разпоредби

- § 1. Постановлението се приема на основание чл. 197 от Изборния кодекс.
- § 2. Постановлението влиза в сила на 15 февруари 2023 г.

Министър-председател:
Гълъб Донев

Главен секретар на Министерския съвет:
Красимир Божанов

**ПОСТАНОВЛЕНИЕ № 27
ОТ 16 ФЕВРУАРИ 2023 Г.**

за одобряване на Тарифа за таксите, събирани от Централното военно окръжие и подчинените му териториални структури по Закона за резерва на въоръжените сили на Република България

МИНИСТЕРСКИЯТ СЪВЕТ
ПОСТАНОВИ:

Член единствен. Одобрява Тарифата за таксите, събирани от Централното военно окръжие и подчинените му териториални структури по Закона за резерва на въоръжените сили на Република България.

Преходни и заключителна разпоредби

§ 1. Отменя се Тарифата за таксите, събирани от Централното военно окръжие и подчинените му териториални структури по Закона за резерва на въоръжените сили на Република България, одобрена с Постановление № 167 на Министерския съвет от 2012 г. (ДВ, бр. 60 от 2012 г.).

§ 2. За започналите, но неприключили до влизането в сила на постановлението производства се събират таксите по отменената тарифа по § 1.

§ 3. Постановлението влиза в сила от деня на обнародването му в „Държавен вестник“.

За министър-председател:
Лазар Лазаров

Главен секретар на Министерския съвет:
Красимир Божанов

Тарифа за таксите, събирани от Централното военно окръжие и подчинените му териториални структури по Закона за резерва на въоръжените сили на Република България

Чл. 1. За издаване на служебни бележки, уверения, удостоверения или други документи от информационните фондове на Централно военно окръжие се събира такса 8 лв.

Чл. 2. За издаване на дубликат на военнотчетна книжка се събира такса 16 лв.

Чл. 3. Административните услуги по чл. 1 и 2 се извършват в 7-дневен срок от заявяването им на място.

Чл. 4. (1) Административните услуги по чл. 1 и 2 може да се заявяват като бързи и се изпълняват във възможно най-кратък срок, но не повече от 3 дни от заявяването им.

(2) Когато са поискани бързи услуги, размерът на таксата се увеличава два пъти.

Заключителна разпоредба

Параграф единствен. Тарифата се приема на основание чл. 93 от Закона за резерва на въоръжените сили на Република България.
1090

**МИНИСТЕРСТВА
И ДРУГИ ВЕДОМСТВА****МИНИСТЕРСТВО
НА МЛАДЕЖТА И СПОРТА**

Наредба за изменение на Наредба № 1 от 4.02.2019 г. за треньорските кадри (обн., ДВ, бр. 13 от 2019 г.; изм. и доп., бр. 91 от 2020 г., бр. 17 от 2021 г.; изм., бр. 15 от 2022 г.; изм. и доп., бр. 94 от 2022 г.)

§ 1. В § 6, ал. 1 от преходните и заключителните разпоредби думата „четири“ се заменя с „пет“.

Заключителна разпоредба

§ 2. Наредбата влиза в сила от 12.02.2023 г.

Министър:
Весела Лечева

1049

**МИНИСТЕРСТВО
НА ОБРАЗОВАНИЕТО И НАУКАТА****НАРЕДБА № 5****от 1 февруари 2023 г.**

за придобиване на квалификация по професията „Преводач от и на български жестов език“

Раздел I

Общи положения

Чл. 1. С тази наредба се определя държавният образователен стандарт (ДОС) за придобиването на квалификация по професията 762050 „Преводач от и на български жестов език“ от област на образование „Социални услуги“ и професионално направление 762 „Социална работа и консултиране“ съгласно Списъка на професиите за професионално образование и обучение по чл. 6, ал. 1 от Закона за професионалното образование и обучение.

Чл. 2. Държавният образователен стандарт за придобиването на квалификация по професията 762050 „Преводач от и на български жестов език“ съгласно приложението към тази наредба определя изискванията за при-

добиването на трета степен на професионална квалификация за специалността 7620501 „Български жестов език“.

Чл. 3. Въз основа на ДОС по чл. 1 и рамковите програми по чл. 10, ал. 3, т. 2, 3 и 6 от Закона за професионалното образование и обучение се разработват типови учебни планове за ученици, учебни планове за лица, навършили 16 години, и учебни програми за обучението по специалностите по чл. 2.

Раздел II

Съдържание на държавния образователен стандарт

Чл. 4. (1) Държавният образователен стандарт по чл. 1 определя изискванията към кандидатите, описанието на професията, единиците резултати от ученето, изискванията към материалната база и изискванията към обучаващите.

(2) Държавният образователен стандарт за придобиване на квалификация по професията 762050 „Преводач от и на български жестов език“ включва общата, отрасловата и специфичната професионална подготовка с необходимите професионални компетентности, които гарантират на обучаемия възможността за упражняване на професията след завършване на обучението.

Преходни и заключителни разпоредби

§ 1. (1) Типовите учебни планове по чл. 3, разработени въз основа на тази наредба, се прилагат от учебната 2023/2024 година за учениците, които от тази година започват обучението си за придобиване на професионална квалификация по професията.

(2) Учениците, които са приети за обучение за придобиване на професионална квалификация по професията в системата на училищното образование до учебната 2022/2023 година включително, се обучават и завършват обучението си по учебните планове и учебните програми, които са действали при постъпването им.

(3) Лицата, навършили 16 години, които към влизане в сила на тази наредба се обучават в квалификационен курс, завършват обучението си по учебните планове и учебните програми, по които са започнали.

§ 2. Тази наредба се издава на основание чл. 22, ал. 6 във връзка с ал. 2, т. 6 от Закона за предучилищното и училищното образование и отменя Наредба № 48 от 2012 г. за придобиване на квалификация по професията „Преводач жестомимичен език“ (ДВ, бр. 18 от 2012 г.).

§ 3. Наредбата влиза в сила от деня на обнародването ѝ в „Държавен вестник“.

Министър:
Сашо Пенев

Приложение
към чл. 2

Държавен образователен стандарт за придобиване на квалификация по професията „Преводач от и на български жестов език“

Професионално направление:				
762	Социална работа и консултиране			
Наименование на професията:				
762050	Преводач от и на български жестов език			
Специалности:	Степен на професионална квалификация:	Ниво по Национална квалификационна рамка (НКР)	Ниво по Европейска квалификационна рамка (ЕКР)	
7620501	Български жестов език	Трета	4	4

1. Изисквания към кандидатите

1.1. Изисквания към кандидатите за входящо минимално образователно и/или квалификационно равнище за придобиване на степен на професионална квалификация съгласно Закона за професионалното образование и обучение (ЗПОО)

За придобиване на трета степен на професионална квалификация по професията „Преводач от и на български жестов език“ от Списъка на професиите за професионално образование и обучение по чл. 6, ал. 1 от ЗПОО (утвърден от министъра на образованието и науката със Заповед № РД-09-413 от 12.05.2003 г., посл. изм. със Заповед № РД-09-4493 от 18.11.2021 г.) изискванията за входящото минимално образователно и/или квалификационно равнище към кандидатите са:

за ученици – завършено основно образование;

за лица, навършили 16 години – придобито право за явяване на държавни зрелостни изпити или придобито средно образование.

Изискванията за входящо минимално квалификационно равнище при продължаващо професионално образование и обучение е придобита квалификация по втора степен на професионална квалификация по професия от област на образование „Социални услуги“.

Здравословното състояние на кандидата се удостоверява с медицински документ, доказващ, че професията, по която желяе да се обучава, не му е противопоказна.

1.2. Валидиране на професионални знания, умения и компетентности

Придобиването на квалификация по професията „Преводач от и на български жестов

език“ или част от нея чрез валидиране на придобити с неформално или информално учене резултати от ученето се осъществява съгласно Наредба № 2 от 13 ноември 2014 г. за условията и реда за валидиране на професионални знания, умения и компетентности, издадена от министъра на образованието и науката (ДВ, бр. 96 от 2014 г.).

2. Описание на професията

2.1. Трудови дейности, отговорности, личностни качества, особености на условията на труд, оборудване и инструменти, изисквания за упражняване на професията, определени в законови и подзаконови актове (здравословно състояние, правоспособност и др.)

Преводачът извършва превод „от и на български жестов език“ на всички лица, които са заявили преводаческа услуга „от и на български жестов език“.

Преводачът предава ясно, точно и без да променя смисъла и съдържанието на информацията.

Съобразно индивидуалните потребности на лицето със слухова загуба преводачът използва алтернативни форми на комуникация с български жестов език (едноръчна и двуръчна дактилна азбука, адаптиран, локализиран, насочван и тактилен начин на представяне и възприемане на българския жестов език за сляпо-глухите лица, калкираща жестова реч и други форми за комуникация с българския жестов език). Прилага различни методи и техники на превод според контекста, в който се извършва преводът, и според целите на преводния процес, като се съобразява с аудиторията. Жестовият превод може да бъде последователен (консекутивен) или синхронен (симултанен). Може да е на живо, когато преводачът съпровожда глухото лице, или дистанционно с помощта на съвременните информационни технологии.

Преводачът осъществява превод при граждански и други ритуали (сватби, погребения, кръщенета и други лични празници), при посещения на културни изяви (музеи, опера, театър и др.), в религиозни храмове, на спортни събития, в данъчни и социални служби, болници, административни институции, съд, полиция, на конференции, семинари и официални срещи.

Преводачът превежда в институции в системата на предучилищното и училищното образование и на студенти и докторанти със слухова загуба във висши училища. Преводачът извършва превод на лицата със слухова загуба и подпомага общуването на лицата със слухова загуба със съучениците, състудентите, педагогическите специалисти от образователните институции и преподавателите от висшите училища.

Преводачът носи персонална отговорност за верността и точността на направения превод. При извършване както на лични, така и на преводи пред официални институции, трябва да проявява дискретност и конфиденциалност. Преводачът прилага в своята работа езиковите и етичните стандарти за комуникация.

Участва по време на разговори с работодатели, по време на работа, при решаване на проблеми от служебен характер, като остава безпристрастен и спазва правилата и принципите на Етичния кодекс на жестовия преводач.

Преводачът извършва ретранслиране в ситуации, когато лицето със слухова загуба не знае български жестов език или има затрудняващи разбирането особености на произношението, тоест повтаря изказването му, без да подменя съдържанието и смисъла на съобщението и обратно – предава информацията от нейния източник към глухото лице чрез ясно артикулиране и използване на допълнителни техники за подпомагане на разбирането.

Преводачът трябва да познава и да се съобразява с културата на лицата от глухата общност, както и с индивидуалните потребности на глухото или сляпо-глухото лице, да притежава знания за подготовка за превод на учебното съдържание – предварително запознаване с текстове, снимки, слайдове, филми, работа с речници, работа с допълнителни материали, за да се преведат разбираемо понятията, които се предават, и т.н., както и непрекъснато да усъвършенства стари и да развива нови методи и подходи в работата.

Преводачът участва в жестов превод, като спазва правилата и основните принципи на превода. В ролята си на преводач той превежда от писмен български език на български жестов език и обратно, или от български вербален език на български жестов език и обратно, съобразно индивидуалните потребности на лицето със слухова загуба. Преводачът е необходимо да владее както българския жестов език, така и българския книжовен език и да притежава висока езикова култура. Чуващият преводач може да работи и в екип с глух преводач (лице със слухова загуба, което е естествен носител и/или ползвател на българския жестов език). Глухият преводач трябва да има безпрепятствен визуален контакт с говорещия. Като посредник в общуването глухият преводач се грижи информацията да достига до потребителя в достъпна форма, съобразена с езиковата му компетентност и контекста.

Глухият преводач участва и в ситуации на превод, изискващи чуждоезикова жестова компетентност, или като подпомагащ комуникацията на глухи и сляпо-глухи лица, ползващи различни системи за комуникация,

произхождащи от българския жестов език. В преводни ситуации, свързани с правоохранителната и правораздавателната система, глухият преводач участва съвместно с чуващи преводачи. Преводачът е необходимо да владее както българския жестов език, така и българския книжовен език и да притежава висока езикова култура.

Преводачът няма строго определено работно време и се съобразява с времето на провеждане на събитието, на което е поканен да превежда. Поради спецификата на превода жестовият преводач може да бъде сменен на двадесетата минута съобразно ситуацията.

2.2. Възможности за продължаване на професионалното обучение

Придобилите професионална квалификация по специалност „Български жестов език“ по професията „Преводач от и на български жестов език“ могат да продължат обучението си по друга професия от професионално направление „Социална работа и консултиране“, ако отговарят на условията за входящо минимално образователно равнище, регламентирано в Закона за професионалното образование и обучение (ЗПОО) и в рамковите програми. При обучението единиците резултати от ученето по общата професионална подготовка и по част от отрасловата професионална подготовка се зачитат.

При продължаващото професионално обучение се организира обучение за усвояване на единиците резултати от ученето, които лицата не притежават.

Лицата, придобили професионална квалификация по професията „Преводач от и на български жестов език“, имат възможност за повишаване на квалификацията си посредством курсове и семинари, организирани от обучаващи институции. Те могат да участват в надграждащо обучение за усвояване на умения за осъществяване на преводи като вещи лица в съда и полицията.

2.3. Възможности за професионална реализация съгласно Националната класификация на професиите и длъжностите (НКПД – 2011) в Република България, утвърдена със Заповед № РД-01-931 от 27.12.2010 г. на министъра на труда и социалната политика, посл. изм. и доп. със Заповед № РД-01-429 от 20.12.2022 г.

Лице, придобило трета степен на професионална квалификация по професията „Преводач от и на български жестов език“, може да постъпва на работа на следната длъжност от НКПД: 2643-3017 Преводач от и на български жестов език, както и на други длъжности, допълнени при актуализиране на НКПД.

3. Единици резултати от ученето (ЕРУ)

3.1. Списък на Единиците резултати от учене (ЕРУ) и на резултатите от учене (РУ) по видове професионална подготовка

ЕРУ по обща професионална подготовка – единна за всички професии с трета степен на професионална квалификация от Списъка на професиите за професионално образование и обучение (СППОО)

ЕРУ 1. Здравословни и безопасни условия на труд (ЗБУТ)

1.1. РУ Съдейства за осигуряване на здравословни и безопасни условия на труд на работното място

1.2. РУ Участва в създаването на организация за осъществяване на превантивна дейност по опазване на околната среда

1.3. РУ Създава организация за овладяването на рискови и аварийни ситуации

ЕРУ 2. Икономика

2.1. РУ Познава основите на пазарната икономика

2.2. РУ Познава характеристиките на дейността на организацията

ЕРУ 3. Предприемачество

3.1. РУ Познава основите на предприемачеството

3.2. РУ Формира предприемаческо поведение

ЕРУ по отраслова професионална подготовка – единна за професиите от професионално направление „Социална работа и консултиране“

ЕРУ 4. Използване на информационни и комуникационни технологии (ИКТ) в професионалната дейност

4.1. РУ Обработва информация с ИКТ

4.2. РУ Комуникира с ИКТ

4.3. РУ Създава цифрово съдържание с ИКТ

4.4. РУ Осигурява сигурност при работата с ИКТ

4.5. РУ Решава проблеми при работата с ИКТ

ЕРУ 5. Организация на труда

5.1. РУ Организира работния процес

5.2. РУ Поема отговорност за качеството на работата си

ЕРУ 6. Комуникация и чужд език

6.1. РУ Общува ефективно в работен екип

6.2. РУ Ползва чужд език, свързан с професионалната дейност

ЕРУ 7. Професионална комуникация и общуване

7.1. РУ Изгражда отношение на доверие с потребителя

7.2. РУ Осъществява комуникация с потребителя и с неговите близки

ЕРУ 8. Професионална етика и професионално развитие

8.1. РУ Спазва професионалната етика и съхранява емоционалното си състояние

8.2. РУ Отговорно поддържа и надгражда професионалната си компетентност

ЕРУ по специфична професионална подготовка за специалност „Български жестов език“ – трета степен на професионална квалификация

ЕРУ 9. Владее на българския жестов език

9.1. РУ Познава културата и общността на глухите лица

9.2. РУ Познава историята на глухите лица

9.3. РУ Владее лексиката и граматиката на българския жестов език

ЕРУ 10. Алтернативни форми на комуникация с български жестов език

10.1. РУ Разпознава нивото на езиково развитие сред лицата със слухова загуба

10.2. РУ Владее двете дактилни азбуки

10.3. РУ Владее и прилага различни форми, методи и системи за комуникация, включващи български жестов език, за сляпо-глухото лице, както и техниките за описание на заобикалящата среда и подкрепа на мобилността по време на преводаческата услуга

10.4. РУ Обективно оценява комуникативните условия за прилагане на калкираща жестова реч

10.5. РУ Познава други алтернативни форми за комуникация с българския жестов език

ЕРУ 11. Превод от и на български жестов език (БЖЕ)

11.1. РУ Владее консекутивен превод от и на БЖЕ

11.2. РУ Владее симултанен превод от и на БЖЕ

11.3. РУ Превежда в екип от чуваш и глух преводач

ЕРУ 12. Специализиран превод от и на БЖЕ

12.1. РУ Владее специализиран превод от и на БЖЕ по време на публични изяви

12.2. РУ Осъществява специализиран превод от и на БЖЕ при медийни изяви

12.3. РУ Осъществява специализиран превод от и на БЖЕ по време на обредно-ритуални дейности

12.4. РУ Осъществява специализиран превод от и на БЖЕ в здравни заведения

12.5. РУ Осъществява специализиран превод от и на БЖЕ в образователни институции

12.6. РУ Осъществява специализиран превод в съд, полиция и пред нотариус

3.2. Описание на единиците резултати от учене (ЕРУ)

ЕРУ по обща професионална подготовка – единна за всички професии с трета степен на професионална квалификация от СППО

ЕРУ 1

Наименование на единицата:	Здравословни и безопасни условия на труд (ЗБУТ)
Ниво по НКР:	4
Ниво по ЕКР:	4
Наименование на професията:	Преводач от и на български жестов език
Ниво по НКР:	4
Ниво по ЕКР:	4
Резултат от учене 1.1:	Съдейства за осигуряване на здравословни и безопасни условия на труд
Знания	<ul style="list-style-type: none"> • Познава разпоредбите за осигуряване на здравословни и безопасни условия на труд на работното място • Познава знаците и сигналите за осигуряване на ЗБУТ • Познава нормативните разпоредби, касаещи осигуряването на здравословни и безопасни условия на труд за конкретната трудова дейност и за свързаните трудови дейности • Представя информация за рисковете за здравето и безопасността при работа и свързани с нея дейности • Познава разпоредбите за провеждане на обучение и инструктаж на работещите по правилата за осигуряване на здравословни и безопасни условия на труд
Умения	<ul style="list-style-type: none"> • Участва в прилагането на мерки за предотвратяване, намаляване и ограничаване на рисковете за здравето и безопасността при работа • Инструктира екипа, с който работи, по спазване на правилата за осигуряване на здравословни и безопасни условия на труд • Спазва прилагането на необходимите мерки за защита • Използва знаците и сигналите за осигуряване на ЗБУТ

Компетентности	<ul style="list-style-type: none"> • Съдейства за изпълнение на трудовите дейности при спазване нормативните разпоредби за осигуряване на здравословни и безопасни условия на труд • Участва в процеса за осигуряване на безопасност при работата • Изпълнява трудовата дейност при спазване на необходимите мерки за осигуряване на безопасност • Грижи се за собствената безопасност и безопасността на другите участници в трудовия процес, като стриктно спазва определеното време за работа/превод и почивка
Резултат от учене 1.2:	Участва в създаването на организация за осъществяване на превантивна дейност по опазване на околната среда
Знания	<ul style="list-style-type: none"> • Познава разпоредбите за опазване на околната среда • Описва основните изисквания за разделно събиране на отпадъци • Познава разпоредбите за съхранение, използване и изхвърляне на опасни продукти
Умения	<ul style="list-style-type: none"> • Организира сортирането/съхранението на опасни продукти и излезли от употреба материали, консумативи и други при спазване технологията за събиране и рециклиране • Съдейства за спестяване на ресурси (печатни материали, споделяне на транспортни средства и др.)
Компетентности	<ul style="list-style-type: none"> • Познава възможните причини за замърсяване на околната среда и съдейства за тяхното предотвратяване
Резултат от учене 1.3:	Създава организация за овладяването на рискови и аварийни ситуации
Знания	<ul style="list-style-type: none"> • Познава предпоставките за възникване на основните рискови и аварийни ситуации • Познава основните изисквания за осигуряване на аварийна безопасност • Познава основните стъпки за действие при аварии и аварийни ситуации • Познава видовете травми и методите за оказване на първа помощ • Познава реда за установяване, регистриране, разследване, отчитане на трудови злополуки и професионални заболявания • Познава начините за овладяване на рискови ситуации и силни емоции, свързани с психическото здраве
Умения	<ul style="list-style-type: none"> • Използва терминологията, свързана с аварийните ситуации • Спазва мерките за осигуряване на пожарна и аварийна безопасност • Спазва правилата за действие при аварии и аварийни ситуации • Предотвратява опасните ситуации, които могат да възникнат по време на работа • Прилага начини за овладяване на силни емоции и вредни за психическото здраве ситуации
Компетентности	<ul style="list-style-type: none"> • Съдейства за предотвратяване на рисковете за възникване на пожар или аварийна ситуация • Участва в овладяването на възникнал пожар и/или авария в съответствие с установените вътрешнофирмени правила за пожарна и аварийна безопасност
Средства за оценяване:	<p>Средство 1:</p> <ul style="list-style-type: none"> • Решаване на тест <p>Средство 2:</p> <ul style="list-style-type: none"> • Решаване на казус по зададен сценарий
Условия за провеждане на оценяването:	<p>За средства 1 и 2:</p> <ul style="list-style-type: none"> • Учебен кабинет
Критерии за оценяване:	<p>За средство 1:</p> <p>Владее теоретичните знания за:</p> <ul style="list-style-type: none"> • Изискванията за осигуряване на безопасност и здраве при работа • Превантивната дейност за опазване на околната среда • Овладяването на аварийни ситуации и оказването на първа помощ на пострадали <p>За средство 2:</p> <ul style="list-style-type: none"> • Избира бързо и уверено най-адекватния тип поведение при зададената рискова ситуация • Вярно и точно определя необходимите действия за оказване на първа помощ

ЕРУ 2

Наименование на единицата:	Икономика
Ниво по НКР:	4
Ниво по ЕКР:	4
Наименование на професията:	Преводач от и на български жестов език
Ниво по НКР:	4
Ниво по ЕКР:	4
Резултат от учене 2.1:	Познава основите на пазарната икономика
Знания	<ul style="list-style-type: none"> • Познава общата теория на пазарната икономика • Запознат е с основните икономически проблеми • Знае ролята на държавата в пазарната икономика • Познава видовете икономически субекти в бизнеса
Умения	<ul style="list-style-type: none"> • Информира се за успешни практически примери за управление на различни бизнес начинания
Компетентности	<ul style="list-style-type: none"> • Способен е да идентифицира успешни практически примери за управление на бизнес начинания
Резултат от учене 2.2:	Познава характеристиките на дейността на организацията
Знания	<ul style="list-style-type: none"> • Познава основите на пазарното търсене и предлагане • Дефинира основни икономически понятия – приходи, разходи, печалба, рентабилност
Умения	<ul style="list-style-type: none"> • Обяснява основни икономически понятия в контекста на дейността на организацията
Компетентности	<ul style="list-style-type: none"> • Способен е да анализира основните икономически принципи в контекста на дейността на организацията
Средства за оценяване:	<p>Средство 1:</p> <ul style="list-style-type: none"> • Писмен изпит/тест <p>Средство 2:</p> <ul style="list-style-type: none"> • Казус по зададен сценарий
Условия за провеждане на оценяването:	<p>За средства 1 и 2:</p> <ul style="list-style-type: none"> • Учебен кабинет
Критерии за оценяване:	<p>За средство 1:</p> <ul style="list-style-type: none"> • Владее основните теоретични знания в областта на икономиката <p>За средство 2:</p> <ul style="list-style-type: none"> • Вярно, точно и мотивирано определя действията за разрешаване на проблема в зададения казус/сценарий

ЕРУ 3

Наименование на единицата:	Предприемачество
Ниво по НКР:	4
Ниво по ЕКР:	4
Наименование на професията:	Преводач от и на български жестов език
Ниво по НКР:	4
Ниво по ЕКР:	4
Резултат от учене 3.1:	Познава основите на предприемачеството
Знания	<ul style="list-style-type: none"> • Знае същността на предприемачеството • Знае видовете предприемачески умения
Умения	<ul style="list-style-type: none"> • Анализира практически примери за успешно управление на дейността на организацията
Компетентности	<ul style="list-style-type: none"> • Предлага нови идеи за ефективно изпълнение на трудовите дейности
Резултат от учене 3.2:	Формира предприемаческо поведение
Знания	<ul style="list-style-type: none"> • Познава характеристиките на предприемаческото поведение • Знае видовете предприемаческо поведение
Умения	<ul style="list-style-type: none"> • Преценява необходимостта от промени, свързани с подобряване на работата
Компетентности	<ul style="list-style-type: none"> • Предлага решения за оптимизиране на трудовите дейности

Средства за оценяване:	Средство 1: • Писмен изпит/тест Средство 2: • Казус по зададен сценарий
Условия за провеждане на оценяването:	За средства 1 и 2: • Учебен кабинет
Критерии за оценяване:	За средство 1: • Владее основните теоретични знания в областта на предприемачеството За средство 2: • Вярно, точно и мотивирано определя действията за разрешаване на проблема в зададения казус/сценарий

ЕРУ по отраслова професионална подготовка – единна за професиите от професионално направление „Социална работа и консултиране“

ЕРУ 4

Наименование на единицата:	Използване на информационни и комуникационни технологии (ИКТ) в професионалната дейност
Ниво по НКР:	4
Ниво по ЕКР:	4
Наименование на професията:	Преводач от и на български жестов език
Ниво по НКР:	4
Ниво по ЕКР:	4
Резултат от учене 4.1:	Обработка информация с ИКТ
Знания	<ul style="list-style-type: none"> • Познава различни онлайн системи за търсене • Обяснява употребата на филтри и оператори за търсене • Знае за съществуването на невярна или подвеждаща информация в интернет и начини за оценка на надеждността ѝ • Знае начините за съхранение на цифрова информация на различни електронни носители • Знае начините за създаване на поддиректории (папки) • Знае начините за преместване на файлове от една поддиректория (папка) в друга • Познава различни програми за възпроизвеждане на даден тип цифрово съдържание (текст, изображение, аудио, видео) • Знае за съществуването на облачни услуги
Умения	<ul style="list-style-type: none"> • Използва търсачка за намиране на информация, като прилага различни филтри • Използва оператори за търсене (символи и др.) • Сравнява информацията в различни източници • Оценява надеждността на информацията с помощта на определени критерии • Съхранява в различни формати цифрово съдържание (текст, изображения, аудио, видео, уеб страници и др.) по класифициран начин, използвайки поддиректории (папки) • Възпроизвежда вече записано цифрово съдържание
Компетентности	<ul style="list-style-type: none"> • Демонстрира самостоятелно владение на ИКТ при обработването на информация
Резултат от учене 4.2:	Комуникира с ИКТ
Знания	<ul style="list-style-type: none"> • Изброява доставчици на услугата електронна поща • Изброява софтуер за аудио- и видеоразговори • Изброява доставчици на услуги за споделяне на файлове • Обяснява начините за онлайн пазаруване и плащане • Изброява онлайн общности (социални мрежи), създадени за обмен на знания и опит в областта на професията
Умения	<ul style="list-style-type: none"> • Използва електронна поща • Използва разширени функции на софтуер за аудио- и видеоразговори • Споделя файлове, спазвайки правилата на онлайн комуникацията • Използва електронни услуги за онлайн пазаруване • Обменя знания и опит в онлайн общности • Борави с периферни устройства за видео- и аудиоразговори (уеб камера, микрофон, слушалки) • Борави с жични и безжични устройства (wireless, Bluetooth)
Компетентности	<ul style="list-style-type: none"> • Демонстрира самостоятелно владение на ИКТ при онлайн комуникация • Демонстрира самостоятелно владение на ИКТ за десктоп и мобилни устройства • Спазва правилата за коректна видеокомуникация, като зачита необходимите условия за ясна видимост при превода

Резултат от учене 4.3:	Създава цифрово съдържание с ИКТ
Знания	<ul style="list-style-type: none"> • Познава функционалностите на софтуерите за създаване и редакция на цифрово съдържание от различен тип (текст, таблици, изображения, аудио, видео)
Умения	<ul style="list-style-type: none"> • Създава сложно цифрово съдържание (текст, таблици, изображения, аудио, видео) с различни оформлениа • Редактира и оформя цифрово съдържание, създадено от друг, като ползва разширени функции на форматиране
Компетентности	<ul style="list-style-type: none"> • Демонстрира самостоятелно владение на ИКТ при създаването на електронно съдържание
Резултат от учене 4.4:	Осигурява сигурност при работата с ИКТ
Знания	<ul style="list-style-type: none"> • Познава голяма част от известните рискове за сигурността при работа онлайн • Знае за въздействието на цифровите технологии върху ежедневиия живот и околната среда
Умения	<ul style="list-style-type: none"> • Идентифицира подвеждащи и/или злонамерени съобщения и интернет страници • Активира филтри на електронна поща против спам • Разпознава файлове, представляващи злонамерен софтуер • Прилага мерки за пестене на енергия
Компетентности	<ul style="list-style-type: none"> • Способен е да поддържа защитена от злонамерени действия електронната среда, в която работи
Резултат от учене 4.5:	Решава проблеми при работата с ИКТ
Знания	<ul style="list-style-type: none"> • Познава начините за решаване на рутинни проблеми при използването на цифрови технологии • Знае за необходимостта от актуализиране на собствените си цифрови умения
Умения	<ul style="list-style-type: none"> • Предприема основни стъпки за защита на устройствата, с които работи (например антивирусни програми и пароли) • Идентифицира изправността на устройствата за видеокомуникация с оглед качеството на превода
Компетентности	<ul style="list-style-type: none"> • Способен е да разреши рутинен проблем, възникнал при работа с ИКТ (например чрез затваряне на програма, повторно стартиране на компютъра, проверка на интернет връзка и др.)
Средства за оценяване:	<p>Средство 1:</p> <ul style="list-style-type: none"> • Изпълнение на задача, свързана с намирането на информация в интернет по зададена тема, нейното съхранение и възпроизвеждане <p>Средство 2:</p> <ul style="list-style-type: none"> • Изпълнение на задача, свързана със споделянето на файл в интернет пространството и изпращане на връзка (линк) за сваляне до друг потребител по електронната поща <p>Средство 3:</p> <ul style="list-style-type: none"> • Изпълнение на задача, свързана със създаването, редакцията и оформлението на цифрово съдържание <p>Средство 4:</p> <ul style="list-style-type: none"> • Изпълнение на задача, свързана с противодействие срещу злонамерено електронно съобщение <p>Средство 5:</p> <ul style="list-style-type: none"> • Изпълнение на задача, свързана с инсталирането, преинсталирането и промяната на настройки на устройство и съпътстващия го софтуер <p>Средство 6:</p> <ul style="list-style-type: none"> • Провеждане на видеоразговор с помощта на съвременните информационни технологии
Условия за провеждане на оценяването:	<ul style="list-style-type: none"> • Учебен/компютърен кабинет • Персонален компютър или лаптоп • Достъп до интернет
Критерии за оценяване:	<ul style="list-style-type: none"> • Поставените задачи са изпълнени самостоятелно и в рамките на предварително зададеното за това време. Демонстрирани са професионални знания, умения и компетентности, свързани с употребата на ИКТ

ЕРУ 5

Наименование на единицата:	Организация на труда
Ниво по НКР:	4
Ниво по ЕКР:	4

Наименование на професията:	Преводач от и на български жестов език
Ниво по НКР:	4
Ниво по ЕКР:	4
Резултат от учене 5.1:	Организира работния процес
Знания	<ul style="list-style-type: none"> • Познава структурата на организацията, в която работи • Познава методи за нормиране на работния процес • Познава основните нормативни актове, свързани с професията • Познава изискванията за планиране на необходимите ресурси • Запознат е с условията за членство за професионални организации на национално и международно ниво
Умения	<ul style="list-style-type: none"> • Планира процеса на работата си • Съставя график на работните си задачи • Прилага изискванията на основните нормативни документи, свързани с професията
Компетентности	<ul style="list-style-type: none"> • Организира рационално процеса на работата си за ефективно изпълнение на трудовите дейности и задачи • Предлага обосновани промени в организацията на работата
Резултат от учене 5.2:	Поема отговорност за качеството на работата си
Знания	<ul style="list-style-type: none"> • Познава видовете трудови дейности, характерни за професионалната му сфера • Познава изискванията за качествено изпълнение на видовете трудови дейности • Познава начините за оптимална организация на трудовите дейности
Умения	<ul style="list-style-type: none"> • Спазва етичните норми на поведение • Участва в изграждането на етична работна среда
Компетентности	<ul style="list-style-type: none"> • Съдейства за създаване и поддържане на етична работна среда
Средства за оценяване:	<p>Средство 1:</p> <ul style="list-style-type: none"> • Писмен изпит/тест <p>Средство 2:</p> <ul style="list-style-type: none"> • Казус по зададен сценарий
Условия за провеждане на оценяването:	<p>За средства 1 и 2:</p> <ul style="list-style-type: none"> • Учебен кабинет
Критерии за оценяване:	<p>За средство 1:</p> <ul style="list-style-type: none"> • Дефинира основни теоретични понятия в организацията на работния процес <p>За средство 2:</p> <ul style="list-style-type: none"> • Дефинира основни теоретични понятия при разпределението на дейностите в работния процес

ЕРУ 6

Наименование на единицата:	Комуникация и чужд език
Ниво по НКР:	4
Ниво по ЕКР:	4
Наименование на професията:	Преводач от и на български жестов език
Ниво по НКР:	4
Ниво по ЕКР:	4
Резултат от учене 6.1:	Общува ефективно в работен екип
Знания	<ul style="list-style-type: none"> • Познава отделните длъжности в екипа, техните взаимоотношения и йерархични връзки
Умения	<ul style="list-style-type: none"> • Осъществява комуникация в работен порядък с екипа
Компетентности	<ul style="list-style-type: none"> • Комуникира ефективно с всички участници в трудовия процес съобразно работния протокол • Поема отговорност при работа в екип
Резултат от учене 6.2:	Ползва чужд език, свързан с професионалната дейност
Знания	<ul style="list-style-type: none"> • Познава основната професионална терминология на чужд вербален език • Познава различните начини за общуване с помощта на международна жестава система

Умения	<ul style="list-style-type: none"> • Чете и разбира професионални текстове на чужд вербален език (специализирана литература, техническа документация и др.) • Ползва чужд вербален език при търсене на информация от интернет и други източници • Ползва чужд език (писмено и говоримо) при комуникация с партньори и клиенти • Ползва чужд жестов език/международен жест в работни ситуации
Компетентности	<ul style="list-style-type: none"> • Владее чужд вербален език на ниво, позволяващо му да осъществява комуникация по професионални теми • Владее чужд жестов език/международен жест за професионална комуникация и усъвършенстване на уменията
Средства за оценяване:	Средство 1: <ul style="list-style-type: none"> • Комуникира свободно на чужд вербален език в учебна или работна среда • Комуникира свободно на чужд жестов език в учебна и работна среда
Условия за провеждане на оценяването:	За средство 1: <ul style="list-style-type: none"> • Учебен кабинет
Критерии за оценяване:	За средство 1: <ul style="list-style-type: none"> • Провеждане на разговори по професионални теми на чужд език

ЕРУ 7

Наименование на единицата:	Професионална комуникация и общуване
Ниво по НКР:	4
Ниво по ЕКР:	4
Наименование на професията:	Преводач от и на български жестов език
Ниво по НКР:	4
Ниво по ЕКР:	4
Резултат от учене 7.1:	Изгражда отношение на доверие с потребителя
Знания	<ul style="list-style-type: none"> • Знае основните правила за създаване на междуличностни взаимоотношения • Познава необходимите техники и подходи за създаване на отношения на доверие с потребителя • Познава основни похвати за осъществяване на емоционална подкрепа
Умения	<ul style="list-style-type: none"> • Отчита личностните особености на потребителя • Проявява емпатия в отношенията с потребителя • Оказва емоционална подкрепа на потребителя • Съблюдава принципите на конфиденциалност и доверителност
Компетентности	<ul style="list-style-type: none"> • Може да изгради и поддържа отношения на доверие с потребителя на основата на уважение, зачитане на личното пространство и достойнство, право на информираност и неприкосновеност на личния живот
Резултат от учене 7.2:	Осъществява комуникация с потребителя и с неговите близки
Знания	<ul style="list-style-type: none"> • Описва етапите в процеса на общуване • Изброява различни техники и методи в общуването
Умения	<ul style="list-style-type: none"> • Поддържа професионални отношения с потребителя и близките му • Отчита индивидуалните характеристики на потребителя в общуването си с него • Разпознава етапите в процеса на общуване • Използва различни техники и методи в общуването си с потребителя и неговите близки
Компетентности	<ul style="list-style-type: none"> • Самостоятелно провежда комуникация с потребителя и неговите близки, спазвайки определените правила и норми
Средства за оценяване:	Средство 1: <ul style="list-style-type: none"> • Решаване на тест Средство 2: <ul style="list-style-type: none"> • Решаване на казус Средство 3: <ul style="list-style-type: none"> • Практическа задача
Условия за провеждане на оценяването:	За средства 1, 2 и 3: <ul style="list-style-type: none"> • Учебен кабинет
Критерии за оценяване:	За средства 1 и 2: <ul style="list-style-type: none"> • Владее основни теоретични понятия за ефективна ефективна при предоставянето на социално-здравни услуги За средство 3: <ul style="list-style-type: none"> • Владее техники и подходи за специфично общуване с различни групи потребители

ЕРУ 8

Наименование на единицата:	Професионална етика и професионално развитие
Ниво по НКР:	4
Ниво по ЕКР:	4
Наименование на професията:	Преводач от и на български жестов език
Ниво по НКР:	4
Ниво по ЕКР:	4
Резултат от учене 8.1:	Спазва професионалната етика и съхранява емоционалното си състояние
Знания	<ul style="list-style-type: none"> • Познава професионалните ценности и етичните норми в социалната работа с деца и възрастни • Разпознава проявите на професионалния стрес и синдрома на „емоционално прегаряне“ • Познава стереотипните модели на поведение на ползващите социална подкрепа
Умения	<ul style="list-style-type: none"> • Разпознава ситуации, в които могат да възникнат етични дилеми, и при необходимост търси съдействие от семейството, настойниците и роднините на потребителя или от професионалист • Спазва поверителност относно факти или събития, за които научава (освен в случаите на риск за потребителя) • Проявява самоконтрол за овладяване на своите настроения • Прилага различни подходи за превенция на емоционалния стрес
Компетентности	<ul style="list-style-type: none"> • Спазва професионалните ценности и етичните норми в социалната работа • Спазва конфиденциалност, проявява дискретност и се отнася с уважение към другите • Планира дейности за намаляване на емоционалния стрес
Резултат от учене 8.2:	Отговорно поддържа и надгражда професионалната си компетентност
Знания	<ul style="list-style-type: none"> • Познава възможностите за професионално развитие • Обяснява: <ul style="list-style-type: none"> – значението на работата в екип – основните фактори за ефективна работа в екип – специфични начини на поведение в екипа – техники за решаване на конфликти в екипа
Умения	<ul style="list-style-type: none"> • Разбира грешките и ограничеността на познанията си в конкретна работна ситуация • Проявява самокритичност към своите действия и ниво на познания • Разбира необходимостта и предприема действия за допълнително професионално консултиране при трудности в работата с потребителя и неговите близки • Прилага техники за решаване на конфликти и вземане на решения
Компетентности	<ul style="list-style-type: none"> • Проявява готовност и мотивация за надграждане на професионалните си знания, умения и компетентности • Проявява инициативност за надграждане на професионалната си експертиза чрез членство в национални и международни професионални организации • Отговорно поддържа и надгражда знанията, уменията и компетентностите си, като редовно общува с глухи лица от страната и чужбина, ползватели на жестов език
Средства за оценяване:	<p>Средство 1:</p> <ul style="list-style-type: none"> • Решаване на тест <p>Средство 2:</p> <ul style="list-style-type: none"> • Решаване на казус
Условия за провеждане на оценяването:	<p>За средства 1 и 2:</p> <ul style="list-style-type: none"> • Учебен кабинет
Критерии за оценяване:	<p>За средство 1:</p> <p>Владее основни теоретични знания за:</p> <ul style="list-style-type: none"> • Същността на работата и професионалната етика • Видовете стрес и техники за справяне с тях • Подходите при работата в екип • Техниките при решаване на конфликт <p>За средство 2:</p> <ul style="list-style-type: none"> • Решава точно и вярно зададен казус по предварително дефинирани параметри

ЕРУ по специфична професионална подготовка за специалност „Български жестов език“ – трета степен на професионална квалификация

ЕРУ 9

Наименование на единицата:	Владеене на българския жестов език
Ниво по НКР	4
Ниво по ЕКР	4
Наименование на професията:	Преводач от и на български жестов език
Ниво по НКР:	4
Ниво по ЕКР:	4
Резултат от учене 9.1:	Познава културата и общността на глухите лица
Знания	<ul style="list-style-type: none"> • Познава спецификите на културата на глухите лица • Разпознава особеностите на българския жестов език като пълноценен език на общността на глухите лица
Умения	<ul style="list-style-type: none"> • Разграничава културата на общността на глухите лица • Различава лицата, които се самоопределят като лица от глухата общност от останалите, които не са носители и/или ползватели на българския жестов език
Компетентности	<ul style="list-style-type: none"> • Разпознава представителите на общността на глухите лица от останалите, които не са носители и/или ползватели на българския жестов език
Резултат от учене 9.2:	Познава историята на глухите лица
Знания	<ul style="list-style-type: none"> • Познава историята на глухите лица • Познава историята на развитието на българския жестов език
Умения	<ul style="list-style-type: none"> • Борави с факти от историята на глухите лица • Борави с факти от историята на развитието на българския жестов език
Компетентности	<ul style="list-style-type: none"> • Самостоятелно разпознава събития от историята на глухите лица
Резултат от учене 9.3:	Владее лексиката и граматиката на българския жестов език
Знания	<ul style="list-style-type: none"> • Познава езиковата структура на българския жестов език • Познава лексиката на българския жестов език • Разпознава граматическите правила на българския жестов език • Познава регионалното езиково разнообразие на общността на глухите лица
Умения	<ul style="list-style-type: none"> • Прилага езиковата структура на българския жестов език • Владее лексиката на български жестов език • Прилага граматическите правила на българския жестов език • Прилага при нужда регионалното езиково разнообразие на българския жестов език
Компетентности	<ul style="list-style-type: none"> • Възприема и се изразява свободно на български жестов език чрез прилагане на знания и умения на лексиката и граматиката на българския жестов език
Средства за оценяване:	<p>Средство 1:</p> <ul style="list-style-type: none"> • Писмен изпит <p>Средство 2:</p> <ul style="list-style-type: none"> • Изпит на български жестов език – възприемане • Изпит на български жестов език – изразяване • Изпит на български жестов език – интеракция (диалог)
Условия за провеждане на оценяването:	<p>За средство 1:</p> <ul style="list-style-type: none"> • Оборудван учебен кабинет <p>За средство 2:</p> <ul style="list-style-type: none"> • Оборудван учебен кабинет или във видеостудио
Критерии за оценяване:	<p>За средство 1:</p> <p>Демонстрира основни знания, свързани с:</p> <ul style="list-style-type: none"> • Културата и историята на глухите лица <p>За средство 2:</p> <p>Демонстрира практически знания по български жестов език за:</p> <ul style="list-style-type: none"> • Лексика и граматика на българския жестов език • Възприемане на български жестов език • Изразяване на български жестов език • Интеракция на български жестов език

ЕРУ 10

Наименование на единицата:	Алтернативни форми за комуникация с български жестов език
Ниво по НКР:	4
Ниво по ЕКР:	4
Наименование на професията:	Преводач от и на български жестов език
Ниво по НКР:	4
Ниво по ЕКР:	4
Резултат от учене 10.1:	Разпознава нивото на езиково развитие сред лицата със слухова загуба
Знания	<ul style="list-style-type: none"> Разпознава различни нива на езиково развитие сред лицата със слухова загуба
Умения	<ul style="list-style-type: none"> Разграничава различни нива на езиково развитие сред лицата със слухова загуба
Компетентности	<ul style="list-style-type: none"> Извършва жестов превод, съобразен с различните нива на езиково развитие сред лицата със слухова загуба
Резултат от учене 10.2:	Владее двете дактилни азбуки
Знания	<ul style="list-style-type: none"> Познава българската едноръчна и двуръчна дактилна азбука Познава правилата на изразяване с дактил
Умения	<ul style="list-style-type: none"> Използва българската едноръчна и двуръчна дактилна азбука Успешно преминава от едноръчна и двуръчна дактилна азбука към употреба на жест и обратно
Компетентности	<ul style="list-style-type: none"> Прилага адекватно дактила по време на жестов превод
Резултат от учене 10.3:	Владее и прилага различни форми, методи и системи за комуникация, включващи български жестов език, за сляпо-глухото лице, както и техниките за описание на заобикалящата среда и подкрепа на мобилността по време на преводаческата услуга
Знания	<ul style="list-style-type: none"> Познава и използва различни форми, методи и системи за комуникация, включващи български жестов език Познава начините и техниките за описание на заобикалящата среда и за подкрепа на мобилността по време на преводаческа услуга
Умения	<ul style="list-style-type: none"> Прилага различни форми на комуникация с български жестов език и системи за комуникация, включващи български жестов език Разбира информация, предадена чрез форми на комуникация със сляпо-глухото лице Преминава в превода си от български жестов език към адаптиран за сляпо-глухи български жестов език или към други системи за комуникация, включващи български жестов език Прилага начините и техниките за описание на заобикалящата среда, необходими за сляпо-глухото лице, както и техниките на водене и придружаване на сляпо-глухото лице по време на преводаческата услуга
Компетентности	<ul style="list-style-type: none"> Общува и превежда достоверно и прецизно на сляпо-глухото лице Способен е да премине при необходимост от български словесен език към ползване на адаптиран за сляпо-глухи български жестов език или към други системи за комуникация, включващи български жестов език и обратно Подхожда аналитично в различни преводни ситуации Предоставя точна и вярна информация на сляпо-глухия за околната обстановка (физическа и социална среда), както и текущо за всички нейни промени, настъпили по време на превода Организира правилно физическото пространство във всеки един момент за осъществяване на ефективен превод Подпомага ефективно сляпо-глухия в мобилността по време на преводаческата услуга
Резултат от учене 10.4:	Обективно оценява комуникативните условия за прилагане на калкираща жестова реч

Знания	• Познава условията за прилагане на калкираща жестова реч
Умения	• Разпознава комуникативните ситуации, които налагат приложението на калкираща жестова реч
Компетентности	• Прилага калкираща жестова реч при необходимост
Резултат от учене 10.5:	Познава други алтернативни форми за комуникация с българския жестов език
Знания	• Разпознава различни нива на алтернативни форми за комуникация с българския жестов език
Умения	• Прилага различни нива на алтернативни форми за комуникация с българския жестов език
Компетентности	• Разграничава отделните форми за комуникация с български жестов език
Средства за оценяване:	Средство 1: • Писмен изпит/тест Средство 2: • Решаване на казус по зададен сценарий
Условия за провеждане на оценяването:	За средство 1: • Оборудван учебен кабинет За средство 2: • Оборудван учебен кабинет или на терен
Критерии за оценяване:	За средство 1: Демонстрира основни теоретични знания за: • Специфичните средства за комуникация сред лицата със слухова загуба • Особеностите в развитието на децата и възрастните със слухова загуба • Езиковото разнообразие сред лицата със слухова загуба • Начините за осигуряване на индивидуален подход в комуникацията За средство 2: • Решава точно и вярно казус по предварително зададен сценарий

ЕРУ 11

Наименование на единицата:	Превод от и на български жестов език (БЖЕ)
Ниво по НКР	4
Ниво по ЕКР	4
Наименование на професията:	Преводач от и на български жестов език
Ниво по НКР:	4
Ниво по ЕКР:	4
Резултат от учене 11.1:	Владее консекутивен превод от и на БЖЕ
Знания	• Познава правилата на организацията на консекутивния превод • Изброява условията, при които се реализира консекутивен превод • Познава спецификата за извършване на консекутивен превод от и на БЖЕ • Познава изискванията за запаметяване при консекутивен превод от и на БЖЕ
Умения	• Прилага правилата на организацията на консекутивния превод • Използва спецификата за извършване на консекутивен превод от и на БЖЕ • Притежава добри паметови възможности за реализация на консекутивен превод от и на БЖЕ
Компетентности	• Извършва качествен и достоверен консекутивен превод от и на БЖЕ
Резултат от учене 11.2:	Владее симултанен превод от и на БЖЕ
Знания	• Познава правилата на организацията на симултанния превод • Изброява условията, при които се реализира симултанен превод • Познава спецификата за извършване на симултанен превод от и на БЖЕ • Познава изискванията за скорост на жестуването при симултанен превод от и на БЖЕ
Умения	• Прилага правилата на организацията на симултанния превод • Използва спецификата за извършване на симултанен превод от и на БЖЕ • Спазва изискванията за скорост на жестуването при симултанен превод от и на БЖЕ
Компетентности	• Извършва качествен и достоверен симултанен превод от и на БЖЕ • Успешно преминава от симултанен към консекутивен превод и обратно, когато ситуацията го изисква

Резултат от учене 11.3:	• Превежда в екип от чуваш и глух преводач
Знания	<ul style="list-style-type: none"> • Познава правилата на екипна работа между двама преводачи • Познава условията за осигуряване на превод от екип от глух и чуваш преводач
Умения	<ul style="list-style-type: none"> • Прилага правилата на екипна работа между двама преводачи • Успешно осигурява условията за превод от екип от глух и чуваш преводач
Компетентности	• Извършва качествен и достоверен превод от и на българския жестов език с цел подаване на информация към преводача в екип
Средства за оценяване:	Средство 1: <ul style="list-style-type: none"> • Писмен изпит/тест Средство 2: <ul style="list-style-type: none"> • Решаване на казус по зададен сценарий
Условия за провеждане на оценяването:	За средство 1: <ul style="list-style-type: none"> • Оборудван учебен кабинет За средство 2: <ul style="list-style-type: none"> • Оборудван учебен кабинет или на терен
Критерии за оценяване:	За средство 1: Демонстрира основни теоретични знания за: <ul style="list-style-type: none"> • Специализиран превод • Лингвистична система на двата езика • Употреба на двата езика • Превода и техниките на жестов превод • Използването на технически средства и специализирани програми за комуникация и жестов превод За средство 2: <ul style="list-style-type: none"> • Решава точно и вярно казус по предварително зададен сценарий

ЕРУ 12

Наименование на единицата:	Специализиран превод от и на БЖЕ
Ниво по НКР	4
Ниво по ЕКР	4
Наименование на професията:	Преводач от и на български жестов език
Ниво по НКР:	4
Ниво по ЕКР:	4
Резултат от учене 12.1:	Владее специализиран превод от и на БЖЕ по време на публични изяви
Знания	<ul style="list-style-type: none"> • Познава различни видове публични изяви • Познава правилата за превод от и на БЖЕ в различни публични изяви • Знае правилата за предварително запознаване с материалите за превод, когато това е възможно
Умения	<ul style="list-style-type: none"> • Спазва правилата за извършване на специализиран превод по време на публични изяви • Владее техники за запознаване предварително с материалите (сценария) за превода, когато това е възможно • Съобразява се с вида публична изява
Компетентности	• Извършва качествен и достоверен превод от и на БЖЕ в условия на публична изява
Резултат от учене 12.2:	Осъществява специализиран превод от и на БЖЕ при медийни изяви
Знания	<ul style="list-style-type: none"> • Познава правилата на организацията за провеждане на специализиран превод при медийни изяви • Знае правилата за предварително запознаване с материалите за превод, когато това е възможно • Изброява условията, при които се осъществява специализиран превод при медийни изяви • Познава различни жестове за нововъведени термини и понятия, използвани при медийните изяви, или знае как да ги адаптира, ако няма такива жестове

Умения	<ul style="list-style-type: none"> • Спазва правилата за извършване на специализиран превод по време на медийни изяви • Владее техники за запознаване предварително с материалите (сценария) за превода, когато това е възможно • Съобразява се с вида медийна изява • Използва различни жестове за нововъведени термини и понятия, използвани при медийните изяви, или знае как да ги адаптира, ако няма такива жестове
Компетентности	<ul style="list-style-type: none"> • Извършва качествен и достоверен превод от и на БЖЕ в условия на медийна изява
Резултат от учене 12.3:	Осъществява специализиран превод от и на БЖЕ по време на обредно-ритуални дейности
Знания	<ul style="list-style-type: none"> • Познава различни църковни и граждански обреди и ритуали • Разпознава белезите на различните обреди и ритуали • Познава правилата на организацията за провеждане на специализиран превод при обредно-ритуални дейности • Знае правилата за предварително запознаване с материалите за превод, когато това е възможно
Умения	<ul style="list-style-type: none"> • Спазва правилата за извършване на специализиран превод по време на обредно-ритуални дейности • Владее техники за запознаване предварително с материалите (сценария) за превода, когато това е възможно
Компетентности	<ul style="list-style-type: none"> • Извършва качествен и достоверен превод от и на БЖЕ в условия на обредно-ритуални дейности • Проявява разбиране към нуждаещите се от превод в дадената ситуация
Резултат от учене 12.4:	Осъществява специализиран превод от и на БЖЕ в здравни заведения
Знания	<ul style="list-style-type: none"> • Познава жестовете според здравната терминология • Познава правилата на организацията за провеждане на специализиран превод в здравни заведения • Познава различни жестове за нововъведени термини и понятия, използвани в медицината, или знае как да ги адаптира, ако няма такива жестове • Познава принципите на конфиденциалност
Умения	<ul style="list-style-type: none"> • Прилага жестовете със здравната терминология • Съдейства за оптимално взаимодействие между здравния екип и лицето със слухова загуба • Спазва принципите на конфиденциалност
Компетентности	<ul style="list-style-type: none"> • Извършва качествен и достоверен превод от и на БЖЕ в условия на здравно заведение • Проявява емпатия към нуждаещите се от превод в дадената ситуация
Резултат от учене 12.5:	Осъществява специализиран превод от и на БЖЕ в образователни институции
Знания	<ul style="list-style-type: none"> • Познава правилата на образователната организация за провеждане на специализиран превод в образователни институции • Познава техниките за представяне на информация от писмен текст на жестов език • Познава техниките за представяне на информация от жестов език на български вербален език и обратно • Познава техниките за представяне на информация от видеозапис на БЖЕ • Познава алтернативни форми за жестава комуникация за предаване на информация • Познава правилата за конфиденциалност
Умения	<ul style="list-style-type: none"> • Прилага техниките за представяне на информация от писмен текст на жестов език • Прилага техниките за представяне на информация от жестов език на вербален език и обратно • Прилага техниките за представяне на информация от видеозапис на БЖЕ • Прилага алтернативни методи за предаване на информация • Спазва правилата за конфиденциалност
Компетентности	<ul style="list-style-type: none"> • Извършва коректен и достоверен превод на образователно съдържание или на изказвания по образователното съдържание от и на български жестов език
Резултат от учене 12.6:	Осъществява специализиран превод в съд, полиция и пред нотариус

Знания	<ul style="list-style-type: none"> • Познава жестовете според необходимата терминология • Познава правилата на организацията за провеждане на специализиран превод в съд, полиция и пред нотариус • Познава различни жестове за нововъведени термини и понятия, използвани в съд, полиция и пред нотариус, или знае как да ги адаптира, ако няма такива жестове • Описва организацията при посещение в различни институции • Познава правилата за конфиденциалност
Умения	<ul style="list-style-type: none"> • Използва жестовете според необходимата терминология • Прилага правилата на организацията за провеждане на специализиран превод в съд, полиция и пред нотариус • Прилага различни жестове за нововъведени термини и понятия, използвани в съд, полиция и пред нотариус, или знае как да ги адаптира, ако няма такива жестове • Спазва правилата на конфиденциалност
Компетентности	<ul style="list-style-type: none"> • Извършва коректен и достоверен превод в съд, полиция и пред нотариус, като подхожда индивидуално към глухото, сляпо-глухото лице и лице със слухова загуба, и се съобразява с организацията на различните институции и спазва конфиденциалност
Средства за оценяване:	<p>Средство 1:</p> <ul style="list-style-type: none"> • Писмен изпит/тест <p>Средство 2:</p> <ul style="list-style-type: none"> • Решаване на казус по зададен сценарий
Условия за провеждане на оценяването:	<p>За средство 1:</p> <ul style="list-style-type: none"> • Оборудван учебен кабинет <p>За средство 2:</p> <ul style="list-style-type: none"> • Оборудван учебен кабинет или на терен
Критерии за оценяване:	<p>За средство 1:</p> <p>Демонстрира основни теоретични знания за:</p> <ul style="list-style-type: none"> • Специализиран превод <p>За средство 2:</p> <ul style="list-style-type: none"> • Решава точно и вярно казус по предварително зададен сценарий

4. Изисквания към материалната база

Учебният кабинет е оборудван със: работно място на всеки обучаван (работна маса и стол), работно място на обучаващия (работна маса и стол), дъска за писане, шкафове, гладка стена за окачване на табла, компютър с подходящи програмни продукти, учебни видеофилми, мултимедия, видеотехника за записване и възпроизвеждане на филм, екран, речници на българския жестов език, други средства за обучение и дидактическа техника.

Кабинетът трябва да осигурява възможности за използване на интерактивни методи за преподаване, достатъчно пространство за работа по двойки и в малки групи, лесно-преносими мебели и др.

Обучаващата институция трябва да разполага с помещение с подходящо обзавеждане, съобразено с потребностите за ясен визуален контакт.

Препоръчителни помагала:

- Материали по жестов език
- Тълковен речник на българския език
- Правописен речник на българския книжовен език
- Онлайн достъп до речници и помагала – Речник на българския език
- Софтуерни програми за видеокомуникация

– Приложения за преобразуване на говор към текст и видеожестов превод

5. Изисквания към обучаващите

По учебен предмет или модул от професионалната подготовка могат да преподават лица със завършено висше образование по съответната специалност.

По учебен предмет или модул от професионалната подготовка, за който няма съответно професионално направление в Класификатора на областите на висше образование и професионалните направления, могат да преподават лица без висше образование и без придобита професионална квалификация „учител“, ако са придобили професионална квалификация при условията и по реда на Закона за професионалното образование и обучение.

Преподавателите по практика трябва да имат придобита професионална квалификация по професията „Преводач от и на български жестов език“ или 5 години практика като преводачи по български жестов език.

Препоръчително е на всеки три години обучаващите да преминават курс за актуализиране на професионалните знания, умения и компетентности.

**МИНИСТЕРСТВО
НА РЕГИОНАЛНОТО РАЗВИТИЕ
И БЛАГОУСТРОЙСТВОТО**

**МИНИСТЕРСТВО
НА ВЪТРЕШНИТЕ РАБОТИ**

**ДЪРЖАВНА АГЕНЦИЯ
ЗА ЗАКРИЛА НА ДЕТЕТО**

Наредба за изменение и допълнение на Наредба № 1 от 2009 г. за условията и реда за устройството и безопасността на площадките за игра (обн., ДВ, бр. 10 от 2009 г.; изм., бр. 27 от 2013 г.; изм. и доп., бр. 69 от 2015 г., бр. 70 от 2019 г.; попр., бр. 84 от 2019 г.)

§ 1. В чл. 7 се правят следните изменения и допълнения:

1. В ал. 1 т. 1 се отменя.

2. В ал. 3 думите „Наредба № 4 от 2009 г. за проектиране, изпълнение и поддържане на строежите в съответствие с изискванията за достъпна среда на населението, включително за хората с увреждания (Наредба № 4 от 2009 г.) (ДВ, бр. 54 от 2009 г.)“ се заменят с „Наредба № РД-02-20-2 от 2021 г. за определяне на изискванията за достъпност и универсален дизайн на елементите на достъпната среда в урбанизираната територия и на сградите и съоръженията (Наредба № РД-02-20-2 от 2021 г.) (ДВ, бр. 12 от 2021 г.)“.

§ 2. В чл. 15 се правят следните изменения и допълнения:

1. В ал. 2 думите „с добро фитосанитарно състояние“ се заменят с „в добро фитосанитарно състояние“.

2. Създава се ал. 4.

„(4) В случаите, когато при изграждането на нови или при основно обновяване на съществуващи площадки за игра се предвижда премахване на дървесни видове съгласно изискванията на таблица 1 от приложение № 1, следва собственикът за сметка на премахнатите дървесни видове да предвиди озеленяване с подходящи растителни видове.“

§ 3. В чл. 24 се правят следните изменения и допълнения:

1. В ал. 1 т. 4 се изменя така:

„4. в помещенията/обособените зони, предвидени за рисуване, моделиране, четене, писане и др. подобни занимания, изкуственото осветление се проектира с осветеност 300 Lx, като осветителните тела се обезопасяват;“.

2. Алинея 2 се изменя така:

„(2) Максималната височина на свободно падане за изцяло затворените съоръжения за игра е до 2 m, в т.ч. височините на всички части на тези съоръжения, до които ползвателят има достъп.“

3. В ал. 4 думите „Наредба № 4 от 2009 г.“ се заменят с „Наредба № РД-02-20-2 от 2021 г.“.

§ 4. В чл. 28 се създава ал. 3:

„(3) В случаите, когато изцяло затворено съоръжение за игра е монтирано в близост до съседни твърди или изпъкнали повърхности (стени, тавани и др.), съоръжението или неговото ограждение се монтира на минимално разстояние от 200 mm от тях и се обезопасяват подходящо (напр. омекоотяват).“

§ 5. В чл. 30 ал. 2 се изменя така:

„(2) За пързалки, рампи и наклонени платформи с височина на началната/стартовата секция, по-голяма от 1 m, се предвижда напречен лост, разположен на височина между 0,60 и 0,90 m от пода на началната/стартовата секция на пързалката или от прилежащата повдигнат на повече от 1 m под за рампите и наклонените платформи. Лостът може да бъде заместен от арка, мрежа и друго съоръжение, като вертикалното светло разстояние до пода на началната секция следва да бъде между 0,60 и 0,90 m.“

§ 6. Член 35 се изменя така:

„Чл. 35. (1) Съоръженията за игра и техните части е необходимо да бъдат конструирани в съответствие с изискванията на серията стандарти БДС EN 1176 „Съоръжения и настилки за площадки за игра“ (приложение № 7). Удостоверяването на съответствието на съоръжение за игра със съответна част на БДС EN 1176 е по реда на чл. 56 и при изпълнение на изискванията на чл. 57.

(2) Съоръженията за игра и техни части, предназначени за конкретна възрастова група, следва да са с подходяща за ползване конструкция за съответната възрастова група ползватели, за която са предназначени, вкл. относно рисковете, които могат да възникнат при ползването им, дори ако съоръженията не се използват по предназначения или очаквания начин.“

§ 7. В чл. 36 ал. 2 се отменя.

§ 8. В чл. 37, ал. 2 изречение второ се заличава.

§ 9. Членове 38 – 45 се отменят.

§ 10. В чл. 46 ал. 4 се отменя.

§ 11. В чл. 47 ал. 3 се изменя така:

„(3) За изцяло затворените съоръжения за игра, разположени в закрити площадки за игра, с височина на свободно падане до 1,5 m, се допуска разпростирането на ударопоглъщаща настилка около съоръженията да е 1 m, когато околните вертикални повърхнини са облицовани с ударопоглъщащ материал.“

§ 12. В чл. 59, ал. 2 думите „Ударопоглъщаща повърхност за площадки за игра. Определяне на критичната височина на свободно падане“ се заменят с „Ударопоглъщаща настилка за площадка за игра. Методи за изпитване за определяне на ударопоглъщането“.

§ 13. В чл. 62, ал. 2 се създава изречение второ: „Специфични изисквания за монтаж на люлки тип „махало“, пързалки и въртележки са дадени в приложение № 6а.“

§ 14. В чл. 65 думите „площадки за игра“ се заменят с „обществено достъпни площадки за игра (в детски центрове, детски кътове, към търговски обекти, към заведения за хранене, към места за настаняване и др.), чиито стопани са юридически или физически лица“.

§ 15. В чл. 67 ал. 4 се изменя така:

„(4) За обществено достъпни площадки за игра, чиито стопани са общините, съставените планове и тяхното изпълнение подлежат на контрол от общинските съвети.“

§ 16. В чл. 70 се създава ал. 4:

„(4) В случаите, когато след извършен контрол по реда на наредбата е установено наличие на рани/хралупи и/или плодни тела на дървесиноразрушителни гъби по дървесен вид на територията на площадка за игра, стопанинът включва в мерките по ал. 1 изготвяне на експертиза от специалист по болести на растенията и мерки за борба с тях с оглед възпрепятстване процеса на гниене, който може да доведе до падане на дървесния индивид. В мерките по ал. 1 се включва задължително премахване на плодни тела на дървесиноразрушителни гъби, когато такива са установени по дървени части на съоръженията за игра и/или по допълнителните елементи на обзавеждане, като се предвижда материалът на съоръжението/елемента да бъде третиран от специалист по повреди на дървесината с подходящи фунгициди, с доказана безопасност за живота и здравето на хората.“

§ 17. В § 1 от допълнителните разпоредби се правят следните изменения и допълнения:

1. Точка 2 се изменя така:

„2. „Съоръжение за игра“ е съоръжение и/или структура за игра, включваща компоненти и конструктивни елементи, с които или на които ползвателите могат да играят на открито или закрито, самостоятелно или групово, съгласно техни собствени правила или причини (подбуди) за игра, които те могат да променят по всяко време.“

2. В т. 5 думите „упълномощен от правоспособен орган за акредитация за съответствие с“ се заменят с „акредитиран от Изпълнителна агенция „Българска служба за акредитация“ или от друг национален орган по акредитация, който е страна по Многостранното споразумение за взаимно признаване на Европейската организация за акредитация (EA MLA) или международни организации за акредитация (ILAC MRA), съгласно“.

3. Точки 8, 9, 10, 11, 12, 13, 14 и 15 се отменят.

4. В т. 16 след скобата се добавя „за което настилка следва да подsigури необходимото ниво на ударопоглъщане“.

5. Точка 21 се изменя така:

„21. „Въртележка“ е съоръжение за площадка за игра, чиято основна функция е въртене около централна ос.“

6. Точка 23 се изменя така:

„23. „Люлка-махало с една ос на въртене“ е движещо се съоръжение, при което тежестта на ползвателя се поддържа под ос на въртене, разположена на височина, по-голяма от 1,3 m от земята.“

7. Създават се точки 24а и 24б:

„24а. „Седалка на люлка „махало“ за групово употреба“ представлява седалка с голяма повърхност, предназначена за няколко ползватели, като обикновено седалките са тип „гнездо“ или кошница, седалки на люлки „махало“ с една точка на окачване, седалки от автомобилни гуми и люлеещи се легла.

24б. „Дължина на средства за окачване на люлка „махало“ представлява вертикално разстояние между горната повърхност на седалката и оста на въртене на люлката „махало“.“

8. В т. 25 се създава изречение второ: „При „люлка-везна“ може да бъде осъществено само вертикално движение.“

9. Точка 26 се изменя така:

„26. „Съоръжение за катерене“ е съоръжение за игра, което позволява на ползвателя да се движи по или в него чрез използване на опора за ръце и ръце/крака и изисква поне три контактни точки със съоръжението, като едната е ръка. По време на придвижване е възможно само една или две контактни точки, но това е само при преместване от една позиция към следващата.“

10. Точки 31 и 32 се отменят.

11. Създават се т. 35 – 43:

„35. „Ударопоглъщаща настилка за площадка за игра“ представлява настилка, покриваща площта на удар, предназначена да намалява риска от нараняване при падане на нея.

36. „Съоръжение за подскачане“ представлява съоръжение за площадка за игра или част от съоръжение, което чрез своите еластични характеристики има основна функция, позволяваща на ползвателите да се отделят от земята с подскоци, без да бъде оказвано съдействие от друг(и) ползвател(и).

37. „Ниво на ударопоглъщане“ е характеристика на настилка, която показва ударопоглъщане за дадена височина на падане, удостоверено с документи от изпитване за настилки от синтетични материали и съответни регламентираны в зависимост от височината на падане дебелини за настилки от насипни материали.

38. „Въртележка с платформа“ е въртележка със затворена въртяща се платформа $\geq \varnothing 500$ mm, при която позициите за заемане от ползвател са разположени върху горната повърхност на платформата и/или представляват седалки или ръкохватки, неподвижно монтирани към платформата, и/или към централната подпора.

39. „Въртящ се стол“ е въртележка без затворена въртяща се платформа, при която

местата на ползвателя са определени като отделни седалки, монтирани стабилно към централната подпора чрез поддържаща конструкция.

40. „Определена опорна точка (на тялото)“ включва тези повърхности на съоръжението, до които е насърчен достъп на ползвателя.

41. „Специалист по болести на растенията и мерки за борба с тях“ е фитопатолог или еквивалентна специалност.

42. „Специалист по повреди на дървесината“ е магистър по модул „Реставрацията и консервация на изделия от дървесина“ или еквивалентна специалност.

43. „Дървесиноразрушителни гъби“ са гъби, които разграждат компоненти от клетъчните стени на дървесината (на корени, стъбла или клони) и намаляват устойчивостта на дърветата.“

§ 18. В приложение № 1 се правят следните изменения и допълнения:

1. В пояснението в началото на приложението думите „към чл. 15, ал. 1, 2 и 3“ се заменят с „към чл. 15, ал. 1, 2, 3 и 4“.

2. Забележката след таблица 1 се изменя така:

„Забележка. Плодните/овощните дървета (ябълки, круши, череша, вишни, кайсии, праскови, сливи, джанки, черници и др.) не са подходящи за паркоустрояване на площадки за игра, тъй като узрелите плодове замърсяват площта под

короните и привличат жилещи насекоми, които са особен риск за алергични деца. Плодовете са обект на интерес за ползвателите, които нанасят механични повреди на короната (пречупване на клони), което води до нейното обезформяне и загниване.“

§ 19. В приложение № 2 към чл. 16, ал. 3 се заличава наименованието „Размер на свободното пространство за ползвател на съоръжение за игра, определено като цилиндър, изобразяващ ползвателя“ и се отменят фигура 1, фигура 2 и таблицата.

§ 20. Приложение № 4 към чл. 42, ал. 3 се отменя.

§ 21. Приложение № 5 към чл. 45 се отменя.

§ 22. Приложение № 6 към чл. 47, ал. 2 се изменя така:

„Приложение № 6
към чл. 47, ал. 2

Определяне на минималната площ на ударопоглъщаща настилка на съоръжение за игра

1. Съоръжения за катерене и сложни (комбиниранни) съоръжения за игра

Минималните изисквания за разпростиране на ударопоглъщащата настилка (площта на удар) около съоръженията за катерене и сложните (комбиниранни) съоръжения за игра в зависимост от височината на свободно падане на съоръжението са съгласно табл. 1.

Таблица 1

Височина на свободно падане на съоръжението, m	Площ на удар около съоръжението (като разстояние от краищата на съоръжението), m	Височина на свободно падане на съоръжението, m	Площ на удар около съоръжението (като разстояние от краищата на съоръжението), m
От 0,60 до 1,5	1,50	2,3	2,03
1,5	1,50	2,4	2,10
1,6	1,56	2,5	2,16
1,7	1,63	2,6	2,23
1,8	1,70	2,7	2,30
1,9	1,76	2,8	2,37
2,0	1,83	2,9	2,43
2,1	1,90	3,0	2,50
2,2	1,96		

2. Люлки тип „махало“

2.1. Минималната дължина (L) на разпростиране на ударопоглъщащата настилка се измерва от ортогоналната проекция на центъра на седалката на люлка-махало върху повърхността на земята (настилката) в посока на движението (напред и назад) на люлката. Тази дължина се определя в зависимост от дължината на средствата за окачване (на които е окачена седалката към хоризонталната греда) и вида на предвижданата ударопоглъщаща настилка съгласно табл. 2. При синтетични настилки към минималната дължина L се добавят по 0,5 m допълнително свободно пространство от двете страни. В минималното свободно пространство не се допуска наличието на каквито и да е препятствия и твърди предмети. Схема на разпростиране на ударопоглъщаща настилка под седалка на люлка-махало е дадена на фиг. 1.

За дължини на средствата за окачване, различни от посочените в табл. 2, може да се ползват и следните формули:

а) $L \geq 0,867 \times (\text{дължина на средствата за окачване}) + 1,75$ – за ударопоглъщащи настилки, изпълнени със синтетични материали;

б) $L \geq 0,867 \times$ (дължина на средствата за окачване) + 2,25 – за ударопоглъщащи настилки, изпълнени от насипни материали.

Таблица 2

Дължина на веригата*, М	Минимално разпростиране при ударопоглъщаща синтетична настилка L, m	Минимално разпростиране при ударопоглъщаща насипна настилка L, m
1,5	3,05	3,55
1,6	3,14	3,64
1,7	3,22	3,72
1,8	3,31	3,81
1,9	3,40	3,90
2,0	3,48	3,98
2,1	3,57	4,07
2,2	3,66	4,16
2,3	3,74	4,24
2,4	3,83	4,33
2,5	3,91	4,42

* Дължината на средствата за окачване е перпендикулярното разстояние от оста на въртене на люлката до повърхността на седалката.

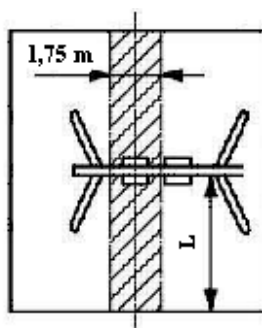

Фиг. 1. Схема на разпростиране на ударопоглъщаща настилка под седалка на люлка-махало

2.2. За люлки тип „махало“ с една ос на въртене минималното разпростиране на ударопоглъщащата настилка в посока, перпендикулярна спрямо посоката на движение (люлеене) на седалката, е:

2.2.1. за седалки с широчина до 500 mm – ивица с широчина най-малко 1,75 m и с дължина съгласно табл. 2, на която ортогоналната проекция на седалката в състояние на покой е в средата на ивицата;

2.2.2. за седалки с широчина, по-голяма от 500 mm – ивица с широчина най-малко 1,75 m плюс разлика между широчината на седалката и 500 mm и с дължина съгласно табл. 2, на която ортогоналната проекция на седалката в състояние на покой е в средата на ивицата.

2.3. Люлки тип „махало“ с една точка на окачване

Площта на удар за изпълнение на ударопоглъщаща настилка за люлки с една точка на окачване представлява кръг с радиус в зависимост от дължината на средствата за окачване съгласно табл. 2.

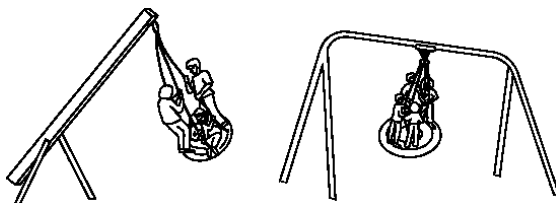

Фиг. 2. Люлки с една точка на окачване

3. Пързалки

За определяне на минималната площ на ударопоглъщаща настилка на самостоятелни и комбинирани пързалки се прилагат изискванията по т. 1 на това приложение, като допълнително се предвижда и ударопоглъщаща настилка за зоната на удар за разстояние най-малко от 1000 mm

от външния ръб на изходната секция на пързалката (фиг. 3). Ъглите в краищата трябва да са заоблени с максимален радиус от 1000 mm.

В зависимост от дължините на секциите за пързаяне, както и в зависимост от отношението на дължините на изходната секция спрямо дължините на секцията за пързаяне допълнително се определят зоните на удар, изискващи ударопоглъщаща настилка, както следва:

а) при пързалки с изходна секция, по-къса от 30 % от секцията за пързаяне, както и за секции за пързаяне, по-къси от 1,5 m, зоната на удар трябва да бъде осигурена на разстояние от най-малко 1,5 m навън от края на изходната секция;

б) при пързалки с изходна секция, по-дълга от 30 % от секцията за пързаяне, както и за секция за пързаяне, по-дълга от 1500 mm, зоната на удар трябва да се осигури за разстояние от най-малко 2 m навън от изискваната изходна секция.

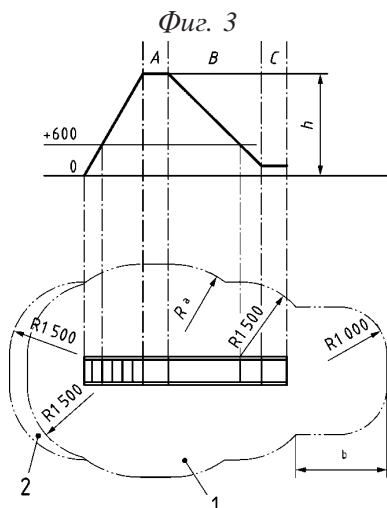

а) самостоятелна пързалка (свободно стояща пързалка)

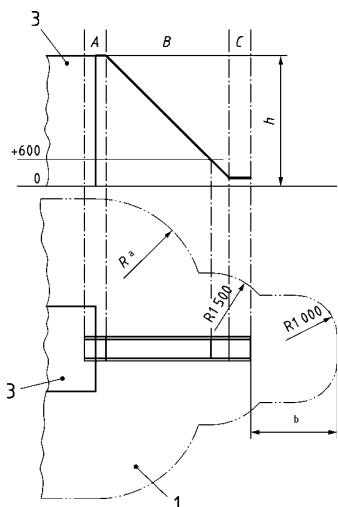

б) комбинирана пързалка (прикачена пързалка)

Легенда:

А е начална секция;

В – секция за пързаяне;

С – изходна секция;

1 – площ на удар;

2 – площ на удар без изискване за изпълнение на ударопоглъщаща настилка;

3 – съоръжение за игра;

h – височина на свободно падане;

Ra – разпростиране на пространството за падане в зависимост от височината на свободно падане;

b – в зависимост от типа на изходната секция/дължина на секцията за пързаяне.

4. Клатушки и люлки тип „везна“

4.1. Минималната площ на ударопоглъщаща настилка за клатушки и люлки тип „везна“ представлява площта на удар под и около съоръжението, която се разпростира на разстояние най-малко 1 m във всички посоки от периферията на съоръжението в крайни позиции.

4.2. Когато съоръжението е предназначено да се използва в изправена позиция на тялото, площта му на удар трябва да бъде минимум 1,5 m.

4.3. За клатушки и люлки тип „везна“ с окачване над главата площта на удар се определя от максималната им височина на падане съгласно таблица 1 от това приложение.

5. Въжени линии

Минималната площ на изпълнение на ударопоглъщаща настилка при въжените линии трябва да се предвиди като разстояние от най-малко по 2 m от всяка страна, измерено от центъра на носещото въже, и разстояние от най-малко 2 m назад от крайната залюбяна позиция (максимум 45°, при притиснат стопер/ограничител) от ръкохватката или седалката. Площта може да бъде намалена в широчина симетрично от края на движението, ако се разпростира на широчина от най-малко 2 m. Изпълнената ударопоглъщаща настилка трябва да има ниво на ударопоглъщане, съответстващо на минимална височина на свободно падане от 1 m. За височини на падане, по-големи от 1 m, ударопоглъщащите характеристики на ударопоглъщащата настилка трябва да бъдат увеличени пропорционално (фиг. 4).

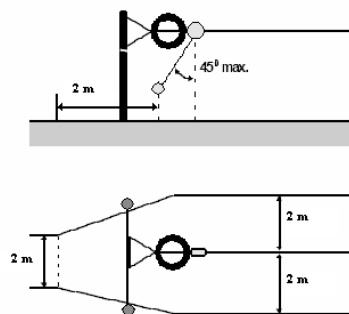

Фиг. 4. Минимална широчина и дължина на ударопоглъщаща настилка за въжени линии

6. Въртележки

В зависимост от вида на въртележката минималната площ на изпълнение на ударопоглеща настилка е, както следва:

а) за „въртележки с платформа“ и въртележки „въртящ се стол“: 2 m, мерено от периферията на въртележката (като се включва и площта под въртележката);

б) за въртележки, задвижвани чрез мускулна сила (с ръце или крака), чрез която движението се предава на колела, движещи се по релса: 1,5 m, мерено от периферията на въртележката (като се включва и площта под въртележката);

в) за въртележки над главата, при които ползвателят се държи за закрепени стабилно или подвижно над главата ръкохватки от долната страна на поддържащата конструкция: 2 m, мерено от мястото, в което са окачени ръкохватките с изместване навън с най-малко 30° (като се включва и площта под въртележката); към тази площ се добавя 1 m – свободна от препятствия зона;

г) за въртележки с наклонена ос, чиито позиции за ползвателя не са точно обозначени (наклонен диск): 3 m, мерено от периферията на въртележката (като се включва и площта под въртележката);

д) за въртележки с профил, наподобяващ купа, която може да задържи един или повече ползватели и която не насърчава изправена позиция по време на движение: 1,5 m, мерено от периферията на въртележката (като се включва и площта под въртележката).

7. Съоръжения за подскоци

7.1. За съоръжения за подскоци с площ на окаченото легло, по-малка от 1,44 m², разпростирането на площта на удар (площта, изискваща ударопоглеща настилка) трябва да бъде минимум 1,5 m, измерено от периферията на окаченото легло.

7.2. За съоръжения за подскоци с площ на окаченото легло, по-голяма от 1,44 m², разпростирането на площта на удар (площта, изискваща ударопоглеща настилка) трябва да бъде минимум 2 m, измерено от периферията на окаченото легло.

7.3. В случаите, когато окаченото легло дава на ползвателя предварително определена посока на скачане извън окаченото легло, разпростирането на площта на удар в тази посока трябва да бъде най-малко 3 m, измерено от периферията на окаченото легло.“

§ 23. Създава се приложение № 6а към чл. 62, ал. 2:

„Приложение № 6а
към чл. 62, ал. 2

Специфични изисквания за монтаж на люлки тип „махало“, пързалки и въртележки

1. Люлки тип „махало“

1.1. Минималното свободно разстояние между повърхността на настилка и долната

повърхност на седалката на люлката е не по-малко от 0,35 m.

1.2. При седалки на люлки тип „махало“ за групово употреба минималното свободно разстояние между повърхността на настилка и долната повърхност на седалката в състояние на покой трябва да бъде 0,4 m, като в случаите на седалки с еластична долна част разстоянието от 0,4 m се измерва от долната твърда повърхност в най-неблагоприятната позиция.

1.3. За люлки тип „махало“ с една точка на окачване минималното свободно разстояние между повърхността на настилка и долната повърхност на седалката трябва да бъде най-малко 0,4 m с изключение в посока към подпората, за която е окачена седалката.

2. Пързалки

Максималното разстояние от повърхността на настилка до най-крайната точка на изходната секция на пързалката е, както следва:

а) при дължина на секцията за пързаяне до 1,5 m – 0,20 m;

б) при дължина на секцията за пързаяне над 1,5 m – 0,35 m.

3. Въртележки

3.1. В случаите, когато при въртележки с платформа въртящата се платформа не е изравнена с настилка (механизмът не е вкопан в земята), вертикалното разстояние между настилка и долната повърхност на платформата е по-голямо от 0,40 m. В случаите, когато между ръба на платформата и механизма има преграда (престилка), вертикалното разстояние между настилка и долната повърхност на платформата е от 0,06 до 0,11 m (съгласно фигурата). При употреба на настилки от насипни материали вертикалното разстояние между настилка и долната повърхност на платформата може да бъде намалено на не по-малко от 0,30 m.

3.2. Изискванията по т. 3.1 не са приложими, когато долната повърхност на платформата е скосена към оста.

3.3. При монтаж на въртележка тип „въртящ се стол“ вертикалното разстояние между настилка и най-ниско разположения елемент под седалката е по-голямо от 0,40 m.

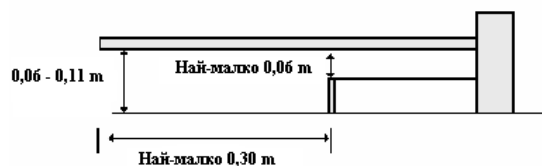

§ 24. В приложение № 7 се правят следните изменения и допълнения:

1. В началото на приложението в пояснението на членовете, към които се отнася приложението, преди думите „чл. 56“ се добавя „чл. 35, ал. 1“.

2. В първото изречение на забележката в приложение № 7 към чл. 56, ал. 1 и ал. 2, т. 2, чл. 63, ал. 2 и чл. 68, ал. 4 думите „се препоръчва“ се заменят със „следва“.

§ 25. В приложение № 7а към чл. 63а и чл. 68, ал. 6 се правят следните изменения:

1. В т. I „Минимален обхват на доклада и/или сертификата за извършения контрол на открита площадка за игра“ се правят следните изменения и допълнения:

а) в т. 1, буква „в“ думите „чл. 35,“ се заменят с „чл. 15, ал. 4, чл. 35, 36, 37,“;

б) в т. 2 думите „38, 39, 40, 41, 42, 43, 44, 45, чл. 46, ал. 4,“ се заличават, а след думите „чл. 58“ се поставя запетая и думите „и чл. 60, ал. 2“ се заменят с „чл. 60, ал. 2 и чл. 62, ал. 2“.

2. В т. II „Минимален обхват на доклада и/или сертификата за извършения контрол на закрыта площадка за игра“ на приложение № 7а се правят следните изменения и допълнения:

а) в т. 1, буква „в“ след думите „чл. 35,“ се добавя „чл. 36, чл. 37,“;

б) в т. 2 думите „36, 37, 38, 39, 40, 41, 42, 43, 44, чл. 46, ал. 4,“ се заличават.

§ 26. В приложение № 8 към чл. 60, ал. 2 и чл. 69, ал. 3 се правят следните изменения и допълнения:

1. В т. 1 се създават т. 1.20 – 1.24:

„1.20. небезопасени шахти, ел. кабели, в т.ч. на осветителни тела и други потенциално опасни инфраструктурни и инженерингови съоръжения и елементи;

1.21. възможно възникване на пожар;

1.22. некачествена поддръжка в резултат на непълн или нередовен контрол;

1.23. непредприети мерки по отношение на установени рискове и неизправности, описани в докладите за контрола;

1.24. неосигуряване на ползвателите с информация за възможните рискове или непредоставяне на такава информация по подходящ начин.“

2. В т. 2 се правят следните изменения и допълнения:

а) в т. 2.5 думите „техническите характеристики“ се заменят с „нивото на ударопогълчане“;

б) точки 2.9, 2.10, 2.11 и 2.13 се отменят.

§ 27. Точка 5.5 от приложение № 12 към чл. 71, ал. 2, т. 1 се изменя така:

„5.5. Данни за лицето, упражняващо строителен надзор, или за техническия ръководител – за строежите по чл. 14, ал. 2 от Закона за Камарата на строителите.“

Преходни и заключителни разпоредби

§ 28. (1) Започналите производства по одобряване на инвестиционен проект и издаване на разрешение за строеж се довършват по досегашния ред.

(2) За започнато производство по ал. 1 се счита датата на подаване на писмено заявление за одобряване на инвестиционния проект от компетентния орган.

§ 29. (1) Започнатите производства по въвеждане в експлоатация на площадки за игра се довършват по досегашния ред.

(2) За започнато производство по ал. 1 се счита съставянето на констативния акт по чл. 176, ал. 1 от ЗУТ за предаване от строителя на възложителя на изградена и завършена площадка за игра.

§ 30. Съществуващите площадки за игра, които са изградени и въведени в експлоатация до влизане в сила на тази наредба, се привеждат в съответствие с изискванията на тази наредба при извършване на техните основни обновявания.

§ 31. Наредбата влиза в сила три месеца след обнародването ѝ в „Държавен вестник“.

Министър на регионалното развитие
и благоустройството:

Иван Шишков

Министър на вътрешните работи:

Иван Демерджиев

Председател на Държавната агенция
за закрила на детето:

Теодора Иванова

НЕОФИЦИАЛЕН РАЗДЕЛ**ДЪРЖАВНИ ВЕДОМСТВА,
УЧРЕЖДЕНИЯ, ОБЩИНИ
И СЪДИЛИЩА****МИНИСТЕРСТВО
НА ЕНЕРГЕТИКАТА****РАЗРЕШЕНИЕ № 585
от 30 януари 2023 г.**

за търсене и проучване на неметални полезни изкопаеми – индустриални минерали, подземни богатства по чл. 2, ал. 1, т. 2 от Закона за подземните богатства, в площ „Стояновото“, разположена в землищата на с. Свобода и с. Малко Тръново, община Чирпан, област Стара Загора

На основание чл. 49, ал. 2, чл. 50, ал. 1, т. 1 във връзка с чл. 5, т. 1, чл. 7, ал. 2, т. 7, чл. 39, ал. 1, т. 1 от Закона за подземните богатства (ред., ДВ, бр. 98 от 2018 г.), § 63 от преходните и заключителните разпоредби към Закона за изменение на Закона за забрана на химическото оръжие и за контрол на токсичните химически вещества и техните прекурсори (ДВ, бр. 14 от 2015 г.), § 88 от преходните и заключителните разпоредби към Закона за изменение и допълнение на Закона за подземните богатства (ДВ, бр. 79 от 2020 г.) и протоколно решение по т. 23 от протокол № 3 от заседанието на Министерския съвет на 18 януари 2023 г. разрешавам на „Минерални технологии – 2006“ – ЕООД – титуляр на разрешението, дружество, вписано в търговския регистър на Агенцията по вписванията, ЕИК 175019841, със седалище и адрес на управление – гр. Стара Загора, п.к. 6000, ул. Граф Игнатиев № 32, офис 1, да извърши за своя сметка търсене и проучване на неметални полезни изкопаеми – индустриални минерали, подземни богатства по чл. 2, ал. 1, т. 2 от Закона за подземните богатства, в площ „Стояновото“, разположена в землищата на с. Свобода и с. Малко Тръново, община Чирпан, област Стара Загора, при следните условия:

1. Срокът на разрешението е шест месеца.
2. Размерът на площта е един кв. км.
3. Границите на площта са определени с координати на граничните точки съгласно приложението.
4. Условието за осъществяване на дейностите по търсене и проучване, както правата и задълженията на титуляря се определят в договора за търсене и проучване.
5. Видовете и обемите на работите по търсене и проучване и добивът за технологични изпитания са определени в работна програма, неразделна част от договора за търсене и проучване.
6. Разрешението може да бъде обжалвано пред Върховния административен съд в 14-дневен срок от обнародването му в „Държавен вестник“.
7. Разрешението влиза в сила от датата на влизане в сила на договора за търсене и проучване.

8. Контролът по изпълнението на разрешението и на сключения договор се осъществява от министъра на енергетиката.

Министър:
Р. Христов

Приложение
към т. 3

**Координатен регистър на граничните точки,
описващи площ „Стояновото“**

Координатна система 1970 г.

№	X (m)	Y (m)
1.	4613535	9417326
2.	4614396	9418610
3.	4613730	9419175
4.	4613210	9417708

Координатна система БГС 2005, кадастрална

№	X (m)	Y (m)
1.	4678929	493654
2.	4679803	494929
3.	4679143	495501
4.	4678608	494040

Координатна система БГС 2005, зона 35

№	X (m)	Y (m)
1.	4678255	369907
2.	4679107	371197
3.	4678437	371757
4.	4677928	370287

972

**МИНИСТЕРСТВО
НА ОБРАЗОВАНИЕТО И НАУКАТА****ЗАПОВЕД № РД-14-9
от 13 февруари 2023 г.**

На основание чл. 310, ал. 1, т. 2, чл. 319, ал. 1, т. 1 и чл. 320, ал. 1 от Закона за предучилищното и училищното образование (ЗПУО) във връзка с чл. 15, ал. 1 от Наредба № 9 от 19.08.2016 г. за институциите в системата на предучилищното и училищното образование, по мотивирано предложение от кмета на община Хисаря след Решение № 627, отразено в протокол № 38 от 27.09.2022 г. на Общинския съвет – Хисаря, становище от Регионалното управление на образованието – Пловдив, и становище на експертната комисия, назначена със Заповед № РД-09-3868 от 12.08.2022 г. на министъра на образованието и науката, поради необходимост от осигуряване на допълнителни помещения за учениците от началния етап определям адрес на сградите, в които се провежда обучението на учениците от ОБУ „Христо Ботев“ – с. Красново, община Хисаря, област Пловдив, както следва:

1. Официален адрес и седалище на училището – с. Красново, ул. 1-ва № 26.

2. Втори допълнителен адрес – с. Красново, ул. 22-ра № 10.

Заповедта може да се обжалва в 14-дневен срок от обнародването в „Държавен вестник“ пред Върховния административен съд.

Министър:

С. Пенев

1050

ОБЩИНА ДИМОВО

РЕШЕНИЕ № 307 от 26 януари 2023 г.

На основание чл. 21, ал. 1, т. 11 от ЗМСМА и чл. 127, ал. 6 от ЗУТ Общинският съвет – Димово, одобрява изменение на общия устройствен план на община Димово в обхвата на поземлен имот с идентификатор 14489.94.35 в местността Локвата по КККР на с. Орещец, община Димово, област Видин, от територия с предназначение „Земеделска зона без възможност за промяна на предназначението (Ссб)“ в устройствена зона „Пп – Предимно производствени дейности“.

На основание чл. 127, ал. 12 във връзка с чл. 215, ал. 1 от ЗУТ решението може да бъде обжалвано пред Административния съд – Видин, в 14-дневен срок от датата на обнародване в „Държавен вестник“.

Председател:

О. Миков

1019

ОБЩИНА ПАВЕЛ БАНЯ

РЕШЕНИЕ № 704 от 31 януари 2023 г.

На основание чл. 21, ал. 1, т. 11 от ЗМСМА, чл. 127, ал. 6 и чл. 134, ал. 1, т. 1 от ЗУТ във връзка с изискванията за ОУП в чл. 15 – 34 от Наредба № 8 от 2001 г. за обема и съдържанието на устройствените планове Общинският съвет – Павел баня, одобрява изменение на действащия общ устройствен план на община Павел баня, одобрен с Решение № 575, отразено в протокол № 27 от 26.10.2017 г., влязъл в сила на 16.11.2017 г., относно ПИ 55021.171.804, НТП – за вилна сграда, предназначение на територията – урбанизирана, м. Иринлийски ливади в землището на гр. Павел баня, и ПИ 55021.171.805, НТП – рибарник, предназначение на територията – урбанизирана, м. Иринлийски ливади в землището на гр. Павел баня, община Павел баня, област Стара Загора.

Решението може да се обжалва в 14-дневен срок пред Административния съд – Стара Загора, чрез Община Павел баня.

Председател:

М. Паунова

970

РЕШЕНИЕ № 705 от 31 януари 2023 г.

На основание чл. 21, ал. 1, т. 11 от ЗМСМА, чл. 127, ал. 6 и чл. 134, ал. 1, т. 1 от ЗУТ във връзка с изискванията за ОУП в чл. 15 – 34 от

Наредба № 8 от 2001 г. за обема и съдържанието на устройствените планове Общинският съвет – Павел баня, одобрява изменение на действащия общ устройствен план на община Павел баня, одобрен с Решение № 575, отразено в протокол № 27 от 26.10.2017 г., влязъл в сила на 16.11.2017 г., относно УПИ I – резервен терен в кв. 44 по плана на с. Асен, община Павел баня, област Стара Загора.

Решението може да се обжалва в 14-дневен срок пред Административния съд – Стара Загора, чрез Община Павел баня.

Председател:

М. Паунова

971

ОБЩИНА ПЛЕВЕН

РЕШЕНИЕ № 1224 от 26 януари 2023 г.

На основание чл. 21, ал. 2 във връзка с ал. 1, т. 11 от ЗМСМА, чл. 134, ал. 1, т. 5 и ал. 3, чл. 136, ал. 1 във връзка с чл. 127, ал. 6 от ЗУТ Общинският съвет – Плевен, реши:

1. Одобрява проект за частично изменение на общ устройствен план (ОУП) на гр. Плевен за УПИ II, УПИ IV, УПИ V, УПИ VI и УПИ VII, кв. 14, за промяна на вида територия за УПИ IV, УПИ V, УПИ VI и УПИ VII от „Жилищна устройствена зона – Жм“ в „Жилищна устройствена зона с преобладаващо средно застрояване – Жс“, а за УПИ II от „Жилищна устройствена зона – Жм“ в устройствена зона „За общественообслужващи дейности – Оо“.

2. Възлага на кмета на община Плевен или оправомощено лице да извърши необходимите правни и фактически действия съгласно разпоредбите на ЗУТ, свързани с изпълнение на настоящото решение.

Председател:

М. Митев

1034

РЕШЕНИЕ № 1225 от 26 януари 2023 г.

На основание чл. 21, ал. 2 във връзка с ал. 1, т. 11 от ЗМСМА, чл. 134, ал. 1, т. 1 и 5 и ал. 3, чл. 136, ал. 1 във връзка с чл. 127, ал. 6 от ЗУТ Общинският съвет – Плевен, реши:

1. Одобрява проект за частично изменение на общ устройствен план (ОУП) на гр. Плевен за УПИ II и УПИ III, кв. 324, за промяна на вида територия от „Жилищна устройствена зона – Жм“ в устройствена зона „За общественообслужващи дейности – Оо“.

2. Възлага на кмета на община Плевен или оправомощено лице да извърши необходимите правни и фактически действия съгласно разпоредбите на ЗУТ, свързани с изпълнение на настоящото решение.

Председател:

М. Митев

1035

РЕШЕНИЕ № 1226
от 26 януари 2023 г.

На основание чл. 21, ал. 2 във връзка с ал. 1, т. 11 от ЗМСМА, чл. 134, ал. 1, т. 1 и 5 и ал. 3, чл. 136, ал. 1 във връзка с чл. 127, ал. 6 от ЗУТ Общинският съвет – Плевен, реши:

1. Одобрява проект за частично изменение на общ устройствен план (ОУП) на гр. Плевен за УПИ VIII, УПИ IX и УПИ XXI в кв. 165а за промяна на вида територия от „Жилищна устройствена зона – Жм“ в устройствена зона „За общественообслужващи дейности – Оо“.

2. Възлага на кмета на община Плевен или оправомощено лице да извърши необходимите правни и фактически действия съгласно разпоредбите на ЗУТ, свързани с изпълнение на настоящото решение.

Председател:
М. Митев

1036

РЕШЕНИЕ № 1227
от 26 януари 2023 г.

На основание чл. 21, ал. 2 във връзка с ал. 1, т. 8 и 11 от ЗМСМА, чл. 134, ал. 1, т. 2 и ал. 3, чл. 136, ал. 1 във връзка с чл. 127, ал. 6 от ЗУТ Общинският съвет – Плевен, реши:

1. Одобрява проект за частично изменение на общ устройствен план (ОУП) на гр. Плевен за поземлен имот с идентификатор 662.531, попадащ в границите на УПИ I, кв. 172, по плана на гр. Плевен, за промяна на вида територия от „Жилищна устройствена зона с преобладаващо комплексно застрояване – Жк“ в устройствена зона „За спорт и атракции – Са“.

2. Възлага на кмета на община Плевен или оправомощено лице да извърши необходимите правни и фактически действия съгласно разпоредбите на ЗУТ, свързани с изпълнение на настоящото решение.

Председател:
М. Митев

1037

РЕШЕНИЕ № 1228
от 26 януари 2023 г.

На основание чл. 21, ал. 2 във връзка с ал. 1, т. 11 от ЗМСМА, чл. 134, ал. 1, т. 5 и ал. 3, чл. 136, ал. 1 във връзка с чл. 127, ал. 6 от ЗУТ Общинският съвет – Плевен, реши:

1. Одобрява проект за частично изменение на общ устройствен план (ОУП) на гр. Плевен за УПИ II, кв. 121, и УПИ I и УПИ VI, кв. 122, по плана на гр. Плевен за промяна на вида територия от устройствена зона за „Общественообслужващи дейности – Оо“ в устройствена зона „За многофункционално ползване от тип смесена централна – Ц“.

2. Възлага на кмета на община Плевен или оправомощено лице да извърши необходимите правни и фактически действия съгласно разпоредбите на ЗУТ, свързани с изпълнение на настоящото решение.

Председател:
М. Митев

1038

РЕШЕНИЕ № 1229
от 26 януари 2023 г.

На основание чл. 21, ал. 2 във връзка с ал. 1, т. 11 от ЗМСМА, чл. 134, ал. 1, т. 5 и ал. 3, чл. 136, ал. 1 във връзка с чл. 127, ал. 6 от ЗУТ Общинският съвет – Плевен, реши:

1. Одобрява проект за частично изменение на общия устройствен план (ОУП) на гр. Плевен за УПИ X-2916, 2917, кв. 109а, по плана на гр. Плевен за промяна на вида територия от „Жилищна устройствена зона с преобладаващо комплексно застрояване – Жк“ в устройствена зона от тип – „Централна устройствена зона – Ц“ с преобладаващо застрояване с голяма височина и плътност.

2. Възлага на кмета на община Плевен или оправомощено лице да извърши необходимите правни и фактически действия съгласно разпоредбите на ЗУТ, свързани с изпълнение на настоящото решение.

Председател:
М. Митев

1039

РЕШЕНИЕ № 1230
от 26 януари 2023 г.

На основание чл. 21, ал. 2 във връзка с ал. 1, т. 11 от ЗМСМА, чл. 134, ал. 1, т. 5 и ал. 3, чл. 136, ал. 1 във връзка с чл. 127, ал. 6 от ЗУТ Общинският съвет – Плевен, реши:

1. Одобрява проект за частично изменение на общ устройствен план (ОУП) на гр. Плевен за урегулирани поземлени имоти III-5805, IV-5806 и VI-662.271, 662.272, кв. 164, по плана на гр. Плевен за промяна на вида територия от „Жилищна устройствена зона с преобладаващо застрояване до 10 м височина – Жм“ в „Жилищна устройствена зона с преобладаващо високо застрояване – Жг“.

2. Възлага на кмета на община Плевен или оправомощено лице да извърши необходимите правни и фактически действия съгласно разпоредбите на ЗУТ, свързани с изпълнение на настоящото решение.

Председател:
М. Митев

1040

ОБЩИНА ПОЛСКИ ТРЪМБЕШ**РЕШЕНИЕ № 594**
от 26 януари 2023 г.

На основание чл. 21, ал. 1, т. 8 и ал. 2 от ЗМСМА във връзка с чл. 3, ал. 3, т. 2, чл. 4, ал. 4 и чл. 32, ал. 3, т. 1 от ЗПСК, чл. 2, ал. 1, т. 6, чл. 3, ал. 1, т. 1, чл. 5 и чл. 6, ал. 1 от Наредбата за търговете и конкурсите Общинският съвет – Полски Тръмбеш, реши:

1. Открива процедура по приватизация за общински нежилищен имот, невключен в капитала на търговско дружество, представляващ незастроен урегулиран поземлен имот I-731 – „за производствени и складови дейности“, в стр. кв. 82 по ПУП на с. Петко Каравелово, с площ 2115 кв. м, частна общинска собственост, съгласно АОС № 3022/23.08.2011 г.

2. Да се извърши продажба чрез публичен търг с явно наддаване при условията на глава пета, раздел I от Наредбата за търговете и конкурсите на общински нежилищен имот, невключен в капитала на търговско дружество, представляващ незастроен урегулиран поземлен имот I-731 – „за производствени и складови дейности“, в стр. кв. 82 по ПУП на с. Петко Каравелово, с площ 2115 кв. м, частна общинска собственост, съгласно АОС № 3022/23.08.2011 г.

3. Приема приватизационната оценка и информационния меморандум на обекта.

4. Продажбата да се извърши в български левове. Спечелилият търга участник няма право на разсрочено плащане и е длъжен да заплати цялата дължимата сума, представляваща разликата от достигнатата тръжна цена и внесения депозит.

5. Определя начална тръжна цена в размер 31 820 лв. без включен ДДС (сделката е облагаема с ДДС).

6. Определя стъпка за наддаване в размер 5 на сто от началната тръжна цена.

7. Определя депозит за участие в търга – парична вноска в размер 15 000 лв., който се внася по набирателна сметка на Община Полски Тръмбеш при ЦКБ, клон Велико Търново – BG08 CECB 9790 3310 2233 00, BIC на „ЦКБ“ – АД: CECBBS33, в срок до 12 ч. на 20-ия ден след датата на обнародването на решението в „Държавен вестник“.

В срок 5 работни дни след изтичането на срока за обжалване на решението за определяне на спечелил участник органът за приватизация освобождава депозитите на участниците, като депозитът на спечелилия търга се задържа като гаранция за сключване на договора за приватизация и се прихваща от цената.

8. Утвърждава тръжната документация за провеждане на публичен търг с явно наддаване, която съдържа:

8.1. обстоятелствата по чл. 6, ал. 1 от Наредбата за търговете и конкурсите с конкретни данни за всяко от тях;

8.2. изчерпателен списък на документите, които следва да бъдат представени от кандидатите при участие в търга;

8.3. основания за недопускане до участие в търга;

8.4. разяснения относно процедурата по провеждането на търга и сключването на договор за приватизация;

8.5. проект на договор за продажба на обекта на търга;

8.6. информационен меморандум.

9. Всички заинтересувани лица могат да закупят тръжна документация в информационен център за обслужване на граждани при общинската администрация – Полски Тръмбеш, ул. Черно море № 4, след заплащане на 444 лв. с включен ДДС в срок до 16,30 ч. на 17-ия ден след датата на обнародването на решението в „Държавен вестник“.

10. Условие за закупуване на тръжната документация е представянето на следната документация:

10.1. по отношение на физическите лица: документ за самоличност; нотариално заверено пълномощно за закупуване на документация, в случай че закупват документация от името на друго физическо лице;

10.2. по отношение на юридическите лица: заверено копие от документ, удостоверяващ ЕИК на фирмата за вписване на юридическите лица в търговския регистър към Агенцията по вписванията; нотариално заверено пълномощно за закупуване на документация, ако представителната власт на лицето, закупуващо документацията, не може да се установи от документ за регистрация.

11. Оглед на имота може да се извършва всеки присъствен ден от датата на обнародването на това решение в „Държавен вестник“ до 11 ч. на 20-ия ден след датата на обнародването на решението в „Държавен вестник“ след закупена тръжна документация.

12. Предложения за участие в търга се подават до 16 ч. на 20-ия ден след датата на обнародването на решението в „Държавен вестник“ в запечатан непрозрачен плик, върху който се отбелязва името на участника и цялостното наименование на обекта на приватизация.

13. Търгът да се проведе при следните условия: на 21-вия ден след датата на обнародването на решението в „Държавен вестник“, начало на търга – 11 ч., място на търга – заседателна зала № 403 в сградата на общинската администрация – Полски Тръмбеш.

14. Упълномощава кмета на общината да извърши всички законови процедури по провеждането на търга, да назначи тръжна комисия, която в срок 3 работни дни след провеждането на търга да представи на органа по приватизация протокол от търга.

Председател:
М. Йорданова

1046

ОБЩИНА ЯМБОЛ

РЕШЕНИЕ № LI-8 от 26 януари 2023 г.

На основание чл. 21, ал. 1, т. 11 и ал. 2 от ЗМСМА и чл. 127, ал. 6 във връзка с ал. 9 и чл. 134, ал. 1, т. 1 от ЗУТ, Решение № XLII-23 от 30.06.2022 г. на Общинския съвет – Ямбол, и решение по точка втора на протокол № 12 от 22.12.2022 г. на ЕСУТ при Община Ямбол одобрява проект за изменение на общия устройствен план на община Ямбол по отношение на урегулирани поземлени имоти I-25, II-25 и III-25 в кв. 23 по плана на гр. Ямбол – ж.к. Диана, поземлени имоти с идентификатори 87374.547.49, 87374.547.48 и 87374.547.47 по кадастралната карта на гр. Ямбол, с което изменение за същите се установява смесена многофункционална устройствена зона (жилищни и обществени функции) – Смф, съгласно графичната и текстовата част на документацията, представляваща неразделна част от това решение.

Съгласно чл. 215, ал. 1 във връзка с чл. 127, ал. 12 от ЗУТ решението подлежи на обжалване в 14-дневен срок от обнародването в „Държавен вестник“ чрез Общинския съвет – Ямбол, пред Административния съд – Ямбол.

Председател:
А. Шиков

1028

8. – Министърът на енергетиката на основание постъпило заявление за търсене и проучване на подземни богатства и във връзка с чл. 39, ал. 1, т. 3 от Закона за подземните богатства (ЗПБ) открива производство по предоставяне на разрешение за търсене и проучване на подземни богатства по чл. 2, ал. 1, т. 1 от ЗПБ – метални полезни изкопаеми, в площ „Здравков дол“, разположена на територията на общини Кюстендил и Трекляно, област Кюстендил, и описана със следните координати в координатна система БГС 2005, кадастрални:

№	X (m)	Y (m)
1.	4708305.93	258252.27
2.	4708248.32	259034.12
3.	4706177.23	259452.48
4.	4706144.58	261320.37
5.	4705669.81	262199.12
6.	4704969.59	262242.55
7.	4703643.43	263090.10
8.	4703662.73	262426.38
9.	4702383.52	263287.38
10.	4701394.42	263244.85
11.	4701418.33	262544.64
12.	4700838.14	262524.83
13.	4700926.61	260863.18
14.	4701909.40	260907.43
15.	4704881.43	257885.83
16.	4706320.31	257938.37
17.	4707243.37	257405.68

979

2. – Министърът на регионалното развитие и благоустройството на основание чл. 149, ал. 1 от ЗУТ съобщава, че е издал Заповед № РС-8 от 10.02.2023 г. за допълване на Разрешение за строеж № РС-40 от 9.06.2020 г. (ДВ, бр. 53 от 2020 г.) за обект: Модернизация на път I – 8 „Калотина – п.в. Храбърско“, участък от км 1+000 до км 4+420 и от км 6+100 до км 15+500, за етапи, както следва: Етап 1: Изграждане на временна жп линия и временен път при изграждане на жп съоръжение при км 3+660; Етап 2: Изграждане на постоянна жп линия от км 52+898 до км 53+476.47 (по жп трасе) и съоръжение при км 3+640 – пресичане с жп линия София – Калотина; Етап 3: Участък от км 1+000 до км 4+420 и от км 6+100 до км 15+500, за подобекти: Укрепителна стена и шумозащитни съоръжения в участъка от км 2+300 до км 2+710 и връзка за достъп при км 6+360. На основание чл. 215, ал. 1 и 4 от ЗУТ заповедта подлежи на обжалване от заинтересуваните лица пред Върховния административен съд в 14-дневен срок от обнародване на обявлението в „Държавен вестник“ чрез Министерството на регионалното развитие и благоустройството.

1032

3. – Министърът на регионалното развитие и благоустройството на основание чл. 149, ал. 1 от Закона за устройство на територията (ЗУТ) съобщава, че е издал Разрешение за строеж № РС-9 от 13.02.2023 г. за обект: „Модернизация на железен път, контактна мрежа и системи за сигнализация и телекомуникации по железопътни участъци Пловдив – Крумово и Пловдив – Скутаре, включително в гарите Пловдив разпределителна, Крумово, Скутаре и разделен пост Тракия“, с въведени етапи, които могат да се ползват самостоятелно: Етап 1: Гара Крумово от км 162+850 до км 164+581; Етап 2: Гара Скутаре от км 15+670 до км 17+049; Етап 3: Гара Пловдив разпределителна от км 156+475 до км 158+691; Етап 4: Реконструкция на съществуващ водопровод на км 15+757.57; Етап 5: Пътен надлез на км 17+019; Етап 6: Пешеходен надлез на км 15+072; Етап 7: Пешеходен надлез на км 16+036; Етап 8: ETCS – Системи за управление на трафика; Етап 9: Техническо помещение РП Тракия, при условията на чл. 60 от Административнопроцесуалния кодекс. Предварителното изпълнение може да се обжалва пред Върховния административен съд в 3-дневен срок от обнародването в „Държавен вестник“ чрез Министерството на регионалното развитие и благоустройството. На основание чл. 215, ал. 1 и 4 от ЗУТ разрешението за строеж подлежи на обжалване от заинтересуваните лица пред Върховния административен съд в 14-дневен срок от обнародването на обявлението в „Държавен вестник“ чрез Министерството на регионалното развитие и благоустройството.

10. – Националната агенция за приходите, Териториална дирекция – София, отдел „Публични вземания“, съобщава, че на основание чл. 253 от Данъчно-осигурителния процесуален кодекс с постановление за възлагане на недвижим имот № С220022-091-0000510/3.05.2022 г. възлага на Петър Димитров, София, ул. Промишлена № 27, вх. В, ап. 14, следния недвижим имот: гараж – паркомясто № 5, със застроена площ 24,86 кв. м, разположено в партера на сграда с кадастрален идентификатор 02508.78.81.1, вид собственост – частна, функционално предназначение – сграда със смесено предназначение, брой етажи: 4, брой самостоятелни обекти: 16, застроена площ: 348 кв. м, с административен адрес: Балчик, ул. Георги Бенковски № 26. Сградата е разположена в поземлен имот с идентификатор 02508.78.81, с площ на имота 369 кв. м, стар номер 742, кв. 56, парцел XXXIII, с граници/съседни на имота по скица: 02508.78.78, 02508.78.80, 02508.79.78, 02508.80.171, с адрес: Балчик, община Балчик, ул. Георги Бенковски № 26.

98. – Националната агенция за приходите, Териториална дирекция – София, съобщава, че на основание чл. 253 от ДОПК с постановление за възлагане на недвижим имот с изх. № С230022-091-0000094/14.02.2023 г. възлага на Румяна Кръстева с адрес: София, ж.к. Овча купел 2, бл. 9, вх. Б, ет. 4, ап. 42, следния недвижим имот: самостоятелен обект в сграда с идентификатор 00833.5.409.24.13, с предназначение – жилище, във вход 36, на ет. 1, с площ по документ

34 кв. м, прилежащи части 5,89 кв. м идеални части от общите части на сградата, намиращ се в сграда № 24 с идентификатор 00833.5.409.24, с адрес: община Поморие, област Бургас, гр. Ахелой – Марина Кейп № 24.

1045

124. – Минно-геоложкият университет „Св. Иван Рилски“ – София, обявява конкурси за академични длъжности: доцент по професионално направление 4.5. Математика, научна специалност „Геометрия и топология“ – един; професор по професионално направление 5.8. Проучване, добив и обработка на полезни изкопаеми, научна специалност „Геология и проучване на полезни

изкопаеми“ (Търсене, проучване и геостатистическа оценка на полезни изкопаеми) – един, двата със срок 2 месеца от обнародването в „Държавен вестник“. За справки и подаване на документи: МГУ „Св. Иван Рилски“, сектор „Следдипломна квалификация“, ректорат, ет. 3, стая № 79, тел.: (02) 80-60-209, 0879 80 79 13, д-р инж. Ани Стефанова.

714

40. – Медицинският университет – София, обявява следните конкурси за прием на докторанти за учебната 2022/2023 г. по област на висше образование, професионално направление и следните докторски програми:

Ш и ф ъ р	Област на висше образование	Ш и ф ъ р	Професионално направление	Докторска програма	Форма на обучение	
					редовно	заочно
Медицински факултет						
7.	Здравеопазване и спорт	7.1.	Медицина			
				Акушерство и гинекология	1	0
				Анестезиология и интензивно лечение	2	0
				Гастроентерология	1	0
				Имунология	1	0
				Инфекциозни болести	1	0
				Неврология	4	0
				Нуклеарна медицина	1	0
				Оториноларингология	1	0
				Сърдечно-съдова хирургия	0	1
				Фармакология (вкл. Фармакокинетика и химиотерапия)	1	0
Фармацевтичен факултет						
7.	Здравеопазване и спорт	7.3.	Фармация			
				Технология на лекарствените форми и биофармация	0	1
				Фармацевтична химия	1	0
				Фармакогнозия и фитохимия	1	0

Продължителността на докторантурите е за: редовни докторанти – 3 години; заочни – 4 години. Документи се подават съгласно изискванията в Правилника за условията и реда за придобиване на научни степени и заемане на академични длъжности в МУ – София: 1. заявление за участие до ръководителя на съответното приемащо структурно звено (в случая до декана на съответния факултет); 2. европейски формат автобиография; 3. нотариално заверено копие на диплома за придобита образователно-квалификационна степен „магистър“ с приложението или уверение за успешно положени държавни изпити и академична справка; 4. копие на трудов договор – за участниците в конкурса за заочна докторантура; 5. други документи, удостоверяващи интереси и постижения в съответната научна област. Докторантът има права по чл. 70, ал. 1, т. 1 – 13 и задължения съгласно чл. 71 от Закона за висшето образование. Същият заплаща такса за обучение съгласно Закона за висшето образование. Срок за подаване на документи за участие в конкурсите за докторантура в Медицинския университет – София, 2 месеца от обнародването на обявата в „Държавен вестник“. Документи се подават в съответните структурни звена на адрес: Медицински факултет – 1431 София, ул. Здраве № 2, деканат, ет. 1, стая 118, сектор „Наука“; за справки – тел.: 02/952 05 21 и 02/91 72 787; Фармацевтичен факултет – 1000 София, ул. Дунав № 2, деканат, ет. 2, стая 211; за справки – Емилия Иванова, тел. 02/980 34 64.

9. – Медицинският университет – София, Медицински факултет, обявява конкурс за един главен асистент в област на висше образование 7. Здравеопазване и спорт по професионално направление 7.1. Медицина и научна специалност „Ортопедия и травматология“ за нуждите на Катедрата по ортопедия и травматология на база УСБАЛЮ „Проф. Б. Бойчев“ със срок 2 месеца от обнародването на обявата в „Държавен вестник“. Документи и справки: София 1527, ул. Бяло море № 8, УМБАЛ „Царица Йоанна“ – ИСУЛ, Катедра по ортопедия и травматология, при техническия секретар на катедрата – д-р П. Танчев, тел.: 02/9432 359 и 0886 277 159.

949

9а. – Медицинският университет – София, Медицински факултет, обявява конкурс за един главен асистент в област на висше образование 7. Здравеопазване и спорт по професионално направление 7.1. Медицина и научна специалност „Психиатрия“ за нуждите на Катедрата по психиатрия и медицинска психология на база УМБАЛ „Александровска“ със срок 2 месеца от обнародването на обявата в „Държавен вестник“. Документи и справки: София 1431, бул. Г. Софийски № 1, Клиника по психиатрия, УМБАЛ „Александровска“, тел.: 02/9230 456 и 02/9230 479.

950

9б. – Медицинският университет – София, Медицински факултет, обявява конкурс за един главен асистент в област на висше образование 4. Природни науки по професионално направление 4.3. Биологически науки и научна специалност „Биохимия“ за нуждите на Катедрата по медицинска химия и биохимия на база Медико-биологичен комплекс със срок 2 месеца от обнародването на обявата в „Държавен вестник“. Документи и справки: София 1431, ул. Здраве № 2, ет. 3, стая № 344, Катедра по медицинска химия и биохимия – Сектор „Биохимия“, тел. 02/91 72 656.

951

9в. – Медицинският университет – София, Медицински факултет, обявява конкурс за един доцент в област на висше образование 7. Здравеопазване и спорт по професионално направление 7.1. Медицина и научна специалност „Кардиология“ за нуждите на Катедрата по сърдечно-съдова хирургия и инвазивна кардиология на база Клиника по кардиология към УМБАЛ „Проф. д-р Александър Чирков“ със срок 2 месеца от обнародването на обявата в „Държавен вестник“. Документи и справки – София 1431, бул. Пенчо Славейков № 52А, тел: 02/9159441; 02/9159717.

952

9г. – Медицинският университет – София, Медицински факултет, обявява конкурс за един професор в област на висше образование 7. Здравеопазване и спорт по професионално направление 7.1. Медицина и научна специалност „Анестезиология и интензивно лечение“ за нуждите на Катедрата по анестезиология и интензивно лечение на база Клиника по анестезиология и интензивно лечение към УМБАЛ „Царица Йоанна“ – ИСУЛ, със срок 2 месеца от обнародването в „Държавен вестник“. Документи

и справки: София 1431, бул. Пенчо Славейков № 52А – в сградата на УМБАЛ „Проф. д-р Александър Чирков“, тел. 02/9230 570.

9д. – Медицинският университет – София, Медицински факултет, обявява конкурс за един професор в област на висше образование 7. Здравеопазване и спорт по професионално направление 7.1. Медицина и научна специалност „Клинична лаборатория“ за нуждите на Катедрата по клинична лаборатория на база УМБАЛ „Александровска“ със срок 2 месеца от обнародването на обявата в „Държавен вестник“. Документи и справки: София 1431, бул. Г. Софийски № 1, канцеларията на Клиника по клинична лаборатория в сградата на „Лабораторен блок и клинична фармакология“ към УМБАЛ „Александровска“, ет. 2, от 8,30 до 15 ч., тел. 02/9230 929.

34. – Медицинският университет – Пловдив, обявява конкурси за академична длъжност главен асистент в област на висше образование 7. Здравеопазване и спорт, професионално направление 7.1. Медицина, научна специалност „Ортопедия и травматология“ – един на непълно работно време (4 часа) към катедра „Ортопедия и травматология“; научна специалност „Обща хирургия“ – един на непълно работно време (4 часа) към Медицинския симулационен и тренировъчен център, всички за нуждите на преподаването на английски език със срок 2 месеца от обнародването на обявата в „Държавен вестник“. Справки и документи – в ректората, отдел „Човешки ресурси“, бул. Васил Априлов № 15А, 4002 Пловдив, тел. (032) 200-521.

966

85б. – Тракийският университет – Стара Загора, обявява конкурси за заемане на академични длъжности за нуждите на: *Медицински факултет* за: академична длъжност доцент по „Физиотерапия, курортология и рехабилитация“, област на висше образование 7. Здравеопазване и спорт, професионално направление 7.1. Медицина, за нуждите на катедра „Кинезитерапия и рехабилитация, физикална медицина и спорт“ – един, със срок 3 месеца; академична длъжност главен асистент по „Обща хирургия“, област на висше образование 7. Здравеопазване и спорт, професионално направление 7.1. Медицина, на 0,5 щат към катедра „Хирургични болести и анестезиология“ и на цял щат към УМБАЛ „Проф. д-р Стоян Киркович“ – един, със срок 2 месеца; *Стопански факултет* за: академична длъжност професор по „Икономическа психология и психология на труда“, област на висше образование 3. Социални, стопански и правни науки, професионално направление 3.2. Психология, за нуждите на катедра „Обществени науки и бизнес езиково обучение“ – един, със срок 3 месеца от обнародването в „Държавен вестник“. Документи: Медицински факултет, Стара Загора, ул. Армеевска № 11, тел. 042/664468; Стопански факултет, Стара Загора, Студентски град, тел. 042/699409.

978

35. – Висшето училище по агробизнес и развитие на регионите – Пловдив, обявява конкурс за прием на докторанти в област на висшето образование 3. Социални, стопански и правни науки, професионално направление 3.8. Икономика, по докторска програма „Финанси и

банково дело“ – двама в редовна форма, платено обучение, и двама в заочна форма, платено обучение, в първично звено катедра „Икономика и финанси“, приемащо структурно звено Департамент по икономика и управление. Условието по конкурса са обявени на <http://uard.bg/bg/pages/view/351>. Срок за подаване на документи – 2 месеца от обнародването в „Държавен вестник“. Документи: в ректората на ВУАРР – Пловдив, бул. Дунав № 78, ет. 2, стая № 1, тел. 032/960 360, e-mail: vvasilev@uard.bg.

1020

49. – Институтът за български език „Проф. Любомир Андрейчин“ при БАН – София, обявява конкурс за заемане на академичната длъжност главен асистент в професионално направление 2.1. Филология, научна специалност „Български език“, за нуждите на Секцията за история на българския език, със срок 2 месеца от обнародването в „Държавен вестник“. Документите се подават в канцеларията на института, бул. Шипченски проход № 52, бл. 17, ет. 5, стая 504, тел. 02/872-23-02. 967

56. – Институтът по инженерна химия при БАН – София, обявява конкурс за доцент по професионално направление 4.2. Химически науки (Процеси и апарати в химичната и биохимичната технология) за нуждите на лаборатория „Иновативни процеси и системно инженерство“ – един. Конкурсът е със срок 2 месеца от обнародването в „Държавен вестник“. Документи за участие в конкурсите се приемат в Института по инженерна химия – БАН, на адрес: София, п.к. 1113, ул. Акад. Г. Бончев, бл. 103, стая № 118, тел. 02/979 3288, Човешки ресурси, или на e-mail: office@iche.bas.bg, office_iche@bas.bg. 1044

115. – Институтът по физикохимия „Академик Ростислав Каишев“ при БАН – София, обявява конкурс за академична длъжност главен асистент в професионално направление 4.2. Химически науки за научна специалност „Електрохимия“ за нуждите на секция „Фазообразуване, кристални и аморфни материали“ – един, със срок 2 месеца от обнародването в „Държавен вестник“. Справки и документи – 1113 София, ул. Акад. Г. Бончев, бл. 11, ет. 4, канцелария, тел.: 02/8727550, 02/9792581. 965

8. – Агенцията по геодезия, картография и кадастър на основание чл. 51, ал. 4 ЗКИР съобщава, че започва производство по изменение на кадастралната карта и кадастралните регистри за отстраняване на явна фактическа грешка въз основа на проекти, изработени от правоспособно лице по ЗКИР. Изменението засяга поземлени имоти с идентификатори: за гр. *Кочериново*, община Кочериново – 39116.43.28, 39116.43.29, 39116.44.4, 39116.44.158, 39116.45.1, 39116.45.23, 39116.45.24, 39116.45.25, 39116.45.26, 39116.45.27, 39116.45.28, 39116.45.29, 39116.45.148, 39116.45.153, 39116.150.1, 39116.150.3, 39116.150.4, 39116.150.63, 39116.150.71; за гр. *Рила*, община Рила – 62671.16.15, 62671.16.19, 62671.16.23, 62671.16.24, 62671.16.27, 62671.16.97, 62671.16.106, 62671.16.107, 62671.16.108, 62671.16.111, 62671.16.112, 62671.16.114, 62671.16.115, 62671.16.116, 62671.17.1, 62671.17.22, 62671.17.24, 62671.18.1,

62671.18.2, 62671.18.52, 62671.18.56, 62671.49.8, 62671.49.28, 62671.49.29, 62671.49.30, 62671.49.31, 62671.49.32, 62671.49.34, 62671.49.35, 62671.49.37, 62671.49.38, 62671.49.44, 62671.49.50, 62671.49.51, 62671.49.52, 62671.49.53, 62671.49.54, 62671.49.58, 62671.49.59, 62671.49.60, 62671.49.62, 62671.49.63, 62671.49.67, 62671.49.68, 62671.49.69, 62671.49.70, 62671.49.71, 62671.49.72, 62671.49.74, 62671.49.76, 62671.49.77, 62671.49.78, 62671.49.79, 62671.49.80, 62671.49.81, 62671.49.82, 62671.49.83, 62671.49.84, 62671.49.85, 62671.49.86, 62671.49.90, 62671.49.91, 62671.49.92, 62671.49.93, 62671.49.94, 62671.49.95, 62671.49.96, 62671.49.97, 62671.49.100, 62671.49.101, 62671.49.102, 62671.49.104, 62671.49.105, 62671.61.20, 62671.61.22, 62671.61.23, 62671.61.24, 62671.61.25, 62671.61.26, 62671.61.28, 62671.61.29, 62671.61.30, 62671.61.31, 62671.61.32, 62671.61.33, 62671.61.34, 62671.61.39, 62671.61.40, 62671.61.42, 62671.61.43, 62671.61.44, 62671.61.46, 62671.61.47, 62671.61.48, 62671.61.49, 62671.61.50, 62671.61.51, 62671.61.52, 62671.61.66, 62671.61.71, 62671.61.73, 62671.61.74, 62671.61.75, 62671.61.77, 62671.130.58, 62671.130.59, 62671.130.63, 62671.239.12, 62671.239.13, 62671.239.14, 62671.239.16, 62671.239.17, 62671.239.18, 62671.239.20, 62671.239.21, 62671.239.22, 62671.239.23, 62671.239.24, 62671.239.28, 62671.239.29, 62671.239.42, 62671.239.45, 62671.239.49, 62671.239.50, 62671.239.51, 62671.239.52, 62671.239.53, 62671.239.54, 62671.239.55, 62671.239.56, 62671.239.67, 62671.239.68, 62671.375.1, 62671.375.2, 62671.375.3, 62671.375.4, 62671.375.5, 62671.375.7, 62671.477.1, 62671.478.1, 62671.478.2; за с. *Смочево*, община Рила – 67698.110.36; за с. *Стоб*, община Кочериново – 69261.1.64, 69261.2.34, 69261.2.35, 69261.2.36, 69261.2.37, 69261.2.38, 69261.2.43, 69261.2.44, 69261.2.45, 69261.2.58, 69261.2.285, 69261.3.10, 69261.3.13, 69261.3.14, 69261.3.18, 69261.3.19, 69261.3.20, 69261.3.21, 69261.3.34, 69261.3.35, 69261.9.3, 69261.9.32, 69261.9.33, 69261.11.1, 69261.11.3, 69261.11.4, 69261.11.5, 69261.11.6, 69261.11.8, 69261.11.10, 69261.11.59, 69261.11.60, 69261.11.64, 69261.11.65, 69261.12.18, 69261.12.33, 69261.12.45, 69261.12.47, 69261.14.1, 69261.14.4, 69261.14.48, 69261.14.61, 69261.14.151, 69261.14.152, 69261.15.1, 69261.15.49, 69261.16.40, 69261.16.44, 69261.16.46, 69261.16.50, 69261.19.45, 69261.19.53, 69261.20.90, 69261.20.91, 69261.20.92, 69261.20.93, 69261.20.153, 69261.21.69, 69261.22.1, 69261.22.2, 69261.22.7, 69261.22.8, 69261.22.9, 69261.22.10, 69261.22.31, 69261.22.50, 69261.22.51, 69261.22.52, 69261.22.53, 69261.22.54, 69261.22.55, 69261.22.56, 69261.22.74, 69261.22.76, 69261.22.78, 69261.22.79, 69261.22.80, 69261.22.94, 69261.22.95, 69261.22.96, 69261.22.97, 69261.22.98, 69261.22.99, 69261.22.100, 69261.22.118, 69261.22.119, 69261.22.120, 69261.22.121, 69261.22.122, 69261.22.123, 69261.22.124, 69261.22.125, 69261.22.126, 69261.22.161, 69261.22.162, 69261.22.163, 69261.22.164, 69261.22.165, 69261.22.167, 69261.22.168, 69261.22.169, 69261.22.170, 69261.22.171, 69261.22.173, 69261.22.175, 69261.22.176, 69261.22.207, 69261.22.208, 69261.22.209, 69261.22.210, 69261.22.211, 69261.22.212, 69261.22.213, 69261.22.216, 69261.22.217, 69261.22.218, 69261.22.221, 69261.22.222, 69261.22.223, 69261.22.224, 69261.22.299, 69261.22.318, 69261.22.338, 69261.24.2, 69261.24.4, 69261.24.5, 69261.24.9, 69261.24.10, 69261.24.12, 69261.24.13, 69261.24.15, 69261.24.16, 69261.24.17, 69261.24.19, 69261.24.20, 69261.24.21, 69261.24.31, 69261.24.32, 69261.24.35, 69261.24.36, 69261.24.41, 69261.24.42, 69261.24.43, 69261.24.44,

69261.24.45, 69261.24.46, 69261.24.47, 69261.24.48, 69261.24.49, 69261.24.50, 69261.24.51, 69261.77.7, 69261.77.8, 69261.77.48, 69261.77.59. Проектите за изменение се намират в Службата по геодезия, картография и кадастр – Кюстендил. В 14-дневен срок от обнародването в „Държавен вестник“ заинтересованите лица могат да се запознаят с проектите и да изразят писмено становище с представяне на доказателства.

1002

9. – Агенцията по геодезия, картография и кадастр на основание чл. 51, ал. 4 ЗКИР съобщава, че започва производство по изменение на кадастралната карта и кадастралните регистри за неурбанизираната територия на гр. Правец, община Правец, за отстраняване на явна фактическа грешка въз основа на проекти, изработени от правоспособно лице по ЗКИР. Изменението засяга поземлени имоти с идентификатори: 58030.1.50, 58030.1.51, 58030.1.55, 58030.1.60, 58030.1.64, 58030.1.75, 58030.1.109, 58030.1.110, 58030.1.111, 58030.1.132, 58030.1.221, 58030.1.222, 58030.1.252, 58030.1.254, 58030.1.255, 58030.1.263, 58030.1.267, 58030.1.301, 58030.1.331, 58030.1.335, 58030.1.343, 58030.1.345, 58030.1.356, 58030.1.357, 58030.1.363, 58030.1.373, 58030.1.381, 58030.1.382, 58030.1.383, 58030.1.413, 58030.1.425, 58030.1.427, 58030.1.428, 58030.1.435, 58030.1.437, 58030.1.438, 58030.1.460, 58030.1.466, 58030.1.467, 58030.1.480, 58030.1.488, 58030.1.499, 58030.1.500, 58030.1.505, 58030.1.515, 58030.1.524, 58030.1.539, 58030.1.555, 58030.1.560, 58030.1.563, 58030.1.571, 58030.1.596, 58030.1.599, 58030.1.610, 58030.1.611, 58030.1.612, 58030.1.613, 58030.1.615, 58030.1.619, 58030.1.760, 58030.1.930, 58030.1.937, 58030.1.939, 58030.1.941, 58030.1.953, 58030.1.956, 58030.1.960, 58030.1.968, 58030.1.982, 58030.1.997, 58030.2.8, 58030.2.26, 58030.2.28, 58030.2.36, 58030.2.37, 58030.2.38, 58030.2.39, 58030.2.40, 58030.2.44, 58030.2.45, 58030.2.48, 58030.2.50, 58030.2.55, 58030.2.59, 58030.2.78, 58030.2.81, 58030.2.123, 58030.2.124, 58030.2.125, 58030.2.126, 58030.2.132, 58030.2.135, 58030.2.150, 58030.12.26, 58030.12.27, 58030.12.28, 58030.12.30, 58030.12.31, 58030.12.32, 58030.12.943, 58030.13.1, 58030.13.2, 58030.13.3, 58030.13.4, 58030.13.5, 58030.13.6, 58030.13.7, 58030.13.8, 58030.13.9, 58030.13.10, 58030.13.11, 58030.13.923, 58030.13.926, 58030.14.2, 58030.14.7, 58030.14.8, 58030.14.9, 58030.14.15, 58030.14.16, 58030.14.28, 58030.14.222, 58030.14.825, 58030.14.955, 58030.14.962, 58030.14.963, 58030.14.964, 58030.14.969, 58030.14.977, 58030.14.980, 58030.15.2, 58030.15.4, 58030.15.7, 58030.15.8, 58030.15.9, 58030.15.10, 58030.15.11, 58030.15.12, 58030.15.13, 58030.15.14, 58030.15.15, 58030.15.16, 58030.15.17, 58030.15.20, 58030.15.22, 58030.15.23, 58030.15.26, 58030.15.30, 58030.15.46, 58030.15.50, 58030.15.54, 58030.15.56, 58030.15.62, 58030.15.64, 58030.15.65, 58030.15.68, 58030.15.69, 58030.15.74, 58030.15.75, 58030.15.81, 58030.15.232, 58030.15.240, 58030.15.850, 58030.16.1, 58030.16.2, 58030.16.3, 58030.16.4, 58030.16.5, 58030.16.7, 58030.16.12, 58030.16.13, 58030.16.15, 58030.16.16, 58030.16.18, 58030.16.20, 58030.16.29, 58030.16.31, 58030.16.32, 58030.16.33, 58030.16.34, 58030.16.35, 58030.16.36, 58030.16.38, 58030.16.39, 58030.16.43, 58030.16.44, 58030.16.45, 58030.16.48, 58030.16.49, 58030.16.51, 58030.16.53, 58030.16.54, 58030.16.57, 58030.16.60, 58030.16.61, 58030.16.62, 58030.16.63,

58030.16.65, 58030.16.68, 58030.16.71, 58030.16.72, 58030.16.77, 58030.16.80, 58030.16.81, 58030.16.82, 58030.16.84, 58030.16.85, 58030.17.1, 58030.17.3, 58030.17.6, 58030.17.8, 58030.17.9, 58030.17.14, 58030.17.15, 58030.17.23, 58030.17.29, 58030.17.32, 58030.17.37, 58030.17.38, 58030.17.39, 58030.17.53, 58030.17.66, 58030.17.70, 58030.17.72, 58030.17.73, 58030.17.74, 58030.17.80, 58030.17.81, 58030.17.82, 58030.17.83, 58030.17.90, 58030.17.99, 58030.17.100, 58030.17.105, 58030.17.106, 58030.17.108, 58030.17.109, 58030.17.111, 58030.17.112, 58030.17.113, 58030.17.176, 58030.18.4, 58030.18.5, 58030.18.7, 58030.18.8, 58030.18.9, 58030.18.16, 58030.18.17, 58030.18.26, 58030.18.30, 58030.19.24, 58030.19.25, 58030.19.27, 58030.20.1, 58030.20.2, 58030.20.7, 58030.20.38, 58030.20.39, 58030.20.40, 58030.20.49, 58030.20.55, 58030.20.60, 58030.20.73, 58030.20.74, 58030.20.75, 58030.20.76, 58030.20.77, 58030.21.5, 58030.21.6, 58030.21.14, 58030.21.16, 58030.21.23, 58030.21.33, 58030.21.34, 58030.21.35, 58030.21.55, 58030.21.56, 58030.21.58, 58030.22.1, 58030.22.2, 58030.22.8, 58030.22.9, 58030.22.10, 58030.22.11, 58030.22.12, 58030.22.13, 58030.22.14, 58030.22.27, 58030.22.28, 58030.22.29, 58030.22.30, 58030.22.35, 58030.22.42, 58030.22.45, 58030.22.46, 58030.22.47, 58030.22.52, 58030.25.1, 58030.25.2, 58030.25.15, 58030.25.16, 58030.25.36, 58030.25.38, 58030.25.39, 58030.26.9, 58030.26.29, 58030.26.33, 58030.26.34, 58030.26.35, 58030.27.1, 58030.27.2, 58030.27.4, 58030.27.5, 58030.27.6, 58030.27.8, 58030.27.20, 58030.27.24, 58030.27.25, 58030.27.43, 58030.27.44, 58030.27.47, 58030.27.63, 58030.27.65, 58030.27.66, 58030.27.68, 58030.27.73, 58030.27.74, 58030.27.80, 58030.27.81, 58030.27.82, 58030.27.91, 58030.27.92, 58030.27.93, 58030.27.94, 58030.27.883, 58030.28.17, 58030.28.397, 58030.29.1, 58030.29.9, 58030.29.14, 58030.30.2, 58030.30.5, 58030.30.6, 58030.30.865, 58030.31.2, 58030.31.7, 58030.31.8, 58030.31.9, 58030.31.10, 58030.31.11, 58030.31.12, 58030.31.13, 58030.31.17, 58030.31.21, 58030.31.33, 58030.31.35, 58030.31.36, 58030.31.38, 58030.31.39, 58030.31.45, 58030.31.46, 58030.32.8, 58030.32.14, 58030.32.18, 58030.32.19, 58030.32.23, 58030.32.24, 58030.32.26, 58030.32.27, 58030.32.29, 58030.32.32, 58030.32.44, 58030.32.46, 58030.32.25, 58030.32.45, 58030.32.56, 58030.33.1, 58030.33.12, 58030.33.13, 58030.34.9, 58030.34.10, 58030.35.24, 58030.35.25, 58030.35.34, 58030.35.40, 58030.35.41, 58030.35.48, 58030.35.52, 58030.35.53, 58030.35.54, 58030.35.55, 58030.35.56, 58030.35.63, 58030.35.64, 58030.36.1, 58030.36.2, 58030.36.3, 58030.36.4, 58030.36.5, 58030.36.6, 58030.36.8, 58030.36.9, 58030.36.10, 58030.36.12, 58030.36.15, 58030.36.16, 58030.36.17, 58030.36.21, 58030.36.22, 58030.36.23, 58030.36.24, 58030.36.26, 58030.36.31, 58030.36.39, 58030.36.40, 58030.36.41, 58030.36.42, 58030.36.44, 58030.36.45, 58030.36.46, 58030.36.47, 58030.36.52, 58030.36.53, 58030.36.56, 58030.36.58, 58030.36.78, 58030.37.1, 58030.37.2, 58030.37.3, 58030.38.17, 58030.38.43, 58030.39.23, 58030.39.32, 58030.39.30, 58030.39.31, 58030.39.93, 58030.39.97, 58030.39.33, 58030.39.79, 58030.39.76, 58030.39.67, 58030.39.68, 58030.39.80, 58030.39.56, 58030.39.55, 58030.39.52, 58030.39.49, 58030.39.48, 58030.39.94, 58030.39.36, 58030.39.35, 58030.39.41, 58030.39.34, 58030.39.75, 58030.39.74, 58030.40.17, 58030.40.18, 58030.40.119, 58030.40.178, 58030.40.19, 58030.40.20, 58030.40.107, 58030.40.104, 58030.40.21, 58030.40.218, 58030.40.227, 58030.40.45, 58030.40.46, 58030.40.179,

58030.40.56, 58030.40.75, 58030.40.57, 58030.40.58, 58030.40.115, 58030.40.59, 58030.40.62, 58030.40.39, 58030.40.197, 58030.40.229, 58030.40.86, 58030.40.110, 58030.40.112, 58030.40.36, 58030.40.70, 58030.40.91, 58030.40.92, 58030.40.69, 58030.40.34, 58030.40.68, 58030.40.25, 58030.40.29, 58030.40.129, 58030.40.132, 58030.40.28, 58030.40.133, 58030.43.1, 58030.43.3, 58030.43.10, 58030.43.12, 58030.43.13, 58030.43.15, 58030.43.25, 58030.43.28, 58030.43.29, 58030.43.773, 58030.45.715, 58030.46.30, 58030.43.882, 58030.47.1, 58030.47.3, 58030.47.5, 58030.47.7, 58030.47.90, 58030.47.98, 58030.47.99, 58030.47.100, 58030.47.101, 58030.47.102, 58030.47.107, 58030.47.108, 58030.47.109, 58030.47.114, 58030.47.117, 58030.47.129, 58030.47.140, 58030.47.150, 58030.47.152, 58030.47.153, 58030.47.154, 58030.48.6, 58030.48.7, 58030.48.13, 58030.54.2, 58030.54.5, 58030.54.6, 58030.54.31, 58030.54.32, 58030.54.33, 58030.54.36, 58030.54.37, 58030.54.38, 58030.54.40, 58030.54.41, 58030.54.42, 58030.54.48, 58030.54.51, 58030.54.53, 58030.54.55, 58030.54.58, 58030.54.59, 58030.54.63, 58030.54.65, 58030.54.72, 58030.54.73, 58030.54.82, 58030.54.84, 58030.54.88, 58030.54.90, 58030.54.97, 58030.54.802, 58030.54.900, 58030.61.32, 58030.61.33, 58030.62.1, 58030.62.3, 58030.62.21, 58030.62.22, 58030.62.23, 58030.62.24, 58030.62.25, 58030.62.26, 58030.62.30, 58030.62.31, 58030.62.38, 58030.62.39, 58030.62.371, 58030.62.372, 58030.62.386, 58030.62.701, 58030.62.954, 58030.62.959, 58030.62.960, 58030.62.996, 58030.62.997, 58030.63.12, 58030.63.17, 58030.63.18, 58030.63.979, 58030.64.26, 58030.64.53, 58030.64.936, 58030.64.937, 58030.64.938, 58030.64.940, 58030.64.941, 58030.64.942, 58030.64.944, 58030.64.945, 58030.64.946, 58030.64.947, 58030.64.981, 58030.64.983, 58030.65.920, 58030.66.1, 58030.67.7, 58030.67.10, 58030.67.12, 58030.67.14, 58030.67.15, 58030.68.859, 58030.68.908, 58030.68.973, 58030.74.882, 58030.79.1, 58030.79.212, 58030.79.378, 58030.80.279, 58030.81.65, 58030.81.950, 58030.81.74, 58030.81.75, 58030.81.76, 58030.81.77, 58030.81.78, 58030.81.79, 58030.81.101, 58030.81.332, 58030.81.370, 58030.81.377, 58030.81.384, 58030.81.875, 58030.81.956, 58030.81.957, 58030.81.965, 58030.81.966, 58030.81.968, 58030.81.970, 58030.81.972, 58030.81.975, 58030.81.982, 58030.81.999, 58030.82.65, 58030.82.104, 58030.82.126, 58030.82.128, 58030.82.130, 58030.82.211, 58030.82.224, 58030.82.398, 58030.82.952, 58030.82.953, 58030.82.961, 58030.83.1, 58030.83.29, 58030.83.40, 58030.83.41, 58030.83.43, 58030.83.44, 58030.83.45, 58030.83.51, 58030.84.1, 58030.84.2, 58030.84.3, 58030.84.4, 58030.84.5, 58030.84.8, 58030.84.9, 58030.84.10, 58030.84.11, 58030.84.12, 58030.84.13, 58030.84.14, 58030.84.15, 58030.84.16, 58030.84.17, 58030.84.18, 58030.84.19, 58030.84.20, 58030.84.21, 58030.84.22, 58030.84.23, 58030.84.24, 58030.84.25, 58030.84.26, 58030.84.27, 58030.84.28, 58030.84.29, 58030.84.30, 58030.84.31, 58030.84.32, 58030.84.33, 58030.84.34, 58030.84.35, 58030.84.36, 58030.84.37, 58030.84.38, 58030.84.39, 58030.84.40, 58030.84.41, 58030.84.42, 58030.85.1, 58030.85.8, 58030.85.15, 58030.85.19, 58030.85.25, 58030.85.26, 58030.85.27, 58030.85.32, 58030.85.44, 58030.85.70, 58030.85.870, 58030.87.1, 58030.87.2, 58030.87.19, 58030.87.38, 58030.87.39, 58030.87.79, 58030.87.82, 58030.87.84, 58030.87.85, 58030.87.87, 58030.87.91, 58030.87.93, 58030.87.94, 58030.87.95, 58030.87.100, 58030.87.103, 58030.87.107, 58030.87.108, 58030.87.111, 58030.87.113, 58030.87.114, 58030.87.236, 58030.87.899, 58030.87.901, 58030.88.3, 58030.88.4, 58030.88.6, 58030.88.8, 58030.88.10, 58030.88.11,

58030.88.13, 58030.88.15, 58030.88.17, 58030.88.20, 58030.88.22, 58030.88.23, 58030.88.24, 58030.88.25, 58030.88.26, 58030.88.27, 58030.88.28, 58030.88.30, 58030.88.31, 58030.88.33, 58030.88.40, 58030.88.41, 58030.88.42, 58030.88.877, 58030.89.1, 58030.89.4, 58030.89.5, 58030.89.6, 58030.89.7, 58030.89.8, 58030.89.9, 58030.89.14, 58030.89.16, 58030.89.18, 58030.89.19, 58030.89.20, 58030.89.22, 58030.89.24, 58030.89.25, 58030.89.27, 58030.89.31, 58030.89.873, 58030.90.1, 58030.90.2, 58030.90.866, 58030.90.867, 58030.90.872, 58030.91.18, 58030.91.19, 58030.91.21, 58030.91.868, 58030.92.1, 58030.93.25, 58030.93.26, 58030.93.28, 58030.93.31, 58030.93.32, 58030.93.33, 58030.93.34, 58030.93.35, 58030.93.37, 58030.93.39, 58030.93.40, 58030.93.41, 58030.93.59, 58030.93.43, 58030.93.44, 58030.93.48, 58030.93.50, 58030.93.56, 58030.93.57, 58030.94.18, 58030.94.48, 58030.94.49, 58030.94.50, 58030.95.3, 58030.95.4, 58030.95.12, 58030.95.22, 58030.95.30, 58030.95.33, 58030.95.35, 58030.95.40, 58030.95.43, 58030.96.11, 58030.96.17, 58030.96.18, 58030.96.20, 58030.100.9, 58030.100.18, 58030.100.33, 58030.100.34, 58030.100.35, 58030.100.36, 58030.100.39, 58030.100.41, 58030.100.42, 58030.100.43, 58030.100.44, 58030.100.48, 58030.100.198, 58030.100.203, 58030.126.1, 58030.127.2, 58030.127.3, 58030.127.5, 58030.127.21, 58030.128.27, 58030.801.16, 58030.17.7, 58030.15.6, 58030.15.348, 58030.16.50, 58030.16.67, 58030.16.41, 58030.18.29, 58030.18.28, 58030.18.11, 58030.18.13, 58030.35.31, 58030.92.48, 58030.92.49, 58030.92.20, 58030.92.19, 58030.92.18, 58030.92.17, 58030.92.15, 58030.93.30, 58030.67.11, 58030.67.3, 58030.54.1, 58030.87.106, 58030.54.69, 58030.22.53, 58030.83.38, 58030.1.998, 58030.60.345, 58030.39.73, 58030.101.28, 58030.40.114, 58030.802.34, 58030.25.50, 58030.1.386, 58030.33.15, 58030.33.16, 58030.33.17, 58030.20.9, 58030.16.47, 58030.16.56, 58030.17.67, 58030.15.3, 58030.15.79, 58030.21.52, 58030.88.32, 58030.88.34, 58030.82.340, 58030.62.374, 58030.54.80, 58030.88.876, 58030.1.789, 58030.1.251, 58030.1.253, 58030.1.293, 58030.1.562, 58030.29.7, 58030.29.8, 58030.30.4, 58030.30.861, 58030.43.8, 58030.43.881, 58030.47.125, 58030.87.81, 58030.88.35, 58030.95.2. Проектите за изменение се намират в Службата по геодезия, картография и кадастър – Софийска област. В 14-дневен срок от обнародването в „Държавен вестник“ заинтересованите лица могат да се запознаят с проектите и да изразят писмено становище с представяне на доказателства.

1003

7. – Службата по геодезия, картография и кадастър – Софийска област, на основание чл. 46, ал. 1 и 2 ЗКИР съобщава, че са приети кадастралната карта и кадастралните регистри на недвижимите имоти за урбанизираните територии в землището на гр. Правец, община Правец, които са в службата по геодезия, картография и кадастър. В 30-дневен срок от обнародването в „Държавен вестник“ заинтересуваните лица могат да направят писмени възражения по тях пред Службата по геодезия, картография и кадастър – Софийска област.

1001

7. – Столичната община на основание чл. 129, ал. 1 от ЗУТ съобщава, че с Решение № 19 по протокол № 68 от 12.01.2023 г. СОС допуска поправка на очевидна фактическа грешка в диспозитива по т. 2 на Заповед № РД-09-50-742 от 29.12.1994 г. на

главния архитект на София, потвърдена с Решение № 85 от 6.08.2003 г. (ДВ, бр. 78 от 2003 г.) на СОС, като текстът: „Кадастралният, регулационният и застроителен план на м. Банишора, Зона Б-17-част в граници: ул. „Пловдив“, бул. „Столетов“, ул. „Алдомировска“, ул. „Габър“, ул. „Шумен“, ул. „Враня“, ул. „Свищов“, ул. „Охрид“, ул. „Опълченска“, бул. „Столетов“ и ул. „Габрово“, се чете: „Кадастралният, регулационният и застроителен план на м. Банишора, Зона Б-17-част в граници: ул. „Пловдив“, бул. „Столетов“, ул. „Алдомировска“, ул. „Габър“, ул. „Шумен“, ул. „Враня“, ул. „Свищов“, ул. „Охрид“, ул. „Опълченска“, ул. „Козлодуй“, ул. „Странджа“, бул. „Сливница“ и ул. „Габрово“. Настоящото решение е неразделна част от Заповед № РД-09-50-742 от 29.12.1994 г. на главния архитект на София, потвърдена с Решение № 85 от 6.08.2003 г. на СОС. Решението е публикувано на интернет страницата на Столичната община – Направление „Архитектура и градоустройство“ (<https://nag.sofia.bg/>). Решението може да бъде обжалвано по реда на чл. 62, ал. 2, изр. 2 от АПК пред Административния съд – София-град, в 14-дневен срок от съобщаването. Жалбите се подават в Район „Сердика“, адресирани до Административния съд – София-град, и се изпращат в съда от дирекция „Правно-нормативно обслужване“ към Направление „Архитектура и градоустройство“ на Столичната община.

982

9. – Столичната община на основание чл. 128, ал. 1 ЗУТ съобщава, че е изработен проект за подробен устройствен план (ПУП) – изменение на план за регулация (ИПР) на УПИ ХХVII-215, ПИ 68134.1897.215, кв. 6, м. Мала кория, изменение на план за улична регулация (ИПУР) – изменение на алейна/пешеходна връзка между кв. 6 и 7 и свързаното с това изменение на контактен УПИ XIII-ОБНС, кв. 7, м. Мала кория, район „Витоша“, Столична община. Проектът е изложен в Район „Витоша“. На основание чл. 128, ал. 5 ЗУТ в едномесечен срок от обнародването в „Държавен вестник“ заинтересованите лица могат да направят писмени възражения, предложения и искания по проекта до главния архитект на Столичната община чрез Район „Витоша“.

958

12. – Столичната община на основание чл. 129, ал. 1 от ЗУТ съобщава, че с Решение № 46 по протокол № 69 от 26.01.2023 г. СОС: 1. допуска поправка на очевидна фактическа грешка в разпоредителната част на Заповед № РД-09-50-523 от 16.10.1996 г. на главния архитект на София, с която е одобрен застроителен, регулационен и улично-регулационен план на м. Орландовци – Малашевци – част изток, район „Сердика“, като думите: „в граници: Товарна тангента, Владайска река и улици „Чепинско шосе“, „Ст. Димитров“, „Калач“, „Вела Чорбова“, „Тодор Кръшков“, „Поручик Орозов“, „Училищна“, „Чавдарче“, „Овчарска“, „Сулина“ и ул. „445“ се четат: „в граници: улица от о.т. 143 през о.т. 144 – о.т. 14а до о.т. 14 (Товарна тангента), Владайска река, бул. „Първа Българска армия“ (бивша „Ефраим Бенцион“ и „Четник“), ул. „Рояк“ (бивша „Стефан Димитров“), ул. „Калач“, ул. „Березина“, улица от о.т. 391а през о.т. 627 – о.т. 626 до о.т. 625 (без

име), ул. „Вела Чорбова“, ул. „Тодор Кръшков“, ул. „Столетник“, ул. „Поручик Орозов“, ул. „Училищна“ („Александър Невски“), ул. „Христо Станишев“ (бивша ул. „Чавдарче“), ул. „Овчарска“ от о.т. 527 до о.т. 532, ул. „279“ (бивша „Сулина“) от о.т. 532 през о.т. 531 – о.т. 530 – о.т. 529 до о.т. 480, ул. „Одеса“ от о.т. 480 до о.т. 481, ул. „258“ (бивша „445“), ул. „Градините“, улици от о.т. 156а през о.т. 454 – о.т. 453 – о.т. 448 до о.т. 449 по осовата линия на улиците“; настоящото решение по т. 1 е неразделна част от Заповед № РД-09-50-523 от 16.10.1996 г. на главния архитект на София, потвърдена с Решение № 85 по протокол № 56 от 6.08.2003 г. на Столичния общински съвет (ДВ, бр. 78 от 2003 г.) по реда на § 187 от преходните и заключителните разпоредби на Закона за изменение и допълнение на Закона за устройство на територията (ДВ, бр. 65 от 22.07.2003 г.); 2. допуска поправка на очевидна фактическа грешка в разпоредителната част на Заповед № РД-09-50-545 от 25.10.1996 г. на главния архитект на София, с която е одобрен застроителен, регулационен и улично-регулационен план на м. Орландовци – Малашевци, район „Сердика“, като думите: „в граници: Товарна тангента, улиците „445“, „Чавдарче“, „Училищна“, „Поручик Орозов“, „Тодор Кръшков“, „Вела Чорбова“, „Березина“, „Калач“, „Чепинско шосе“, „Първа Българска армия“, „Нешо Бончев“, „Чернозем“, „Петър Мангов-Орлин“, „Петър Щърбанов“, „Съзнание“, „Локорска“, „Железопътна“, „Червена звезда“, „Иван Попов“ и „Простор“ се четат: „в граници: улица от о.т. 6 през о.т. 7 – о.т. 10 – о.т. 15 – о.т. 16 – о.т. 441 до о.т. 143 (Товарна тангента), улица от о.т. 449 през о.т. 448 – о.т. 453 – о.т. 454 до о.т. 156а, ул. „Градините“, ул. „258“ (бивша „445“), ул. „Одеса“ от о.т. 480 до о.т. 481, ул. „279“ (бивша „Сулина“) от о.т. 480 през о.т. 529 – о.т. 530 – о.т. 531 до о.т. 532, ул. „Овчарска“ от о.т. 532 до о.т. 527, ул. „Христо Станишев“ (бивша ул. „Чавдарче“), ул. „Училищна“ („Александър Невски“), ул. „Поручик Орозов“, ул. „Столетник“, ул. „Тодор Кръшков“, ул. „Вела Чорбова“, улица от о.т. 625 през о.т. 626 – о.т. 627 до о.т. 391а (без име), ул. „Березина“, ул. „Калач“, ул. „Рояк“ (бивша „Стефан Димитров“), бул. „Първа Българска армия“ (бивша „Ефраим Бенцион“ и „Четник“), ул. „Нешо Бончев“, ул. „Петър Величков“, ул. „Гено Киров“ (бивша „Самолет“, „Чернозем“), ул. „Кирил Пърличев“ (бивша ул. „Петър Мангов-Орлин“), ул. „Моравча“ (бивша „Петър Щърбанов“), ул. „Съзнание“, ул. „Локорска“, улица от о.т. 262 до о.т. 207, ул. „Железопътна“ (бивша „23-ти януари“), ул. „Тангра“ (бивша „Червена звезда“), ул. „Димитър Гушанов“ (бивша „Атанас Трендафилов-Ванцети“), ул. „Иван Попов“, ул. „Простор“ до о.т. 401 по осовата линия на улиците“; настоящото решение по т. 2 е неразделна част от Заповед № РД-09-50-545 от 25.10.1996 г. на главния архитект на София, потвърдена с Решение № 85 по протокол № 56 от 6.08.2003 г. на Столичния общински съвет по реда на § 187 от преходните и заключителните разпоредби на Закона за изменение и допълнение на Закона за устройство на територията (ДВ, бр. 65 от 22.07.2003 г.). Решението е публикувано на интернет страницата на Столичната община – Направление „Архитектура и градоустройство“ (<https://nag.sofia.bg/>). Решението може да бъде

обжалвано по реда на чл. 215, ал. 4 от ЗУТ пред Административния съд – София-град, в 30-дневен срок от обнародването в „Държавен вестник“. Жалбите се подават в Район „Сердика“, адресирани до Административния съд – София-град, и се изпращат в съда от дирекция „Правно-нормативно обслужване“ към Направление „Архитектура и градоустройство“ на Столичната община.

1029

19. – Столичната община на основание чл. 129, ал. 1 от ЗУТ съобщава, че с Решение № 11 по протокол № 68 от 12.01.2023 г. на СОС е одобрен проект за подробен устройствен план – план за регулация и застрояване на поземлен имот с идентификатор 48393.4978.1 от кадастралната карта и кадастралните регистри на с. Мирояне, район „Нови Искър“ – СО, за създаване на нови урегулирани поземлени имоти I, II, III, IV, V, VI и VII от кв. 7а, м. С. Мирояне; нова улица по о.т. 129 – о.т. 129ж (нова); по о.т. 129в (нова) – о.т. 129г (нова); по о.т. 129д (нова) – о.т. 129е (нова) и придружаващи го план-схеми по части „Водоснабдяване и канализация“ и „Вертикална планировка“, който е изложен в Район „Нови Искър“. Решението може да бъде обжалвано по реда на чл. 215, ал. 4 от ЗУТ пред Административния съд – София-град, в 30-дневен срок от обнародването в „Държавен вестник“. Жалбите се подават в Район „Нови Искър“ и се изпращат в Административния съд – София-град, от дирекция „Правно-нормативно обслужване“ на Направление „Архитектура и градоустройство“ на Столичната община.

962

21. – Столичната община на основание чл. 129, ал. 1 от ЗУТ съобщава, че с Решение № 8 от 12.01.2023 г. на СОС е одобрен подробен устройствен план – план-извадка – изменение на план за регулация и застрояване на м. К-с Ботевградско шосе (м. Левски), кв. 358г, УПИ I-1082 и УПИ II-1083, като се обособяват нови УПИ I-1082 – „за ЖС“, и УПИ II-1083 – „за ЖС“, изменение на контактен УПИ III-1068; профила на улица по о.т. 84б – 84в; на ул. 544 по о.т. 84в – 88б; по о.т. 84а – 102б за поземлени имоти с идентификатори 68134.618.1082 и 68134.618.1083 по КККР. Решението и одобреният подробен устройствен план са изложени в Район „Подуяне“. Решението може да бъде обжалвано по реда на чл. 215, ал. 4 от ЗУТ пред Административния съд – София-град, в 30-дневен срок от обнародването в „Държавен вестник“. Жалбите се подават в Район „Подуяне“, адресирани до Административния съд – София-град, и се изпращат в съда от дирекция „Правно-нормативно обслужване“ на Направление „Архитектура и градоустройство“ на Столичната община.

961

23. – Столичната община на основание чл. 129, ал. 1 от ЗУТ съобщава, че с Решение № 2 по протокол № 68 от 12.01.2023 г. на СОС са одобрени проекти за: 1. изменение на плана за регулация на УПИ V – „за автокомбинат София-град“, кв. 1, м. НПЗ Илиянци – запад, за създаване на нов УПИ V-29, 30, 529 – „за търговия, склад, КО, безвредно производство, офиси, ателиета, ПГ и ТП“, за ПИ с идентификатори 68134.1351.29, 68134.1351.30 и 68134.1351.529 по КККР, район „Надежда“, и

свързаното с това изменение на контактен УПИ VI – „за озеленяване“, кв. 1; 2. изменение на плана за улична регулация за промяна на профила на улица между о.т. 5б – о.т. 56а – о.т. 68 и улица от о.т. 67 до о.т. 68, до кв. 1, м. НПЗ Илиянци – запад; 3. план за застрояване за нов УПИ V-29, 30, 529 – „за търговия, склад, КО, безвредно производство, офиси, ателиета, ПГ и ТП“, ПИ с идентификатори 68134.1351.29, 68134.1351.30 и 68134.1351.529 по КККР, кв. 1, м. НПЗ Илиянци – запад, район „Надежда“ – СО. Решението може да бъде обжалвано по реда на чл. 215, ал. 4 от ЗУТ пред Административния съд – София-град, в 30-дневен срок от обнародването в „Държавен вестник“. Жалбите се подават в Район „Надежда“, адресират се до Административния съд – София-град, и се изпращат в съда от дирекция „Правно-нормативно обслужване“ на Направление „Архитектура и градоустройство“ на Столичната община.

959

27. – Столичната община на основание чл. 129, ал. 1 от ЗУТ съобщава, че с Решение № 49 по протокол № 69 от 26.01.2023 г. на СОС са одобрени: 1. проект за изменение на плана за регулация на УПИ III-14, УПИ IV-13, УПИ V-12 и УПИ VI-11 в кв. 51, м. Зона В-15 – част, пробив бул. Данаил Николаев, по имотните граници на поземлени имоти с идентификатори 68134.514.87, 68134.514.86, 68134.514.85, 68134.514.84 по КККР на район „Сердика“, с изключение на частите от ПИ с идентификатори 68134.514.86 и 68134.514.84, попадащи в улица, за създаване на нови УПИ III-87 – „за ЖС“, УПИ IV-86 – „за ЖС“, УПИ V-85 – „за ЖС“, УПИ VI-84 – „за ЖС“, и свързаното с това изменение на профила на бул. Данаил Николаев от о.т. 24 до о.т. 25 с уширяване на тротоара; 2. проект за изменение на плана за застрояване за нови УПИ III-87 – „за ЖС“, УПИ IV-86 – „за ЖС“, УПИ V-85 – „за ЖС“, УПИ VI-84 – „за ЖС“, в кв. 51, м. Зона В-15 – част, пробив бул. Данаил Николаев, район „Сердика“; 3. работен устройствен план за нови УПИ III-87 – „за ЖС“, УПИ IV-86 – „за ЖС“, УПИ V-85 – „за ЖС“, УПИ VI-84 – „за ЖС“, в кв. 51, м. Зона В-15 – част, пробив бул. Данаил Николаев, район „Сердика“. Решението е публикувано на интернет страницата на Столичната община – Направление „Архитектура и градоустройство“ (<https://nag.sofia.bg/>). Решението може да бъде обжалвано по реда на чл. 215, ал. 4 от ЗУТ пред Административния съд – София-град, в 30-дневен срок от обнародването в „Държавен вестник“. Жалбите се подават в Район „Сердика“, адресират се до Административния съд – София-град, и се изпращат в съда от дирекция „Правно-нормативно обслужване“ на Направление „Архитектура и градоустройство“ на Столичната община.

960

31. – Столичната община на основание чл. 128, ал. 1 от ЗУТ съобщава, че е изработен проект за подробен устройствен план (ПУП) – изменение на плана за улична регулация и създаване на нова улица от о.т. 8а (нова) – о.т. 8б (нова) – о.т. 8в (нова) – о.т. 8г (нова) до о.т. 10а и промяна профила на улици от о.т. 12 до о.т. 13 и от о.т. 12 до о.т. 10а; план за регулация и за-

строяване за урегулиране на поземлени имоти с идентификатори 68134.4355.2588, 68134.4355.3009 и 68134.4355.3072 – създаване на нови УПИ I-3072 – „за производство, складове и офиси“, УПИ II-3009 – „за производство, складове и офиси“, и УПИ III-2588 – „за производство, складове и офиси“, в нов кв. 21, м. СПЗ Модерно предградие – разширение; изменение на плана за регулация на контакт УПИ IV – „за озеленяване“, от кв. 20, м. СПЗ Модерно предградие – разширение, район „Люлин“; план-схеми по чл. 108, ал. 2 от ЗУТ, част „Водоснабдяване и канализация“ и план за вертикално планиране. Проектът е изложен в Район „Люлин“. На основание чл. 128, ал. 5 от ЗУТ в едномесечен срок от датата на обнародването в „Държавен вестник“ заинтересованите лица могат да направят писмени възражения, предложения и искания по проекта до общината чрез Район „Люлин“.

957

48. – Столичната община на основание чл. 25, ал. 4 от ЗОС съобщава, че по реда на чл. 25, ал. 2 във връзка с чл. 21, ал. 1 и чл. 25, ал. 1 от ЗОС е издадена заповед за отчуждаване на недвижим имот във връзка с реализацията на обект: „Реализация на улица, попадаща между кв. 3, м. Киноцентъра III част и кв. 25, кв. 26 в м. Киноцентъра III част – разширение, намиращи се по ул. Св. Йоан Богослов от о.т. 25В-25Б-25А-25-24-23 и по ул. Равна от о.т. 23-150-151-152-153, попадащи в кв. 3“, район „Витоша“, гр. София, а именно: Заповед № СОА22-РД40-155 от 29.12.2022 г. на кмета на Столичната община за отчуждаване на поземлен имот с проектен идентификатор 68134.1970.4708 (незастроен), с площ 506 кв. м съгласно скица-проект за изменение на КKKP, представляващ реална част от поземлен имот с идентификатор 68134.1970.1990 по КKKP, одобрени със Заповед № РД-18-68 от 2.12.2010 г. на изпълнителния директор на Агенцията по геодезия, картография и кадастър. Собственици на имота са Екатерина Стайчева, Алис Стайчева и неустановен собственик. Обявлението да се обнародва в „Държавен вестник“, да се публикува на интернет страницата на Столичната община и копие от него да се изпрати до кмета на Район „Витоша“ за поставяне на определено за целта място в сградата на района.

1022

4. – Община Благоевград на основание чл. 128, ал. 1 от ЗУТ съобщава, че е изработен проект за подробен устройствен план (ПУП) – парцеларен план (ПП) за трасе на уличен водопровод от съществуващ водопровод PE DN90 за захранване на имоти с идентификатори 04279.111.35 и 04279.111.27 в местността Джампаница, землище на Благоевград, с трасе и сервитут, засягащи и ограничаващи ползването на имоти с идентификатори 04279.113.8 (местен път – общинска собственост), 04279.113.13 (местен път – общинска собственост), 04279.158.73 (пасище, мера – общинска собственост), 04279.158.74 (за друг вид водно течение, водна площ, съоръжение – общинска собственост) и 04279.158.75 (местен път – общинска собственост). Проектът е изложен в стая № 219 в сградата на Община Благоевград. На основание чл. 128, ал. 5 от ЗУТ в едномесечен срок от обнародването в „Държавен вестник“ заинтересованите лица могат

да направят писмени възражения, предложения и искания по проекта до общинската администрация – Благоевград.

1005

13. – Община Благоевград на основание чл. 128, ал. 1 от ЗУТ съобщава, че е изработен проект за подробен устройствен план (ПУП) – парцеларен план (ПП) за промяна предназначението на имот с идентификатор 04279.20.43 и имот с нов идентификатор 04279.18.28, образуван от имот с идентификатор 04279.18.27 по кадастралната карта на Благоевград от „полски път“ в „път с трайна настилка“ за осигуряване на транспортен достъп до имот с идентификатор 04279.20.27 в местността Под Грамада-III.13 по кадастралната карта на Благоевград. Проектът се намира в стая № 219 в сградата на Община Благоевград. На основание чл. 128, ал. 5 от ЗУТ в едномесечен срок от обнародването в „Държавен вестник“ заинтересованите лица могат да направят писмени възражения, предложения и искания по проекта до общинската администрация – Благоевград.

1006

2. – Община Ботевград на основание чл. 128, ал. 1 от ЗУТ съобщава, че със заявление с вх. № ПУП-18/7.02.2023 г. е постъпил проект за подробен устройствен план – парцеларен план (ПУП – ПП) за обект „Разпределителен газопровод от съществуващ газопровод от с. Скравена до с. Новачене, до с. Боженица и разклонения до ПИ с идентификатор 43788.818.156 в землището на с. Липница и до КЕ 51946.14.280 (зона по § 4) в землището на с. Новачене, община Ботевград, Софийска област“. На основание чл. 128, ал. 5 от ЗУТ в едномесечен срок от обнародването на съобщението в „Държавен вестник“ заинтересованите лица могат да направят писмени възражения, предложения и искания по проекта до общинската администрация – Ботевград.

1042

25. – Община Габрово на основание чл. 129, ал. 1 от ЗУТ съобщава, че с Решение № 13 от 26.01.2023 г. на Общинския съвет – Габрово, са одобрени специализирана план-схема и подробен устройствен план – парцеларен план за трасе на водопровод (извън границите на урбанизираната територия) до ПИ с идентификатор 73290.615.417 по КК на с. Трънито, община Габрово. На основание чл. 215, ал. 4 от ЗУТ в 30-дневен срок от обнародването в „Държавен вестник“ решението може да бъде обжалвано пред Административния съд – Габрово, чрез Общинския съвет – Габрово.

1047

137. – Община Гулянци на основание чл. 129, ал. 1 от ЗУТ съобщава на заинтересованите лица, че с Решение № 645 от 27.01.2023 г. на Общинския съвет – Гулянци, е одобрен подробен устройствен план – парцеларен план за обект: „Ветроенергиен парк“, с подобект: „Вътрешен кабелен електропровод СрН 20 kV“, в землището на с. Сомовит, община Гулянци, област Плевен, с обхват за поземлени имоти с идентификатори № 68045.211.19; 68045.211.20; 68045.302.24; 68045.303.22; 68045.304.18; 68045.305.25; 68045.306.25; 68045.307.22; 68045.316.28; 68045.85.23 по КKKP за землището на с. Сомовит, община Гулянци, област Плевен. Решението подлежи на обжалване от заинтересованите лица в 30-дневен срок от обнародването в „Държавен

вестник“ чрез Общинския съвет – Гулянци, пред Административния съд – Плевен, на основание чл. 215, ал. 1 и 4 от ЗУТ.

983

728. – **Община Две могили** на основание чл. 129, ал. 1 от ЗУТ съобщава, че с Решение № 743, взето на заседание на Общинския съвет – Две могили, с протокол № 42 от 24.01.2023 г. Общинският съвет – Две могили, е одобрил проект за подробен устройствен план – промяна на предназначението на ПРЗ на поземлен имот 36364.106.239 по КККР на с. Каран Върбовка в урбанизираната територия с НТП „гrobiщен парк“, община Две могили, област Русе. Решението подлежи на обжалване по реда на чл. 215, ал. 1 и 4 от ЗУТ в 14-дневен срок от обнародването в „Държавен вестник“ чрез Общинския съвет – Две могили, пред Административния съд – Русе.

945

728a. – **Община Две могили** на основание чл. 129, ал. 1 от ЗУТ съобщава, че с Решение № 744, взето на заседание на Общинския съвет – Две могили, с протокол № 42 от 24.01.2023 г. Общинският съвет – Две могили, е одобрил проект за подробен устройствен план – промяна на предназначението на ПРЗ на поземлени имоти 02587.159.73, 02587.159.74 и 02587.159.75 по КККР на с. Баниска в урбанизираната територия с НТП „гrobiщен парк“, община Две могили, област Русе. Решението подлежи на обжалване по реда на чл. 215, ал. 1 и 4 от ЗУТ в 14-дневен срок от обнародването в „Държавен вестник“ чрез Общинския съвет – Две могили, пред Административния съд – Русе.

946

24. – **Община Долна баня** на основание чл. 128, ал. 1 от ЗУТ съобщава, че е изработен проект за подробен устройствен план – парцеларен план (ПУП – ПП) за изграждане на подземна кабелна линия средно напрежение 20 kV в изкоп за присъединяване на нов производител на електрическа енергия към електропроводната мрежа, ФЕЦ, намиращ се в ПИ 22006.132.204, община Долна баня, област София, и паралелен кабел в същия изкоп до 180-ия метър за определяне на трасе за довеждащ водопровод от съществуваща шахта на магистрален водопровод до границата на КЕ 22006.113.529, намиращ се в землището на гр. Долна баня, община Долна баня, Софийска област. Проектът е изложен в сградата на общинската администрация на третия етаж в техническата служба. На основание чл. 128, ал. 5 от ЗУТ в едномесечен срок от обнародването в „Държавен вестник“ заинтересованите лица могат да направят писмени възражения, предложения и искания по проекта до общинската администрация на адрес: гр. Долна баня, ПК 2040, област Софийска, Община Долна баня, ул. Търговска № 134, e-mail: obshtinadb@abv.bg.

1012

5. – **Община Дряново** на основание чл. 128, ал. 1 от ЗУТ съобщава на заинтересуваните лица, че е изработен проект за частично изменение на подробен устройствен план – план за регулация (ЧИ на ПУП – ПР) за УПИ II в кв. 18 и имот публична общинска собственост – улица от о.т. 105 до о.т. 113 по плана на гр. Дряново.

С проекта за ЧИ на ПУП – ПР се предвижда да се промени северната граница на УПИ II в кв. 18, като се постави по съществуващата подпорна стена, и да се промени уличната регулация на улица от о.т. 105 до о.т. 113, като се проектира нова улична регулация с нови осови точки – о.т. 105а и о.т. 113а. След промяната УПИ II в кв. 18 е с нова площ – 3357 м². Проектът за ЧИ на ПУП – ПР може да се разгледа в ОбА – Дряново, и на основание чл. 128, ал. 5 от ЗУТ в едномесечен срок от обнародването на обявлението в „Държавен вестник“ могат да се направят писмени възражения, предложения и искания по проекта до ОбА.

1007

4. – **Община Кресна** на основание чл. 128, ал. 1 от ЗУТ съобщава, че е изработен и допуснат с Решение № 322 по протокол № 26 от 10.03.2022 г. на ОбС – Кресна, проект за ПУП – ПП (парцеларен план) за елемент на техническата инфраструктура извън границите на урбанизираната територия за изграждане на външно подземно електрозахранване с кабел 20 kV чрез електропроводно отклонение от съществуващ ЖР стълб, разположен в поземлен имот с идентификатор № 14492.7.14 на ВЕЛ 20 kV „Перун“, п/ст „Кресна“, до проектен трафопост в имота на възложителя: „ФТЕЦ Пумпаловото“ – ЕООД, управлявано от Димитър Кирилов Христосков, ПИ 14492.7.13, местност Пумпаловото, Кресна, по силата на н.а. за покупко-продажба на недвижим имот № 19, том I, рег. № 98, дело № 17 от 25.01.2022 г. Инвестиционното намерение на възложителя „ФТЕЦ Пумпаловото“ – ЕООД, е да изгради външно подземно електрозахранване с кабел 20 kV чрез електропроводно отклонение от съществуващ ЖР стълб, разположен в поземлен имот с идентификатор № 14492.7.14 на ВЕЛ 20 kV „Перун“, п/ст „Кресна“, до проектен трафопост в имот ПИ 14492.7.13, местност Пумпаловото, Кресна, за фотоволтаична централа в имот с идентификатор 14492.7.13, м. Пумпаловото, Кресна. Трасето на електропроводното отклонение засяга следния имот: 14492.7.14, земеделска територия; пасище, мера; шеста категория; м. Пумпаловото, на Община Кресна, публична общинска собственост, с дължина на трасето 180 л. м и площ в ползването му – 0,360 дка.

1008

4. – **Община Павел баня** на основание чл. 21, ал. 1, т. 11 от ЗМСМА, чл. 129, ал. 1 и във връзка с чл. 108, чл. 110, ал. 1, т. 5 от ЗУТ съобщава, че с Решение № 703 от 31.01.2023 г. Общинският съвет – Павел баня, одобрява проект за подробен устройствен план – парцеларен план в обхват: Трасе на пътна връзка за ПИ 55021.171.804 и ПИ 55021.171.805 по КККР на гр. Павел баня – изграждане на пътна връзка с републикански път II-56; трасето засяга ПИ 55021.4.36, 55021.7.1, 55021.7.505, 55021.7.510, 55021.171.526, 55021.171.803 по КККР на гр. Павел баня; общата засегната площ е 2,319 дка; изместване на напоителен канал, представляващ ПИ 55021.171.803 по КККР на гр. Павел баня – изместване на съществуващото съоръжение в северна посока, така че да граничи с новопредвидената пътна връзка; засегнати имоти – ПИ с идентификатори 55021.4.35,

55021.4.36, 55021.171.43, 55021.171.526 и 55021.171.803 по КKKP на гр. Павел баня; общата засегната площ е 1,220 дка. На основание чл. 215, ал. 4 от ЗУТ в 30-дневен срок от обнародването в „Държавен вестник“ заинтересуваните лица могат да направят писмени възражения, предложения и искания по парцеларния план до общинската администрация.

969

7. – Община Пловдив на основание чл. 129, ал. 1 ЗУТ съобщава на заинтересуваните лица по чл. 131 ЗУТ, че с Решение № 575, взето с протокол № 24 от 19.12.2022 г. на Общинския съвет – Пловдив, е одобрен проект за изменение на подробен устройствен план – план за регулация и застрояване за част от кв. 4 по плана на ж.р. Тракия, гр. Пловдив, за УПИ II – МО, III – общ. дейности, и VI-550, МО, спец. предназначение. Проектът е изложен за запознаване в Община Пловдив, пл. Стефан Стамболов № 1, ет. 7, стая № 2. На основание чл. 215, ал. 1 и 4 ЗУТ решението подлежи на обжалване чрез Общинския съвет – Пловдив, пред Административния съд – Пловдив, в 30-дневен срок от обнародването в „Държавен вестник“.

1016

5. – Община Русе на основание чл. 30 от ЗПСК обявява, че през февруари 2023 г. е извършена продажба на застроен поземлен имот с идентификатор 63427.333.89 по кадастралната карта и кадастралните регистри с адрес гр. Русе, м. Слатина (Индустриален парк – Русе), с площ 211 кв. м, с трайно предназначение на територията: урбанизирана, начин на трайно ползване: за друг вид производствен, складов обект, представляващ урегулиран поземлен имот П-91 от кв. 887 по плана на гр. Русе, одобрен със Заповед № РД-01-1378 от 22.06.2005 г. намета на община Русе, заедно с изградената в него сграда с идентификатор 63427.333.89.1, със застроена площ 80 кв. м, брой етажи: 2, предназначение: друг вид сграда за обитаване, предмет на АОС № 7318/29.07.2014 г., продаден по реда на чл. 32, ал. 3, т. 1 от ЗПСК на сдружение „Бизнес иновационен център Инобридж“, с достигната цена 32 673,16 лв. с вкл. ДДС, платени на 6.02.2023 г. 1041

1. – Община Сандански, област Благоевград, на основание чл. 128, ал. 1 от ЗУТ съобщава на заинтересуваните, че е изготвен проект за подробен устройствен план (ПУП) – парцеларен план (ПП) за трасе на линеен енергиен обект – кабелна линия СрН – 20 kV за захранване на ПИ с идентификатор 57176.30.1 в м. Склавски път по кадастралната карта и кадастралните регистри (КKKP) на землището на с. Поленица, община Сандански. Дължината на проектния подземен кабел е 227,14 м и преминава през два имота от КК на с. Поленица. Сервитутът на трасето засяга два имота от КК на с. Поленица: имот 57176.28.213 от землището на с. Поленица, община Сандански, земеделска територия с предназначение „за селскостопански, горски, ведомствен път“, общинска публична собственост на Община Сандански; имот 57176.105.212 от землището на с. Поленица, община Сандански, земеделска територия с предназначение „за селскостопански,

горски, ведомствен път“, общинска публична собственост на Община Сандански. Проектът за ПУП – ПП е изложен в стая № 406, ет. 4 в сградата на Община Сандански и може да се прегледа от заинтересуваните всеки работен ден в определеното приемно време на Община Сандански. На основание чл. 128, ал. 5 от ЗУТ в едномесечен срок от обнародването в „Държавен вестник“ заинтересуваните лица могат да направят писмени възражения, предложения и искания по проекта до общинската администрация – Сандански.

1018

5. – Община Сливен на основание чл. 128, ал. 1 ЗУТ съобщава, че е изработен проект за ПУП – парцеларен план за линейните обекти на техническата инфраструктура извън границите на населените места и селищните образувания за изграждане на нов стълб 20 kV в имот 17600.2.845 с НТП „за съоръжение на електропровод“, държавна собственост, за присъединяване на съществуващ кабел 20 kV от ТП „КЗС“ към нов стълб за захранване на ТП „Център“, землище с. Градско, община Сливен. На основание чл. 128, ал. 5 ЗУТ в едномесечен срок от обнародването в „Държавен вестник“ заинтересуваните лица могат да направят писмени възражения по проекта до общинската администрация.

1013

6. – Община Сливен на основание чл. 128, ал. 1 ЗУТ съобщава, че е изработен проект за ПУП – парцеларен план за линейните обекти на техническата инфраструктура извън границите на населените места и селищните образувания за трасе на ел. кабел 20 kV от съществуващ кабел в ПИ 67338.8.60 до ПИ 67338.8.63, отреден „за фотоволтаична централа“ и преминаващ през ПИ 67338.8.60 с НТП „за селскостопански, горски, ведомствен път“, всички в местност Рамануша, землище гр. Сливен. На основание чл. 128, ал. 5 ЗУТ в едномесечен срок от обнародването в „Държавен вестник“ заинтересуваните лица могат да направят писмени възражения по проекта до общинската администрация.

1014

159. – Община гр. Средец на основание чл. 128, ал. 1 от ЗУТ обявява на заинтересуваните лица по чл. 131 от ЗУТ, че е изработен проект за подробен устройствен план – план за регулация и застрояване (ПУП – ПРЗ) за поземлен имот с идентификатор 15816.38.7 по КKKP на землището на с. Голямо Буково, община Средец, област Бургас. На основание чл. 128, ал. 5 от ЗУТ в едномесечен срок от обнародването в „Държавен вестник“ заинтересуваните лица могат да се запознаят с проекта (Община Средец, стая № 110, ет. 1) и да направят писмени предложения и възражения по него, ако има такива, пред общинската администрация.

956

6. – Община Стралджа на основание чл. 129, ал. 1 от ЗУТ съобщава, че Общинският съвет – Стралджа, е одобрил подробен устройствен план – парцеларен план, касаещ трасе на ел. кабел от ПИ № 11661.220.173 по КК землище с. Воденичане, община Стралджа, до бъдеща повишаваща п/ст „Стралджа“.

1013

44. – Община Трън, област Перник, на основание чл. 128, ал. 1 и 2 от ЗУТ съобщава, че е изработен проект за подробен устройствен план – парцеларен план за линеен обект на техническата инфраструктура: Подземна кабелна линия НН – 1 kV за присъединяване на ФЕЦ в ПИ № 2 и № 3 в мах. Рангелова, с. Парамун, към МТП „Парамунска чука“ през ПИ с идентификатор 55453.14.17 – земеделска територия, частна общинска собственост, ПИ 55453.42.62 – територия за транспорт – държавна собственост, и ПИ 55453.42.29 – земеделска територия – частна общинска собственост, към електроразпределителната мрежа на „ЕРМ Запад“ – АД. Проектът е на разположение в стая № 18 на общинската администрация и може да бъде разгледан всеки работен ден от 8 до 17 ч. На основание чл. 128, ал. 5 от ЗУТ в едномесечен срок от обнародване на съобщението в „Държавен вестник“ заинтересованите страни могат да се запознаят с проекта и да направят писмени възражения, предложения и искания до общинската администрация.

1015

7. – Областният управител на област Шумен на основание чл. 149, ал. 1 от ЗУТ съобщава на заинтересованите лица, че на основание чл. 148, ал. 3, т. 1 от ЗУТ е издал Разрешение за строеж № 1 от 8.02.2023 г. на възложителя „Водоснабдяване и канализация – Шумен“ – ООД, Шумен, да извърши строително-монтажни работи съгласно одобрения от областния управител на област Шумен работен инвестиционен проект за обект: „Реконструкция на довеждащ водопровод от РШ Велики Преслав до ПС „1300“, Обособена позиция № 2 по проект: Интегриран проект за подобряване на водния сектор на обособена територия, обслужвана от „ВиК – Шумен“ – ООД, Шумен, намиращ се на територията на община Шумен и община Велики Преслав, с допуснато предварително изпълнение на основание чл. 60, ал. 1 от АПК. Предварителното изпълнение може да се обжалва чрез областния управител на област Шумен пред Административния съд – Шумен, в тридневен срок от съобщаването му, независимо дали административният акт е бил оспорен. На основание чл. 215, ал. 1 и 4 от ЗУТ издаденото разрешение за строеж подлежи на обжалване от заинтересованите лица чрез областния управител на област Шумен пред Административния съд – Шумен, в 14-дневен срок от обнародването в „Държавен вестник“.

1017

Административният съд – Велико Търново, на основание чл. 181, ал. 1 от Административнопроцесуалния кодекс съобщава, че е постъпил протест на прокурор в Районната прокуратура – Велико Търново, ТО – Горна Оряховица, срещу т. II от Решение № 504 от 22.12.2022 г. по протокол № 64 от 22.12.2022 г. на Общинския съвет – Лясковец, с която на основание чл. 21, ал. 1, т. 7 и чл. 27, ал. 4 и 5 от ЗМСМА, чл. 67, ал. 2 от ЗМДТ и чл. 11, ал. 1 от Наредбата за определянето и администрирането на местните такси и цените на услугите в община Лясковец съгласно чл. 9 от ЗМДТ е определен размерът на таксата за битови отпадъци на основата на промила върху данъчната оценка на имотите на

гражданите и върху по-високата от данъчната оценка и отчетната стойност на имотите на предприятията, за услугите по чл. 66, ал. 1 от ЗМДТ за 2023 г. за населените места в община Лясковец. В обжалваната част решението представлява общ административен акт по смисъла на чл. 65 от АПК, тъй като има еднократно правно действие и засяга неопределен брой лица. Образувано е адм.д. № 56/2023 г. по описа на Административния съд – Велико Търново. Заинтересованите страни могат да се присъединят към оспорването до първото съдебно заседание. Делото е насрочено за 17.03.2023 г. от 10 ч.

975

Административният съд – Перник, обявява на основание чл. 181, ал. 1 от АПК, че е постъпило оспорване от прокурор в Окръжната прокуратура – Перник, срещу разпоредбата на чл. 26, ал. 1, т. 27 от Наредбата за определянето и администрирането на местните такси и цени на услуги на територията на община Трън, приета с Решение № 5 от 31.01.2019 г., изменена и допълнена с Решение № 35 от 15.04.2021 г. на Общинския съвет – гр. Трън. Образувано е адм.д. № 5/2023 г. по описа на Административния съд – Перник.

976

Административният съд – Пловдив, по адм.д. № 122 по описа на съда за 2023 г. на основание чл. 218, ал. 1 ЗУТ съобщава за постъпило оспорване от „Секюрити Глобъл“ – ЕООД, представлявано от Николай Георгиев Керин, срещу Решение № 521 от 24.11.2022 г. на Общинския съвет – гр. Пловдив, с което се одобрява окончателен проект за изменение на ОУП на гр. Пловдив ведно с устройствените зони, устройствени показатели и правила и нормативи за прилагане, в частта, касаеща поземлен имот № 56784.521.1203 по КККР на гр. Пловдив, за който е отреден УПИ II-521.1203, жилищно строителство и общ. обслужване, от кв. 29 – нов по плана на кв. Освобождение – Гео Милев, гр. Пловдив. В едномесечен срок от деня на обнародване на съобщението в „Държавен вестник“ заинтересованите лица могат да бъдат конституирани като ответници в съдебното производство чрез подаване на заявление до Административния съд – Пловдив, по номера на административното дело, което следва да съдържа: 1. трите имена и адреса, телефон, факс и електронен адрес, ако има такъв – за българските граждани; 2. трите имена и личния номер за чужденец и адреса, заявен в съответната администрация, телефон, факс и електронен адрес, ако има такъв; 3. фирмата на търговеца или наименованието на юридическото лице, изписани и на български език, седалището и последния посочен в съответния регистър адрес на управление и електронния му адрес; 4. номер на делото; 5. акта, който се оспорва, и органа, който го е издал; 6. изявление, че заинтересованото лице желае да бъде конституирано в производството като ответник; 7. подпис на заявителя. Към заявлението се прилагат писмени доказателства, удостоверяващи качеството на заинтересовано лице на заявителя. Със заявлението е недопустимо да се правят искания за отмяна на индивидуалния административен акт, както и за присъединяване към подадени жалби в законоустановения срок. Делото е насрочено за 30.03.2023 г. в 10,45 ч.

1026

Добричкият окръжен съд, гражданско отделение, уведомява, че е образувано гр.д. № 268/2022 г. по искова молба, подадена от Комисията за противодействие на корупцията и за отнемане на незаконно придобитото имущество (КПКОНПИ), ЕИК 129010977, като срещу:

I. Димитрина Валентинова Милкова с ЕГН: ***, с постоянен и настоящ адрес в гр. **, са предявени искове по:

– чл. 142, ал. 2, т. 5 във връзка с чл. 141 от ЗПКОНПИ с цена 3800 лв. за отнемане на четири недвижими имота, намиращи се в землището на с. Безмер и с. Гуслар, община Тервел;

– чл. 151 във връзка с чл. 142, ал. 2, т. 5 и чл. 141 от ЗПКОНПИ за сумата 14 459,03 лв.;

– чл. 151 във връзка с чл. 142, ал. 2, т. 4 и чл. 141 от ЗПКОНПИ за сумата 8930,77 лв.

II. Емил Атанасов Милков с ЕГН ***, с постоянен и настоящ адрес в гр. **, област Добрич, е предявен иск по чл. 151 във връзка с чл. 142, ал. 2, т. 1 и чл. 141 от ЗПКОНПИ за сумата 34 350,83 лв.

III. Димитрина Милкова и Емил Милков е предявен и иск по чл. 151 във връзка с чл. 142, ал. 2, т. 2 и чл. 141 от ЗПКОНПИ за сумата 94 100 лв.

Общата стойност на претендирано подлежащото на отнемане в полза на държавата имущество възлиза на 155 640,63 лв.

Предявени са искове, както следва:

I. На основание чл. 142, ал. 2, т. 5 във връзка с чл. 141 от ЗПКОНПИ срещу Димитрина Валентинова Милкова с цена на иска 3800 лв., в т.ч.:

– нива с площ 1,344 дка, четвърта категория, намираща се в землището на с. Безмер, община Тервел, област Добрич, местност Сир, с ЕКАТТЕ 03215, съставляваща имот № 040082 по КВС в землището на с. Безмер, община Тервел, област Добрич, при граници и съседни: № 040081 – нива на Общински остатъчен фонд; № 040078 – нива на Общински остатъчен фонд; имот № 040083 – нива на Н.Н.Ч.; № 036046 – полски път на Община Тервел, придобит с нотариален акт № 104, том II, рег. № 1587, дело № 230 от 2013 г. (акт № 156, том III, дело № 437 от 15.05.2013 г. на СВ – Тервел); посочената пазарна стойност към настоящия момент е 1500 лв.;

– недвижим имот: лозе с площ 0,279 дка, местност Лозята, имот № 022034 по КВС в землището на с. Гуслар, с ЕКАТТЕ 18191, община Тервел, област Добрич, категория на земята при неполивни условия – IV, при следните граници и съседни: имот № 022033 – лозе насл. на Я.И.О.; имот № 030030 – полски път на Община Тервел; имот № 022035 – лозе на Н.И.М. и др.; имот № 030029 – полски имот на Община Тервел; върху имота има следните ограничения: 81 трайните насаждения да се опазват и стопанисват в съответствие с чл. 18 от ЗСПЗЗ до изтичане на амортизационния срок, придобит с нотариален акт № 105, том II, рег. № 1588, дело № 231 от 2013 г. (акт № 159, том III, дело № 440 от 15.05.2013 г. на СВ – Тервел); пазарна стойност на обекта към настоящия момент – 400 лв.;

– лозе с площ 0,279 дка, местност Лозята, имот № 022019 по КВС в землището на с. Гуслар, с ЕКАТТЕ 18191, община Тервел, област Добрич, категория на земята при неполивни условия – IV, при следните граници и съседни: имот

№ 022018 – лозе на Е.Ф.А.; имот № 030029 – полски път на Община Тервел; имот № 022020 – лозе на А.М.А.; имот № 022005 – лозе на Ф.С.Ф.; имот № 022004 – лозе на Общински остатъчен фонд; върху имота има следните ограничения: 81 трайните насаждения да се опазват и стопанисват в съответствие с чл. 18 от ЗСПЗЗ до изтичане на амортизационния срок, придобит с нотариален акт № 105, том II, рег. № 1588, дело № 231 от 2013 г. (акт № 159, том III, дело № 440 от 15.05.2013 г. на СВ – Тервел); пазарна стойност към настоящия момент – 400 лв.;

– нива с площ 1,678 дка, местност Сир, имот № 041172 по КВС в землището на с. Гуслар, с ЕКАТТЕ 18191, община Тервел, област Добрич, категория на земята при неполивни условия – IV, при следните граници и съседни: имот № 055550 – жилищна територия на населени места; имот № 041171 – нива на насл. на И.С.А.; имот № 041175 – нива на Е.С.Р.; имот № 041181 – др. жил. терен на Е.Д.Т. и др.; имот № 041174 – полска култура на В.Д.Н.-М. и др., придобит с нотариален акт № 105, том II, рег. № 1588, дело № 231 от 2013 г. (акт № 159, том III, дело № 440 от 15.05.2013 г. на СВ – Тервел); пазарна стойност към настоящия момент – 1500 лв.

II. На основание чл. 151 във връзка с чл. 142, ал. 2, т. 2 и чл. 141 от ЗПКОНПИ срещу Емил Атанасов Милков и Димитрина Валентинова Милкова в размер на 94 100 лв.:

– сума в размер на 7000 лв., представляваща пазарната стойност към датата на отчуждаване на недвижим имот – др. жил. терен с площ 3,400 дка, местност, имот № 050661 в землището на с. Орляк с ЕКАТТЕ 53953, община Тервел, област Добрич, при следните граници и съседни: имот № 050662 – друг жилищен терен на Х.М.Ю.; имот № 050614 – др. жил. терен насл. на М.А.И.; имот № 050623 – др. жил. терен насл. на И.К.И.; имот № 000070 – полски път на Община Тервел; имот № 050005 – др. жил. терен насл. на Х.С.О., отчужден с нотариален акт № 71, том IV, рег. № 3028, дело № 552 от 2014 г. (акт № 82, том VII, дело № 1041 от 9.10.2014 г. на СВ – Тервел);

– сума в размер на 78 100 лв., представляваща пазарната стойност към датата на отчуждаването на поземлен имот № 013032, намиращ се в землището на с. Черна с ЕКАТТЕ 80769, община Добричка, област Добрич, в местността, с начин на трайно ползване – нива с площ 59,003 дка, категория на земята при неполивни условия – III, при граници и съседни: имот № 023033 – нива, имот № 013010 – нива, имот № 013011 – нива, имот № 013012 – нива, имот № 013089 – нива, и имот № 000080 – полски път, и поземлен имот № 011005, намиращ се в землището на с. Черна, с ЕКАТТЕ 80769, община Добричка, област Добрич, в местността, с начин на трайно ползване – нива с площ 30,015 дка, категория на земята при неполивни условия – III, при граници и съседни: имот № 000065 – полски път, имот № 011003 – гора в земеделски земи, имот № 011004 – пасище, мера; имот № 011032 – нива; имот № 011031 – нива; и имот № 011006 – нива, отчуждени с нотариален акт № 84, том VII, рег. № 5498, дело № 784 от 2015 г. (акт № 80, том XVIII, дело № 3344 от 19.08.2015 г. на СВ – Добрич);

– сума в размер на 9000 лв., представляваща пазарната стойност към датата на отчуждаването на лек автомобил „Хонда ЦРВ“ е рег. № ТХ6945АТ, дата на първа регистрация – 22.06.2006 г., рама № SHSRD97606U110926, двигател № N22A22010443, отчужден с договор от 4.02.2020 г.

III. На основание чл. 151 във връзка с чл. 142, ал. 2, т. 1 и чл. 141 от ЗПКОНПИ срещу Емил Атанасов Милков в размер на 34 350,83 лв.:

– сума в размер на 1140 лв., представляваща лични вноски през 2019 г. и 2020 г. по картова сметка в левове № **, открита на 8.02.2019 г., с титуляр Емил Милков, непреобразувани в друго имущество;

– сума в размер на 25 441,75 лв., представляваща лични вноски през 2017 – 2020 г. по разплащателна сметка в левове № **, открита на 8.03.2017 г., с титуляр Милков, непреобразувани в друго имущество;

– сума в размер на 7769,08 лв., представляваща лични вноски през 2017 г. по разплащателна сметка в евро № **, открита на 10.03.2017 г., с титуляр Милков, непреобразувани в друго имущество.

IV. На основание чл. 151 във връзка с чл. 142, ал. 2, т. 5 и чл. 141 от ЗПКОНПИ срещу Димитрина Валентинова Милкова в размер на 14 459,03 лв.:

– сума в размер на 3000 лв., представляваща пазарната стойност към датата на отчуждаване на поземлен имот № 075013 с начин на трайно ползване – друга посевна площ, с площ 3,246 дка, местност С. Алзец, девета категория, при граници и съседни: имот № 075014 – друга посевна площ, имот № 000032 – пасище, мера, имот № 000001 – жилищна територия, отчужден с нотариален акт № 170, том I, рег. № 2341, дело № 145 от 2018 г. (акт № 155, том XX, дело № 3777 от 5.10.2018 г. на СВ – Добрич);

– сума в размер на 6000 лв., представляваща пазарната стойност към датата на отчуждаване на лек автомобил „БМВ 320Д“ с ДК № ТХ5773ХС, дата на първа регистрация – 1.01.2004 г., рама № WBAAS71070СН43792, двигател № 204D483255237, отчужден с договор от 10.02.2014 г.;

– сума в размер на 1050 лв., представляваща пазарната стойност към датата на отчуждаване на лек автомобил „Мерцедес МЛ 270 ЦДИ“ с ДК № ТХ7016ХН, дата на първа регистрация – 24.07.2002 г., рама № WDC1631131A358926, двигател № 61296530183870, отчужден с договор от 17.07.2014 г.;

– сума в размер на 4409,03 лв., представляваща погасителни вноски по кредит през 2013 г. и 2014 г. по разплащателна сметка в левове № **, открита на 27.04.2012 г., с титуляр Димитрина Милкова.

V. На основание чл. 151 във връзка с чл. 142, ал. 2, т. 4 и чл. 141 от ЗПКОНПИ срещу Димитрина Валентинова Милкова в размер на 8930,77 лв.:

– сума в размер на 150 лв., представляваща лични вноски през 2017 г. по разплащателна сметка в левове № **, открита на 20.04.2016 г., с титуляр Димитрина Милкова, непреобразувани в друго имущество;

– сума в размер на 39,22 лв., представляваща погасителни вноски по кредит през 2017 г. по

разплащателна сметка в левове № **, открита на 20.04.2016 г., с титуляр Милкова;

– сума в размер на 80 лв., представляваща лични вноски през 2017 г. и 2018 г. по разплащателна сметка № **, открита на 9.11.2016 г., с титуляр Димитрина Валентинова Вълева, непреобразувани в друго имущество;

– сума в размер на 8661,55 лв., представляваща погасителни вноски по кредит през 2015 – 2019 г. по разплащателна сметка в левове № **, открита на 27.04.2012 г., с титуляр Димитрина Милкова.

Обявява, че заинтересованите лица могат да предявят своите претенции върху имуществото, предмет на отнемане, в срока по чл. 225, ал. 2 от ГПК – до приключване на съдебното дирене пред първоинстанционния съд.

Насрочва делото за разглеждане на 26.05.2023 г. от 13,30 ч.

931

Разградският окръжен съд на основание чл. 155, ал. 1 от ЗПКОНПИ уведомява, че има образувано гр.д. № 320/2022 г. въз основа на постъпило мотивирано искане от Комисията за противодействие на корупцията и за отнемане на незаконно придобитото имущество срещу Христо Ганчев Иванов, ЕГН 7402195260, с постоянен и настоящ адрес: гр. Исперих, община Исперих, област Разград, ул. Лудогорие № 64, и Даниела Тодорова Митева, ЕГН 8206045093, с постоянен и настоящ адрес: гр. Исперих, община Исперих, област Разград, ул. Васил Априлов № 4, вх. Б, ет. 4, ап. 10, с цена на иска в размер 288 295,14 лв., както следва:

На основание чл. 142, ал. 2, т. 1 във връзка с чл. 141 от ЗПКОНПИ от Христо Ганчев Иванов, ЕГН 7402195260, с цена на иска 80 800 лв.:

– Недвижим имот – самостоятелен обект в сграда, застроена в поземлен имот с начин на трайно ползване – дворно място, намиращо се в чертите на гр. Исперих, община Исперих, област Разград, с УПИ V в кв. 136, образуван от имоти 474, 475, с площ на УПИ 425 кв. м, при граници и съседни на дворното място: ул. Васил Левски, ул. Въча, УПИ VI и имот пл. № 474 в кв. 136, представляващ целия втори етаж от двуетажна масивна сграда, самостоятелна стълбищна клетка и вход с административен адрес на самостоятелния обект: ул. Васил Левски № 79А, ет. 2, със застроена площ на етажа 206 кв. м, състоящ се от 7 канцеларии, склад, тоалетна и коридор и обща застроена площ на етажа, стълбищна клетка на сградата и входа 250 кв. м, както и съответните общи идеални части от общите части на сградата с право на строеж върху 250 кв. м, при съседни на самостоятелния обект: долу – търговски обекти, горе – покрив, юг и изток – улица, от запад – незастроено дворно място на парцела, придобит с нотариален акт № 40, том 7, рег. № 9167, дело № 898 от 26.10.2018 г. (акт № 107, том 11, дело № 2120 от 26.10.2017 г. на СВ – Исперих). Пазарна стойност на недвижимия имот към настоящия момент: 60 000 лв.

– 1/2 идеална част от самостоятелен обект с начин на трайно ползване – търговски обект – магазин № 1, със застроена площ 20,20 кв. м и застроен обем 69,70 куб. м, част от бивша книжарница, намиращ се на партерен етаж на четириетажна сграда в чертите на гр. Исперих,

ул. Васил Левски № 63, община Исперих, област Разград, застроен върху общинско дворно място, с отреден парцел III в кв. 185 по плана на града, с площ 4190 кв. м, при граници и съседи: улица, от север – парцел II – „за хотел, административна сграда и магазин“, от югоизток – ул. Васил Левски, от северозапад – парцел VI, парцел VII, парцел VIII, парцел IX, всички в кв. 185, ведно със съответния процент идеални части от общите части на сградата и от правото на строеж върху мястото, при граници и съседи на самостоятелния обект: от юг – сладкарница „Надежда“, от изток – ул. Васил Левски, север – магазин № 2, долу – избени помещения, и горе – жилища, придобит с нотариален акт № 119, том 2, рег. № 2335, дело № 239 от 17.04.2019 г. (акт № 126, том 3, дело № 485 от 17.04.2019 г. на СВ – Исперих). Пазарна стойност на имота към настоящия момент: 5000 лв.

– 1/2 идеална част от самостоятелен обект с начин на трайно ползване – търговски обект – магазин № 2, със застроена площ 38,26 кв. м и застроен обем 116,70 куб. м, част от бивша книжарница, намиращ се на партерен етаж на четириетажна сграда в чертите на гр. Исперих, ул. Васил Левски № 63, община Исперих, област Разград, застроен върху общинско дворно място, с отреден парцел III в кв. 185 по плана на града с площ 4190 кв. м, при граници и съседи: улица, от север – парцел II – „за хотел, административна сграда и магазин“, от югоизток – ул. Васил Левски, от северозапад – парцел VI, парцел VII, парцел VIII, парцел IX, всички в кв. 185, ведно със съответния процент идеални части от общите части на сградата и от правото на строеж върху мястото, при граници и съседи на самостоятелния обект: от изток – ул. Васил Левски, юг – магазин № 1, север – игрална зала, долу – избени помещения, и горе – жилища, придобит с нотариален акт № 119, том 2, рег. № 2335, дело № 239 от 17.04.2019 г. (акт № 126, том 3, дело № 485 от 17.04.2019 г. на СВ – Исперих). Пазарна стойност на имота към настоящия момент – 7000 лв.

– 1/2 идеална част от самостоятелен обект с начин на трайно ползване – търговски обект – магазин № 3 – игрална зала, със застроена площ 46,02 кв. м и застроен обем 140,27 куб. м, част от бивша книжарница, намиращ се на партерен етаж на четириетажна сграда в чертите на гр. Исперих, ул. Васил Левски № 63, община Исперих, област Разград, застроен върху общинско дворно място, с отреден парцел III в кв. 185 по плана на града с площ 4190 кв. м, при граници и съседи: улица, от север – парцел II – „за хотел, административна сграда и магазин“, от югоизток – ул. Васил Левски, от северозапад – парцел VI, парцел VII, парцел VIII, парцел IX, всички в кв. 185, ведно със съответния процент идеални части от общите части на сградата и от правото на строеж върху мястото, при граници и съседи на самостоятелния обект: от юг – магазин № 2, изток – ул. Васил Левски, север – околблоково пространство, долу – избени помещения, и горе – жилища, придобит с нотариален акт № 119, том 2, рег. № 2335, дело № 239 от 17.04.2019 г. (акт № 126, том 3, дело № 485 от 17.04.2019 г. на СВ – Исперих). Пазарна стойност на имота към настоящия момент: 8800 лв.

На основание чл. 151 във връзка с чл. 142, ал. 2, т. 1 и чл. 141 от ЗПКОНПИ от Христо Ганчев Иванов, ЕГН 7402195260, с цена на иска 125 321,82 лв.:

– Сума в размер 11 570 лв., представляваща предоставени заемни средства през 2019 г. – 2020 г.

– Сума в размер 949,82 лв., представляваща равностойността при извършено претърсване по ДП № 275 ЗМ-195/2020 г. по описа на РУ – Исперих, пр. пр. № 1555/2020 г. на 8.12.2020 г. в търговски обект – магазин № 1, с адрес: гр. Исперих, ул. Васил Левски № 63.

– Сума в размер 40 000 лв., представляваща пазарната стойност към датата на отчуждаване на недвижим имот – жилище, намиращо се в чертите на гр. Исперих, община Исперих, област Разград, в жилищен блок в УПИ III-ЖС, в кв. 185, с административен адрес: ул. Васил Левски № 63, вх. В, ет. 1, ап. 19, със застроена площ 59,53 кв. м, състоящ се от хол, спалня, кухня и сервизни помещения, заедно с принадлежащото към апартамента избено помещение № 19, с полезна площ 5 кв. м, както и съответни идеални части от общите части на сградата и отстъпеното право на строеж, при граници и съседи на апартамента: от дясно – ап. № 20, горе – ап. № 22, долу – търговска площ, и граници и съседи на избенното помещение: ляво – изба на ап. № 18, дясно – изба на ап. № 20 и коридор, отчужден с нотариален акт за покупко-продажба на недвижим имот № 146, том 1, рег. № 818, дело № 75 от 16.02.2021 г. (акт № 171, том 1, дело № 153 от 16.02.2021 г. на СВ – Исперих).

– Сума в размер 9000 лв., представляваща пазарната стойност към датата на отчуждаване на недвижим имот – гараж № 2, със застроена площ 30,40 кв. м, намиращ се в чертите на гр. Исперих, община Исперих, област Разград, ул. Цар Освободител, върху терен с УПИ XXVI – за ОЖС, кв. 90, както и 50 % ид.ч. от общите части на сградата и 1 % ид.ч. от отстъпеното право на строеж върху място 31,40 кв. м, при съседи на гаража: вляво – самостоятелен обект гараж № 1, и от трите страни незастроен терен на УПИ XXVI – за ОЖС, от кв. 90 по плана на града, отчужден с нотариален акт за покупко-продажба на недвижим имот № 111, том VII, рег. № 8904, дело № 974 от 30.12.2021 г. (акт № 192, том 14, дело № 2270 от 30.12.2021 г. на СВ – Исперих).

– Сума в размер 15 000 лв., представляваща пазарната стойност към датата на отчуждаване на недвижим имот, намиращ се в строителните граници на гр. Завет, община Завет, област Разград, представляващ апартамент № 2, с адрес: ул. Освобождение № 44, ЕПБЖ-3, вх. В, ет. 1, състоящ се от спалня и хол, кухня и сервизни помещения, със застроена площ 61,42 кв. м, при съседи: отляво – ап. № 3, дясно – ап. № 1, горе – ап. № 5, долу – избено помещение № 2, с площ 10,85 кв. м, при съседи: коридор и стълбище, както и 9,63 % ид.ч. от общите части на сградата и 9,63 % ид.ч. от отстъпеното право на строеж върху 69,84 кв. м, отчужден с нотариален акт за покупко-продажба на недвижим имот № 111, том 7, рег. № 8904, дело № 974 от 30.12.2021 г. (акт № 191, том 14, дело № 2270 от 30.12.2021 г. на СВ – Исперих).

– Сума в размер 12 000 лв., представляваща пазарната стойност към датата на отчуждаване на недвижим имот, намиращ се в строителните граници на гр. Завет, община Завет, област Разград, а именно – самостоятелен обект в жилищна сграда – апартамент № 8, на третия етаж в ЕПЖБ-3, кв. 98, с адрес: ул. Освобождение № 44, вх. В, ет. 3, ап. № 8, състоящ се от дневна, спалня, кухня и сервизни помещения, със застроена площ 61,42 кв. м, при граници: отляво – ап. № 7, отдясно – ап. № 9, отдолу – ап. № 5, заедно с прилежащото му избено помещение № 8, с площ 10,10 кв. м, при граници: отляво – избено помещение № 9, както и съответния процент идеални части от общите части на сградата и съответните проценти от правото на строеж върху мястото, отчужден с нотариален акт за покупко-продажба на недвижим имот № 86, том 4, рег. № 6219, дело № 564 от 21.11.2019 г. (акт № 111, том 9, дело № 1722 от 21.11.2019 г. на СВ – Кубрат).

– Сума в размер общо 10 650 лв., представляваща вноски от трети лица през 2017 г. по сметката № BG 06 СЕСВ 9790 4043 4313 01 в „Централна кооперативна банка“ – АД, с титуляр Христо Ганчев Иванов, непреобразувани в друго имущество.

– Сума в размер общо 16 500 лв., представляваща вноски от трети лица през 2018 г. по сметката № BG 06 СЕСВ 9790 4043 4313 01 в „Централна кооперативна банка“ – АД, с титуляр Христо Ганчев Иванов, непреобразувани в друго имущество.

– Сума в размер 9652 лв., представляваща вноски по кредит през 2020 г. по сметка № 25543840 в „Банка ДСК“ – ЕАД, с титуляр Христо Ганчев Иванов.

На основание чл. 151 във връзка с чл. 142, ал. 2, т. 5 и чл. 141 от ЗПКОНПИ от Даниела Тодорова Митева, ЕГН 8206045093, с цена на иска 82 173,32 лв.:

– Сума в размер 27 000 лв., представляваща пазарната стойност към датата на отчуждаване на недвижим имот – нива, с площ 26,999 дка, намираща се в землището на с. Подайва, ЕКАТТЕ 56945, община Исперих, област Разград, местност Есенлер – категория трета, съставляваща имот № 062004, при граници и съседни имоти: имот № 062055 – нива, № 062054 – нива, № 062002 – нива, № 000530 – полски път, № 062005 – нива, № 062039 – нива, № 062040 – нива, № 062053 – нива, № 062052 – нива, № 062051 – нива, отчужден с нотариален акт за покупко-продажба на недвижим имот № 16, том V, рег. № 5624, дело № 571 от 18.08.2021 г. (акт № 84, том 8, дело № 1132 от 18.08.2021 г. на СВ – Исперих).

– Сума в размер 4400 лв., представляваща пазарната стойност към датата на отчуждаване на недвижим имот – нива, с площ 4,312 дка, намираща се в землището на гр. Исперих, ЕКАТТЕ 32874, община Исперих, област Разград, местност Айорман – категория трета, съставляваща имот № 012079, при граници и съседни имоти: имот № 012073 – нива, № 012070 – нива, № 01202 – нива, № 012078 – нива, № 012080 – нива, № 012090 – полски път, отчужден с нотариален акт за покупко-продажба на недвижим имот № 153, том II, рег. № 1977, дело № 189 от 9.04.2021 г. (акт № 134, том 3, дело № 399 от 9.04.2021 г. на СВ – Исперих).

– Сума в размер 45 500 лв., представляваща пазарната стойност към датата на отчуждаване на недвижим имоти: 1. нива с площ 34,468 дка, намираща се в землището на с. Вазово, ЕКАТТЕ 10015, община Исперих, област Разград, местност Кючук Авулар – категория шеста, съставляваща имот № 10015.4.26, при граници и съседни имоти № 10015.20.116, № 10015.4.28, № 10015.4.27, № 10015.4.25, № 10015.4.35, № 10015.4.23 и № 10015.4.24; 2. нива с площ 9,911 дка, намираща се в землището на с. Вазово, ЕКАТТЕ 10015, община Исперих, област Разград, местност Ени Екенлик – категория втора, съставляваща имот № 10015.8.138, при граници и съседни имоти № 10015.8.93, № 10015.8.113, № 10015.8.139, № 10015.8.116, № 10015.8.137, отчуждени с нотариален акт за покупко-продажба на недвижим имот № 31, том III, рег. № 2491, дело № 236 от 28.04.2021 г. (акт № 140, том 4, дело № 485 от 28.04.2021 г. на СВ – Исперих).

– Сума общо в размер 5273,32 лв., представляваща погасителни вноски по кредит през 2020 г. по сметка № 25938850 в „Банка ДСК“ – ЕАД, с титуляр Даниела Тодорова Митева.

Делото е насрочено за разглеждане в открито съдебно заседание на 31.05.2023 г. от 15 ч. в Окръжния съд – Разград, пл. Независимост № 1.

Указва на заинтересованите лица, че могат да предявят своите претенции върху посоченото имущество, както и датата, за която се насрочва първото по делото заседание, чрез предявяване на иск в двумесечен срок от обнародването на обявлението в „Държавен вестник“.

941

Силистренският окръжен съд обявява, че на 7.09.2022 г. е образувано гр. дело № 267/2022 г. по описа на СсОС по предявена искова молба от Комисията за противодействие на корупцията и за отнемане на незаконно придобитото имущество, БУЛСТАТ 129010997, представлявана от Антон Томов Славчев, действащ в качеството на председател съгласно решение на НС, прието на 2 февруари 2022 г., за предсрочно прекратяване на правоотношението на председателя на ЗПКОНПИ и чл. 14, ал. 3 от ЗПКОНПИ, срещу Гюла Христова Маринова, ЕГН 7804065676, и Руси Митков Андреев, ЕГН 7503115581, двамата с постоянен и настоящ адрес: с. Богданци, ул. Стара планина № 21, община Главиница, област Силистра, с правно основание чл. 153, ал. 1 от ЗПКОНПИ за отнемане в полза на държавата на имущество на обща стойност 41 106,87 лв., както следва:

На основание чл. 142, ал. 2, т. 5 във връзка с чл. 141 от ЗПКОНПИ от Руси Митков Андреев, ЕГН 7503115581, с цена на иска 3650 лв., в т.ч.:

– ремарке за лек автомобил, марка „Понгратц“, модел „ЛПА У“, рег. № СС 5713 ЕВ, дата на първоначална регистрация 29.08.2006 г., рама № VAPB0000000170199, придобит с договор от 5.09.2013 г.; пазарна стойност към настоящия момент – в размер 150 лв.;

– лек автомобил, марка „Фолксваген“, модел „Транспортер“, рег. № СС 6875 МС, дата на първоначална регистрация 31.03.2005 г., рама № WV2ZZZ7HZ5X014963, двигател № AXD077488, придобит с договор от 7.10.2014 г.; пазарна стойност към настоящия момент – в размер 3500 лв.

На основание чл. 151 във връзка с чл. 142, ал. 2, т. 5 и чл. 141 от ЗПКОНПИ от Руси Митков Андреев, ЕГН 7503115581, в размер 3250 лв., в т.ч.:

– сума в размер 3250 лв., представляваща пазарната стойност към датата на отчуждаване на лек автомобил, марка „Ауди“, модел „А4“, рег. № СС 6416 СК, дата на първоначална регистрация 26.09.1996 г., рама № WAUZZZ8DZTA042666, двигател № 1Z586819, отчужден с договор от 4.01.2013 г.

На основание чл. 151 във връзка с чл. 142, ал. 2, т. 2 и чл. 141 от ЗПКОНПИ от Гюла Христова Маринова, ЕГН 7804065676, и Руси Митков Андреев, ЕГН 7503115581, в размер 34 011,29 лв.:

– сумата общо в размер 34 011,29 лв., представляваща получени и непреобразувани в друго имущество парични преводи чрез системи за бързи разплащания.

На основание чл. 151 във връзка с чл. 142, ал. 2, т. 1 и чл. 141 от ЗПКОНПИ от Гюла Христова Маринова, ЕГН 7804065676, в размер 195,58 лв.:

– сумата в размер 195,58 лв., представляваща получен и непреобразуван в друго имущество паричен превод от трети лица чрез системи за бързи разплащания.

Делото е насрочено за разглеждане в открито съдебно заседание за 30.05.2023 г. от 11 ч.

В двумесечен срок от обнародването в „Държавен вестник“ третите заинтересовани лица, които претендират самостоятелни права върху имуществото, предмет на отнемане в този процес, могат да встъпят в делото, като предявят съответния иск пред Силистренския окръжен съд. 940

Софийският градски съд, I гражданско отделение, 17 състав, на основание чл. 155, ал. 1 от ЗПКОНПИ уведомява, че има образувано гр. д. № 9132/2022 г. въз основа на постъпило мотивирано искане от Комисията за противодействие на корупцията и за отнемане на незаконно придобитото имущество (КПКОНПИ) срещу Иван Христов Делчев, Катерина Христова Дянкова и Боян Иванов Делчев, с което да отнеме в полза на държавата незаконно придобитото имущество, както следва:

На основание чл. 142, ал. 2, т. 1 във връзка с чл. 141 и 151 от ЗПКОНПИ от Иван Христов Делчев:

1. апартамент № 120, намиращ се в София, Столична община, район „Красно село“, блок 114А, вход Б, ет. 10, ж.к. Хиподрума, състоящ се от стая, кухня и сервизни помещения, със застроена площ 51,95 кв. м, при съсед: стълбище, държавен апартамент № 119, двор, наследници на Марийка Костова Илиева, заедно с таванско помещение № 38 с площ по удостоверение за данъчна оценка 3 кв. м, при граници: коридор, таван № 37 на държавен апартамент 119, коридор, заедно с 1,407 % идеални части от общите части на сградата и заедно със съответните идеални части от правото на строеж върху припадащата се част от терена на комплекса, придобит с нотариален акт за учредяване на вещно право на ползване и продажба на недвижим имот № 29, том II, рег. № 1080, дело № 207/5.04.2016 г., вписан с вх. рег. № 18794 от 5.04.2016 г., акт № 85, том XLIII, дело № 13416/2016 г. в СВп – София;

2. сумата в размер 2500 лв., представляваща пазарната стойност на лек автомобил марка „Пежо“, модел „406“, рег. № СА 1995 СК, към датата на отчуждаването му;

3. сумата в размер 735 лв., представляваща вноса за погасяване на кредит след 7.09.2012 г.;

4. сумата в размер 1715 лв., представляваща вноса за погасяване на кредит през 2013 г.

На основание чл. 142, ал. 2, т. 1 във връзка с чл. 141, 151 и 149 от ЗПКОНПИ от Катерина Христова Дянкова:

1. лек автомобил марка „БМВ“, модел „330 XI“, рег. № СА 4382 ТВ, рама № WBAEP51060PF16903, двигател № 306S334045106, дата на първоначална регистрация: 25.07.2002 г., придобит с договор на 12.11.2012 г. за сумата 2500 лв.;

2. сумата в размер 4600 лв., представляваща пазарна стойност на лек автомобил марка „Фолксваген“, модел „Голф“, рег. № С 5708 ХВ, към датата на отчуждаването му;

3. сумата в размер 1550 лв., представляваща вноса по сметка след 7.09.2012 г., непреобразувана в друго имущество;

4. сумата в размер 380 лв., представляваща вноса по сметка през 2014 г., непреобразувана в друго имущество;

5. сумата в размер 300 лв., представляваща вноса по сметка през 2015 г., непреобразувана в друго имущество;

6. сумата в размер 2217,21 лв., представляваща вноса по сметка през 2016 г., непреобразувана в друго имущество;

7. сумата в размер 605 лв., представляваща вноса по сметка през 2016 г., непреобразувана в друго имущество;

8. сумата в размер 915 лв., представляваща вноса по сметка през 2016 г., непреобразувана в друго имущество;

9. сумата в размер 4000 лв., представляваща изтеглена на каса сума от Катерина Дянкова;

10. сумата в размер 2000 лв., представляваща вноса по сметка през 2015 г., непреобразувана в друго имущество;

11. сумата в размер 15 740 лв., представляваща вноса по сметка през 2016 г., непреобразувана в друго имущество;

12. сумата в размер 1500 лв., представляваща вноса по сметка през 2017 г., непреобразувана в друго имущество;

13. сумата в размер 5000 лв., представляваща вноса по сметка след 7.09.2012 г., непреобразувана в друго имущество;

14. сумата в размер 12 700 лв., представляваща вноса по сметка през 2013 г., непреобразувана в друго имущество;

15. сумата в размер 1000 лв., представляваща вноса по сметка през 2014 г., непреобразувана в друго имущество.

На основание чл. 151 във връзка с чл. 142, ал. 2, т. 3 и чл. 141 от ЗПКОНПИ от Боян Иванов Делчев чрез своите родители и законни представители Катерина Христова Дянкова и Иван Христов Делчев:

1. сумата в размер 1960 лв., представляваща вноса по сметка през 2016 г., непреобразувана в друго имущество.

Съгласно определение от 13.01.2023 г. по гр. д. № 9132/2022 г. по описа на СГС, I ГО, 17 състав, съдът определя двумесечен срок считано от датата на обнародване на обявлението в „Държавен вестник“ и датата на насроченото първо съдебно заседание на 28.04.2023 г. Претенциите следва да бъдат заявени писмено в регистратурата на СГС, като се впише номерът на настоящото дело. По реда на чл. 155, ал. 1 от ЗПКОНПИ в молбата

си всяко заинтересовано лице следва ясно да посочи срещу кое от имуществова, описани в настоящото обявление, има претенции, като посочи и в коя точка на настоящото обявление е описано имуществото.

Гражданско дело № 9132/2022 г. по описа на СГС, I ГО, 17 състав, е насрочено за разглеждане в открито съдебно заседание на 28.04.2023 г. от 11 ч. 1024

Софийският градски съд, гражданско отделение, I – 19 състав, на основание чл. 155, ал. 1 от ЗПКОНПИ уведомява за наличие на образувано гр. д. № 11320/2022 г. по описа на СГС, ГО, I – 19 състав, въз основа на постъпило мотивирано искане от Комисията за противодействие на корупцията и за отнемане на незаконно придобитото имущество (КПКОНПИ) срещу Петър Пламенов Костов, Миглена Иванова Иванова и „Ауто Паоло“ – ЕООД, за отнемане в полза на държавата на незаконно придобитото имущество.

КПКОНПИ иска съдът да постанови решение, с което да отнеме в полза на държавата имущество на стойност 104 163,84 лв. от Петър Пламенов Костов, ЕГН 8607116982, Миглена Иванова Иванова, ЕГН 7105126810, и двамата с постоянен адрес: гр. София, ул. Летоструй № 5А, и от „Ауто Паоло“ – ЕООД, ЕИК 204143752, със седалище и адрес на управление: гр. София, ул. Летоструй № 5А, както следва:

На основание чл. 142, ал. 2, т. 1 във връзка с чл. 141 от ЗПКОНПИ от Петър Пламенов Костов сума в размер на 310 лв., както следва:

30 дружествени дяла с равностойност от 300 лв. от капитала на „Ауто Паоло“ – ЕООД, ЕИК 204143752;

10 дружествени дяла с равностойност от 10 лв. от капитала на „Паоло Констракшънс“ – ЕООД, ЕИК 204711991.

На основание чл. 151 във връзка с чл. 142, ал. 2, т. 2 и чл. 141 от ЗПКОНПИ сума в размер на 47 500 лв. от Петър Пламенов Костов и Миглена Иванова Иванова, както следва:

сумата 18 000 лв. – пазарната стойност на отчужден с нотариален акт за покупко-продажба № 165, том X, рег. № 20996, дело № 1673/2.08.2019 г., недвижим имот в режим на СИО;

сумата 4500 лв. – пазарната стойност на отчуждения лек автомобил „Мерцедес Е 300 Д“ с рег. № СА 0678 ТА;

сумата 25 000 лв. – пазарната стойност на отчуждения лек автомобил „БМВ Х6 Х Драйв 35Д“ с рег. № СВ 3732 ВМ, придобит в режим на СИО.

На основание чл. 142, ал. 2, т. 2 във връзка с чл. 141 от ЗПКОНПИ сума в размер на 3700 лв. от Петър Пламенов Костов и Миглена Иванова Иванова, както следва:

лек автомобил „Смарт МЦ 01“ с рег. № СВ 3732 ВВ.

На основание чл. 142, ал. 2, т. 4 във връзка с чл. 141 и 151 от ЗПКОНПИ от Миглена Иванова Иванова сума 5150 лв., както следва:

800 лв. – вноска по сметка в левове с IBAN BG10 UNCR 7000 1520 9478 62, открита в „УниКредит Булбанк“ – АД, на 11.04.2013 г.;

4350 лв. – вноска по сметка в левове с IBAN BG10 UNCR 7000 1520 9478 62, открита в „УниКредит Булбанк“ – АД, на 11.04.2013 г.

На основание чл. 142, ал. 2, т. 1 във връзка с чл. 141 и 151 от ЗПКОНПИ от Петър Пламенов Костов сума 37 503,84 лв., както следва:

10 661,65 лв. – вноска по сметка в левове с IBAN BG07 RZBB 9155 1004 4669 56, открита в „Райфайзенбанк България“ – ЕАД, на 28.02.2014 г.;

22 392,19 лв. – вноска по сметка в левове с IBAN BG07 RZBB 9155 1004 4669 56, открита в „Райфайзенбанк България“ – ЕАД, на 28.02.2014 г.;

4450 лв. – вноска по сметка в левове с IBAN BG07 RZBB 9155 1004 4669 56, открита в „Райфайзенбанк България“ – ЕАД, на 28.02.2014 г.

На основание чл. 145, ал. 2 във връзка с чл. 141 от ЗПКОНПИ от „Ауто Паоло“ – ЕООД, сумата 10 000 лв., както следва:

10 000 лв. – допълнителна вноска от собственика Петър Костов в търговското дружество.

Указва на всички заинтересовани лица, че могат да предявят своите претенции върху имуществото в двумесечен срок считано от датата на обнародването в „Държавен вестник“ и датата на насроченото първо съдебно заседание. Претенциите следва да бъдат заявени писмено в регистратурата на СГС, като се впише номерът на делото.

Указва, че в молбата си всяко заинтересовано лице следва ясно да посочи срещу кое от имуществова, описани в настоящото обявление, има претенции, като посочи и в коя точка на настоящото обявление е описано имуществото.

Съдът определя дата на първото открито съдебно заседание по гр. д. № 11320/2022 г. по описа на СГС, ГО, I – 19 състав, за 26.06.2023 г. от 14,30 ч.

968

ПОКАНИ И СЪОБЩЕНИЯ

1. – Управителят на сдружение с нестопанска цел в частна полза „Булкемпо клуб Тангра“ – София, на основание чл. 26 от ЗЮЛНЦ свиква общо събрание на 31.03.2023 г. в 14 ч. в София, ж.к. Люлин, бл. 984, вх. Ж, ет. 3, ап. 169, при следния дневен ред: 1. актуализиране състава на членовете на сдружението – напускане на стари членове и прием на нови, във връзка с получени молби от новите и уведомления от старите; 2. освобождаване на досегашния управител на сдружението Боян Алтимиров Александров и избор на нов управител; 3. промяна на начина на свикване на общо събрание на сдружението; 4. промяна на седалището и адреса на управление на сдружението; 5. промяна в устава на сдружението; 6. разни. При липса на кворум на основание чл. 27 от ЗЮЛНЦ общото събрание ще се проведе същия ден в 15 ч., на същото място и при същия дневен ред. 1021

1. – Управителният съвет на сдружение „Клуб на фотографите в България“ – София, на основание чл. 26 от ЗЮЛНЦ и чл. 24, ал. 2 от устава на сдружението свиква извънредно общо събрание на сдружението на 15.04.2023 г. в 18 ч. в седалището на сдружението в София, ж.к. Младост-2, бл. 214, ап. 150. Събранието се свиква по инициатива на управителния съвет на сдружението и ще се проведе при следния дневен ред: 1. отчет на Радка Петкова – председател на сдружението; 2. приемане на годишния финансов отчет на сдружението за 2022 г.; 3. вземане на решение за корекция на наименованието на сдружението в търговския регистър и регистъра

на юридическите лица с нестопанска цел предвид факта, че при пререгистрацията му същото е неправилно вписано като „Сдружение „Клуб на фотографите в България“, а видно от учредителния акт и удостоверението за актуално състояние, същото е сдружение „Клуб на фоторепортерите и фотографите в България“; 4. вземане на решение за изменение на реда за свикване на общото събрание на сдружението; 5. вземане на решение за приемане на нови членове; 6. вземане на решение за преобразуване на сдружението от такова в частна полза в сдружение за осъществяване на общественополезна дейност; 7. обсъждане и приемане на нов устав, отговарящ на специалните изисквания на глава трета „Юридически лица с нестопанска цел за общественополезна дейност“ на ЗЮЛНЦ; 8. обсъждане и приемане на решение за промени в състава на управителния съвет на сдружението, както и за избор на нов председател и представляващ сдружението; 9. обсъждане и приемане на решение за промяна на адреса на сдружението, както следва: гр. София 1614, кв. Горна баня, ул. Еделвайс № 23; 10. други. Всички писмени материали, свързани с въпросите от дневния ред, са на разположение по седалището на сдружението, като при поискване могат да бъдат предоставяни на всеки член. При липса на кворум на основание чл. 27 от ЗЮЛНЦ събранието ще се проведе в 19 ч. на същото място и при същия дневен ред. Поканата е поставена на мястото за обявления в сградата, където е управлението на сдружението.

1010

6. – Председателят на съвета на фондация „Еврика“ – София, на основание чл. 26 от ЗЮЛНЦ и съгласно чл. 11 от устава на фондация „Еврика“ свиква редовно годишно заседание на съвета на фондацията на 4.05.2023 г. (четвъртък) в 15 ч. в София, заседателна зала 1.5 „Запад“ към зала № 6 (вход А3) на Националния дворец на културата, при следния дневен ред: 1. отчет за дейността на фондация „Еврика“ през 2022 г.; 2. годишен счетоводен отчет за 2022 г.; 3. доклад на одитора; 4. промени в органите за управление на фондация „Еврика“; 5. програми на фондацията – изменения и допълнения; 6. финансов план (бюджет) на фондация „Еврика“ за 2023 г.; 7. други въпроси.

1023

1. – Управителният съвет на сдружение „Звездата на София“, София, в съответствие със свое решение от 16.01.2023 г. съгласно протокол № 1 от 2023 г. на основание чл. 21 от устава на сдружението и чл. 26, ал. 3, предл. 1 от ЗЮЛНЦ свиква редовно общо събрание на членовете на сдружение „Звездата на София“ на 18.05.2023 г. в 19 ч. в София 1784, бул. Цариградско шосе № 131, при следния дневен ред и със следните проекти за решения: 1. прием на нови членове

на сдружение „Звездата на София“; проект на решение по т. 1 от дневния ред: „Приема нови членове на сдружението.“; 2. промени в седалището и адреса на управление на сдружение „Звездата на София“; проект на решение по т. 2 от дневния ред: „Седалището на сдружение „Звездата на София“ е в гр. София, район „Оборище“, п.к. 1504. Адресът на управление на сдружение „Звездата на София“ е ул. Искър № 65.“; 3. освобождаване на членове на управителния съвет на сдружение „Звездата на София“ и избор на нови членове; проект на решение по т. 3 от дневния ред: „Освобождава членовете на управителния съвет на сдружение „Звездата на София“ и избира нови членове на управителния съвет.“; 4. приемане на нов устав на сдружение „Звездата на София“; проект на решение по т. 4 от дневния ред: „Приема нов устав на сдружение „Звездата на София.“; 5. одобряване на годишния финансов отчет на сдружение „Звездата на София“ за финансовата 2021 г. и финансовата 2022 г.; проект на решение по т. 5 от дневния ред: „Одобрява годишния финансов отчет на сдружение „Звездата на София“ за финансовата 2021 г. и финансовата 2022 г.“; 6. възлагане на изпълнението на взетите решения; проект на решение по т. 6 от дневния ред: „Общото събрание задължава новоизбраните членове на управителния съвет на сдружение „Звездата на София“ да представят документите, необходими за вписването им в регистъра на юридическите лица с нестопанска цел при Агенцията по вписванията, и възлага на новоизбрания председател на управителния съвет на сдружение „Звездата на София“ лично или чрез трети изрично упълномощени от него лица да извърши всички действия и да подпише всички документи, които са необходими за вписване на взетите решения в регистъра на юридическите лица с нестопанска цел към Агенцията по вписванията.“ Редовното общо събрание на членовете на сдружение „Звездата на София“ се свиква по инициатива на управителния съвет. Съгласно чл. 28, ал. 3 от ЗЮЛНЦ едно лице може да представлява не повече от трима членове на общото събрание въз основа на писмено пълномощно. Преупълномощаване не се допуска. Материалите за провеждане на редовното общо събрание са на разположение на членовете на сдружението на адреса на управление всеки работен ден и се предоставят безплатно на всеки член.

947

Поправка. Община Смолян прави следната поправка в обявление № 648 (ДВ, бр. 14 от 2023 г., стр. 109): думите „ПИ 67653.447.7058“ да се четат „ПИ 67653.447.705“.

1076

Адрес на редакцията: 1169 София, пл. Княз Александър I № 1, тел. 02 939-35-17

e-mail: DVest@parliament.bg, rumen@parliament.bg

Електронна страница на „Държавен вестник“: <http://dv.parliament.bg>

IBAN номерът на банковата сметка на „Държавен вестник“ е:

BG10BNBG96613100170401, BIC на БНБ – BNBGBGSD

Печат: „Алианс Принт“ – ЕООД, София 1592, ул. Илия Бешков № 3

ДЪРЖАВЕН ВЕСТНИК

ISSN 0205 – 0900