



ДЪРЖАВЕН ВЕСТНИК БРОЙ 12

ОФИЦИАЛНО ИЗДАНИЕ НА РЕПУБЛИКА БЪЛГАРИЯ

Петък, 3 февруари 2023 г.

София

Цена 0,80 лв.

СЪДЪРЖАНИЕ НА ОФИЦИАЛНИЯ РАЗДЕЛ

- ✓ _____ за възлагане на Министерския съвет да изготви всеобхватна и финансово обоснована програма за инвестиции в отбраната до 2032 г. 2

- ✓ _____ за администрацията на европейските делегирани прокурори в Република България 2

- ✓ _____ **8121 -105** от 26 януари 2023 г. за определяне на условията и реда за осигуряване на левовата равностойност на полагащата се безплатна храна на служителите на Министерството на вътрешните работи за извършване на дейности, свързани със специфичен характер на труда, и осигуряване на левовата равностойност на обогряващи напитки на служителите на Министерството на вътрешните работи, полагащи труд през нощта от 22,00 до 6,00 ч. 17

- ✓ _____ за изменение и допълнение на Наредба № 8121з-906 от 30 юли 2015 г. за изискванията към продуктите за

- пожарогасене, редът за оценяване и удостоверяване на съответствието им с тези изисквания, задълженията на производителите, вносителите и дистрибуторите на продукти за пожарогасене и за реда за осъществяване на контрол 19

- ✓ _____ за изменение и допълнение на Наредба № 5 от 2019 г. за подготовка и представяне на искания до Европейската комисия относно земеделските продукти и храни със защитени географски означения и традиционно специфичен характер, за контрол за съответствие с продуктовата спецификация и за водене на регистри на производителите и контролиращите лица 28

- ✓ _____ за изменение и допълнение на Наредба № 4 от 15 декември 2011 г. за оправомощаване и оттегляне на предоставените правомощия за извършване на прегледи на кораби и корабоприематели 32

ОФИЦИАЛЕН РАЗДЕЛ**НАРОДНО СЪБРАНИЕ****РЕШЕНИЕ**

за възлагане на Министерския съвет да изготви всеобхватна и финансово обоснована програма за инвестиции в отбраната до 2032 г.

Народното събрание на основание чл. 86, ал. 1 от Конституцията на Република България и чл. 85, ал. 1 от Правилника за организацията и дейността на Народното събрание

РЕШИ:

1. Възлага на Министерския съвет в срок от три месеца да изготви и внесе в Народното събрание всеобхватна и финансово обоснована програма за инвестиции в отбраната до 2032 г. Програмата следва да включва:

1.1. Всички идентифицирани необходими отбранителни способности, които следва да бъдат достигнати до 2032 г.

1.2. Проектите, необходими за реализацията на отбранителните способности по т. 1.1, като проектите за реализация на отбранителни способности, чиято прогнозна стойност надвишава 100 млн. лв., следва да бъдат описани разделно. Проектите за реализация на отбранителни способности, чиято прогнозна стойност не надвишава 100 млн. лв., следва да бъдат обединени по пакети от способности.

1.3. Ясни критерии и механизъм за извършване на приоритизиране на проектите, изграждащи национални способности, съобразно поетите от България ангажименти по цели на способностите на НАТО за отбрана.

1.4. Проектите следва да включват всички необходими разходи за придобиването на отбранителна способност по утвърдени стандарти на НАТО (DOTMPLFI).

1.5. Проектите следва да не допускат реализация на етапи, което би застрашило тяхната реализация в цялост и в предвидените срокове.

1.6. Финансова рамка, която да позволи реализацията на всички заложиени проекти, но и да гарантира безпрепятствения процес за поддръжка на съществуващите способности в рамките на посочения период.

1.7. Финансова рамка, която да осигури не само придобиване, но поддържане на придобитите способности и нормален инвестиционен процес в Министерството на отбраната.

1.8. Финансова рамка, която да е в съответствие с критериите за конвергенция, заложиени в Договора за функционирането на Европейския съюз, и да не позволи застрашаване на фискалната стабилност на страната.

1.9. Идентифициране на възможностите за стратегическо сътрудничество с държавите – членки на НАТО и Европейския съюз.

1.10. Решения за модернизацията на формираната, които остават извън приоритетните инвестиционни проекти.

2. В изпълнение на чл. 16, т. 7а от Закона за отбраната и въоръжените сили на Република България Министерският съвет да внесе в Народното събрание проекти за инвестиционни разходи (ПИР) за всички отбранителни способности, чиято реализация надвишава 100 млн. лв. (придобиването на отбранителна способност по утвърдени стандарти на НАТО (DOTMPLFI)). ПИР следва да включва:

2.1. Обхват за придобиване на пълната отбранителна способност по утвърдени стандарти на НАТО (DOTMPLFI).

2.2. Военно-икономически анализ за придобиване.

2.3. Индикативна стойност и примерен график за изпълнение.

2.4. Приоритизация съобразно целите на силите и останалите проекти за реализация на отбранителните способности до 2032 г.

2.5. Възможности за развитие на стратегическо сътрудничество с държави – членки на НАТО и Европейския съюз, както и възможности за трансфер на технологии и индустриално сътрудничество.

3. Министерският съвет не следва да внася проекти за инвестиционни разходи (ПИР) за вече одобрени от Народното събрание способности, но следва да отрази тяхната финансова рамка в общата финансова рамка по т. 1 от това решение.

Решението е прието от 48-ото Народно събрание на 31 януари 2023 г. и е подпечатано с официалния печат на Народното събрание.

Председател на Народното събрание:
Вежди Рашидов

641

**МИНИСТЕРСТВА
И ДРУГИ ВЕДОМСТВА****ВИСШ СЪДЕБЕН СЪВЕТ****ПРАВИЛНИК**

за администрацията на европейските делегирани прокурори в Република България

Глава първа

ОБЩИ ПОЛОЖЕНИЯ

Чл. 1. (1) С този правилник се определят звената на администрацията на европейските делегирани прокурори в Република България, функционалните им характеристики и организацията на работа. Правилникът определя

реда за съставяне на длъжностното разписание, типовите длъжностни характеристики, основните права и задължения на съдебните служители, органа по назначаването им, реда за провеждане на конкурси, както и условията за несъвместимост за съдебен служител.

(2) Администрацията на европейските делегирани прокурори се структурира на ниво администрация на главния прокурор, Върховна касационна прокуратура, Върховна административна прокуратура и Национална следствена служба, съобразно Класификатора на длъжностите на прокуратурата на Република България.

Чл. 2. (1) Администрацията на европейските делегирани прокурори се състои от съдебен администратор, обща и специализирана администрация.

(2) Администрацията на европейските делегирани прокурори е организирана в административни звена (отдели или служби), както и в самостоятелни административни длъжности.

(3) Общата администрация обезпечава общото административно, правно, финансово и информационно обслужване на дейността на европейските делегирани прокурори.

(4) Специализираната администрация подпомага европейските делегирани прокурори при осъществяване на техните правомощия.

(5) Прякото ръководство на администрацията по ал. 3 и 4 се осъществява от съдебен администратор на администрацията на европейските делегирани прокурори. Ръководителите на административните звена своевременно уведомяват съдебния администратор за възникнали проблеми във връзка с осъществяването на функциите им.

Чл. 3. (1) Оправомощен от Европейската прокуратура, европейски делегиран прокурор по чл. 139а, ал. 1 от Закона за съдебната власт назначава и освобождава съдебните служители в администрацията на европейските делегирани прокурори.

(2) Европейският делегиран прокурор по чл. 139а, ал. 1 от Закона за съдебната власт определя, изменя и допълва структурата, вида, наименованието на съответните звена, числеността и длъжностите в тях в съответствие с предвиденото в този правилник.

Чл. 4. При осъществяването на своята дейност администрацията на европейските делегирани прокурори се ръководи от принципите на законност, обективност, безпристрастност, ефективност, отчетност, прозрачност, публичност и предвидимост при спазване на професионалната етика на съдебните служители.

Г л а в а в т о р а

СТРУКТУРА НА АДМИНИСТРАЦИЯТА НА ЕВРОПЕЙСКИТЕ ДЕЛЕГИРАНИ ПРОКУРОРИ

Част първа

Съдебен администратор

Чл. 5. (1) Съдебният администратор ръководи работата на специализираната и на общата администрация по чл. 136, ал. 10 от Закона за съдебната власт и е пряко подчинен на европейския делегиран прокурор по чл. 139а, ал. 1 от Закона за съдебната власт.

(2) За съдебен администратор се назначава лице, което е български гражданин, има завършено висше образование с образователно-квалификационна степен „магистър“ по икономика, публична администрация или право с общ трудов стаж не по-малко от 8 години, от които поне 5 години в органите на съдебната власт, не е осъждано на лишаване от свобода за умишлено престъпление от общ характер, независимо от реабилитацията, и притежава необходимите нравствени и професионални качества.

(3) Съдебният администратор се назначава от европейския делегиран прокурор по чл. 139а, ал. 1 от Закона за съдебната власт след провеждане на конкурс, организиран от европейския делегиран прокурор по чл. 139а, ал. 1 от Закона за съдебната власт.

(4) Докато заема длъжността си, съдебният администратор не може да членува в политическа партия, коалиция, инициативен комитет, организация с политически цели, както и да извършва политическа дейност под каквато и да е форма.

Чл. 6. (1) Съдебният администратор:

1. ръководи общата и специализираната администрация на европейските делегирани прокурори;

2. осигурява организационната връзка между европейския делегиран прокурор по чл. 139а, ал. 1 от Закона за съдебната власт, магистратите и администрацията на европейските делегирани прокурори;

3. осъществява контакти с представители на органите на съдебната власт, законодателната власт, централните и териториалните органи на изпълнителната власт и органите на местното самоуправление, на международни органи и организации, както и с граждани, след упълномощаване от европейския прокурор или от европейския делегиран прокурор по чл. 139а, ал. 1 от Закона за съдебната власт;

4. организира и участва в работни групи за изготвяне на вътрешни правила;

5. изготвя щатното разписание на администрацията на европейските делегирани

прокурори и го предлага за одобрение на европейския делегиран прокурор по чл. 139а, ал. 1 от Закона за съдебната власт;

6. отговаря за организацията и разпределението на дейностите между отделните звена на администрацията и изпълнението на задълженията на съдебните служители;

7. предлага на европейския делегиран прокурор по чл. 139а, ал. 1 от Закона за съдебната власт за утвърждаване реда за осъществяване на документооборота, деловодната и архивната дейност в администрацията;

8. след съгласуване с европейския делегиран прокурор по чл. 139а, ал. 1 от Закона за съдебната власт въвежда програмни решения по дългосрочното планиране, бюджетната политика, финансите, автоматизацията и снабдяването с оборудване;

9. отговаря за условията за нормална и ефективна работа на магистратите и на съдебните служители;

10. организира провеждането на конкурси за назначаване на съдебните служители и участва в комисиите по провеждането на конкурсите;

11. отговаря за обучението на съдебните служители и повишаването на тяхната професионална квалификация;

12. съгласува времето за ползване на отпуските от съдебните служители и тяхното персонално заместване от друг служител;

13. отговаря за провеждането на атестационния процес на съдебните служители и предлага промяна в ранговете и в трудовото им възнаграждение;

14. предлага служителите за поощрение или за налагане на дисциплинарни наказания;

15. отговаря за изготвянето на проекта за бюджет на администрацията на европейските делегирани прокурори и го представя за одобрение на европейския делегиран прокурор по чл. 139а, ал. 1 от Закона за съдебната власт;

16. отговаря за организиране на процедурите по възлагане на обществени поръчки за нуждите на европейските делегирани прокурори и администрацията им;

17. отговаря за стопанисване на имуществото, ползвано от европейските делегирани прокурори и администрацията им, за информационното и правното обслужване и за информационната сигурност;

18. следи за равномерната натовареност на съдебните служители;

19. съставя актове за изгубени и унищожени дела;

20. изпълнява и други задължения, възложени му от европейския прокурор и от европейския делегиран прокурор по чл. 139а, ал. 1 от Закона за съдебната власт.

(2) При отсъствие съдебният администратор се замества от съдебен служител, определен от европейския делегиран прокурор по чл. 139а, ал. 1 от Закона за съдебната власт.

Чл. 7. (1) В изпълнение на правомощията си съдебният администратор издава разпореждания, които са задължителни за съдебните служители.

(2) Всеки съдебен служител може да оспори пред европейския делегиран прокурор по чл. 139а, ал. 1 от Закона за съдебната власт разпореждането на съдебния администратор, с което се засягат негови права и задължения в кръга на службата му. Решението на европейския делегиран прокурор по чл. 139а, ал. 1 от Закона за съдебната власт е задължително за съдебния администратор и за съответния съдебен служител.

Част втора

Обща и специализирана администрация

Раздел I

Обща администрация

Чл. 8. (1) Общата администрация на европейските делегирани прокурори осъществява дейността си в следните основни направления:

1. финансово-стопански дейности;
2. правни дейности и предварителен контрол по Закона за финансовото управление и контрол в публичния сектор;
3. човешки ресурси;
4. информационно обслужване, технологии и защита на личните данни;
5. сигурност (защита на класифицираната информация; управление при извънредни ситуации и отбранително-мобилизационна подготовка);
6. стопанисване, поддръжка и ремонт на сградния фонд;
7. техническо обслужване.

(2) Структурата на администрацията по ал. 2 се определя със заповед на европейския делегиран прокурор по чл. 139а, ал. 1 от Закона за съдебната власт.

Чл. 9. Финансово-стопанските дейности обхващат:

1. разработване на бюджетни прогнози на администрацията на европейските делегирани прокурори;
2. съставяне на проекти за бюджет на администрацията на европейските делегирани прокурори;
3. подготвяне на предложения за корекция по бюджета на администрацията на европейските делегирани прокурори;
4. изготвяне анализи, доклади и становища по бюджета на администрацията на европейските делегирани прокурори;
5. отчитане изпълнението на бюджета;

6. организиране на финансирането за придобиване на дълготрайни материални активи и за основен или текущ ремонт въз основа на утвърдените лимити;

7. счетоводно отчитане на приходите и разходите по единна бюджетна класификация, по счетоводни сметки от сметкоплана за бюджетните предприятия;

8. изготвяне на месечни и годишни декларации по Закона за корпоративното подоходно облагане, Закона за данък върху добавената стойност и останалите закони за счетоводна регистрация;

9. изготвяне на тримесечни оборотни ведомости и годишни финансови отчети на администрацията на европейските делегирани прокурори;

10. подготвяне на проект за годишна инвестиционна програма по обекти и по видове капиталови разходи в рамките на утвърдения бюджет;

11. планиране на обществените поръчки за съответната година, изготвяне на проекти на документация и участие в провежданите процедури на обществени поръчки;

12. изпълнение на други задачи, възложени с решения на пленума или колегиите на Висшия съдебен съвет, от европейския делегиран прокурор по чл. 139а, ал. 1 от Закона за съдебната власт, от европейския прокурор от Република България или от съдебния администратор.

Чл. 10. Експертните дейности и предварителният контрол по Закона за финансовото управление и контрол в публичния сектор се осъществяват от съдебни служители – експерти с професионален опит във финансовия и административния сектор. Дейността на експертите обхваща:

1. изготвяне на правни становища, документи по процедури и дейности на администрацията на европейските делегирани прокурори, както и становища по постъпили за съгласуване проекти на вътрешни правила и нормативни актове;

2. съгласуване за законосъобразност и/или изготвяне на проекти на вътрешни актове и договори, по които страна е администрацията на европейските делегирани прокурори;

3. съгласуване на актовете, свързани с възникването, изменението и прекратяването на трудовите правоотношения на съдебните служители в администрацията на европейските делегирани прокурори;

4. участие в процедурите, свързани с възникването, изменението и прекратяването на трудовите правоотношения на служителите по т. 3, както и при атестирането и повишаването им в ранг;

5. изготвяне на проекти на документация за възлагане на обществени поръчки;

6. подготвяне и провеждане на процедурите по възлагане на обществени поръчки;

7. подготвяне и изпращане на необходимата информация по тези поръчки, както и водене на регистър за проведените процедури през съответната година;

8. изготвяне на експертни становища по икономически и финансови преписки и дела, възложени от европейския прокурор или от европейските делегирани прокурори;

9. изпълнение на други задачи, възложени с решения на пленума или колегиите на Висшия съдебен съвет, от европейския делегиран прокурор по чл. 139а, ал. 1 от Закона за съдебната власт, от европейския прокурор от Република България или от съдебния администратор.

Чл. 11. Дейността по управление на човешките ресурси обхваща:

1. изготвяне и актуализиране на проекти за длъжностното разписание на администрацията на европейските делегирани прокурори;

2. изготвяне и актуализиране на проекти за поименното щатно разписание на съдебните служители в администрацията на европейските делегирани прокурори;

3. изготвяне на проекти на индивидуални длъжностни характеристики на съдебните служители;

4. подготовка на предложения за откриване, трансформация и съкращаване на щатни длъжности за служители в администрацията на европейските делегирани прокурори;

5. актуализиране и съхранение на кадровите дела на съдебните служители в администрацията на европейските делегирани прокурори;

6. подготовка на актовете за назначаване, преназначаване и освобождаване на съдебните служители от администрацията на европейските делегирани прокурори;

7. оформяне на трудовите книжки на съдебните служители от администрацията на европейските делегирани прокурори;

8. разработване на проектни и прогнозни предложения до съдебния администратор за развитието на човешките ресурси на администрацията на европейските делегирани прокурори;

9. изготвяне на предложения за графици за планови обучения; съхраняване и обобщаване на информация от проведени обучения на магистрати и съдебни служители; поддържане на регистър на обученията;

10. организиране на изготвянето на служебни карти на магистратите и съдебните служители от администрацията на европейските делегирани прокурори;

11. изготвяне на проекти на заповеди за командироване в страната и в чужбина на европейските делегирани прокурори и на съдебните служители в администрацията им;

12. поддържане на регистър на различните видове отпуски и изготвяне на проекти на заповеди за отпуски на европейските делегирани прокурори и на съдебните служители в администрацията им;

13. организиране на дейностите по осигуряване на здравословни и безопасни условия на труд на европейските делегирани прокурори и на съдебните служители в администрацията им;

14. извършване на справки по дела в Национална база данни „Население“;

15. изпълнение на други задачи, възложени от европейския делегиран прокурор по чл. 139а, ал. 1 от Закона за съдебната власт или от съдебния администратор.

Чл. 12. Дейността по информационно обслужване и технологии и защита на личните данни обхваща:

1. администриране, мониторинг и поддръжка на всички информационни бази на европейските делегирани прокурори, ползвани в Република България, както и използваната деловодно-информационна система ЦИСС;

2. администриране, мониторинг и поддръжка на среда за съвместна работа, необходима на европейските делегирани прокурори в Република България;

3. администриране, мониторинг и актуализация на съдържанието на официалната интернет страница на европейските делегирани прокурори в Република България;

4. дейности по обезпечаване изправността и нормалното функциониране на локалната компютърна мрежа на европейските делегирани прокурори – контрол върху изправността, както и организация на хардуерната и софтуерната поддръжка и належащи ремонти на компютърната, периферната, комуникационната и копирната техника на европейските делегирани прокурори и на съдебните служители в администрацията им;

5. организиране и участие в изработването и реализацията на технически проекти за създаване, оптимизиране и/или надграждане на информационни системи, други програмни продукти, технологични процеси и методологии, както и хардуерни и комуникационни системи, свързани с работата на европейските делегирани прокурори и на съдебните служители в администрацията им в цялост;

6. осигуряване на пряка техническа помощ и обучение при работата с компютърна техника и програмни продукти на европейските делегирани прокурори и на съдебните служители в администрацията им;

7. обезпечаване на мрежовата и информационната сигурност в администрацията на европейските делегирани прокурори;

8. създаване и поддържане на надеждни мерки за защита на личните данни на физически лица, събирани, обработвани и съхранявани от администрацията на европейските делегирани прокурори;

9. изпълнение на други задачи, възложени от европейския делегиран прокурор по чл. 139а, ал. 1 от Закона за съдебната власт, от европейския прокурор от Република България или от съдебния администратор.

Чл. 13. (1) Дейността по направление „Сигурност“ обхваща:

1. защита на националната и чуждестранната класифицирана информация от нерегламентиран достъп;

2. управление при извънредни ситуации и отбранително-мобилизиционна подготовка.

(2) Защитата на класифицираната информация се осъществява в следните направления:

1. организиране, осъществяване, координиране и контролиране на дейността по защита на класифицираната информация по чл. 25 и 26 от Закона за защита на класифицираната информация, както и на чуждестранната класифицирана информация;

2. предприемане на организационни, физически и технически мерки с цел обезпечаване на физическата сигурност на класифицираната информация;

3. получаване, изпращане, създаване, обработване, предоставяне, размножаване и съхраняване на класифицирана информация в съответствие с нормативните разпоредби на Закона за защита на класифицираната информация, Правилника за прилагане на Закона за защита на класифицираната информация и международните договори в областта на защитата на класифицираната информация;

4. контролиране правилното определяне на нивото на класификация на създадените в организационната единица материали и документи;

5. организиране предоставянето на Държавната комисия по сигурността на информацията на данни за създадените в организационната единица материали и документи, съдържащи класифицирана информация, представляваща държавна или служебна тайна, съгласно чл. 35 от Закона за защита на класифицираната информация;

6. периодично преразглеждане на създадената в организационната единица класифицирана информация с цел промяна или премахване на нивото на класификация;

7. организиране предаването в архив или в явно деловодство на материалите с изтекъл срок на защита;

8. изготвяне и актуализиране на списък по чл. 37, ал. 1 от Закона за защита на класифицираната информация и на списък по чл. 23, ал. 1 от Правилника за прилагане на Закона за защита на класифицираната информация;

9. извършване на процедура по обикновено проучване по чл. 47 от Закона за защита на класифицираната информация;

10. организиране на изпращането в Държавна агенция „Национална сигурност“ на документите на служителите, по отношение на които се извършва разширено или специално проучване;

11. организиране на изпращането в Държавната комисия по сигурността на информацията на искания за издаване на сертификати за достъп до чуждестранна класифицирана информация на прокурори и съдебни служители;

12. организиране и/или провеждане на първоначални, текущи и функционални обучения по защита на класифицираната информация;

13. предприемане на организационни и технически мерки чрез програмни средства и процедури за гарантиране сигурността на класифицираната информация, създавана, обработвана и съхранявана в автоматизирани информационни системи или мрежи;

14. прилагане и контролиране изпълнението на правилата на индустриалната сигурност на класифицираната информация;

15. водене на отчет на случаите на нерегламентиран достъп до класифицирана информация и на взетите мерки и информирание на Държавната комисия по сигурността на информацията;

16. организиране и провеждане на месечни и годишни проверки на регистратурите за класифицирана информация.

(3) Управлението при извънредни ситуации и отбранително-мобилизационна подготовка обхваща:

1. разработване и актуализиране на планове за привеждане в готовност на европейските делегирани прокурори в Република България и на администрацията по чл. 136, ал. 10 от Закона за съдебната власт за работа във военно време, при терористичен акт, при бедствия и извънредни ситуации и координиране на дейността с ведомствата и службите, имащи отношения към същата дейност;

2. организиране, поддръжане и актуализиране на системата за оповестяване на личния състав на прокуратурата при извънредни ситуации и при различни състояния и степени на готовност;

3. организиране на оперативната подготовка на европейските делегирани прокурори и на съдебните служители в администрацията им за работа при извънредни ситуации от военен и невоенен характер;

4. организиране на взаимодействието и координацията с другите държавни органи и органите на местно самоуправление по въпросите на готовността за работа при извънредни ситуации, терористичен акт, при положение на война, военно или извънредно положение;

5. подпомагане финансово-стопанската дейност при планиране, разпределяне и отчитане на разходваните финансови средства за осигуряване на дейност 282 „Отбранително-мобилизационна подготовка, поддръжане на запаси и мощности“ и по дейност 219 „Други дейности по отбраната“;

6. изпълнение на други дейности съобразно Закона за отбраната и въоръжените сили на Република България и другите нормативни актове в тази област.

(4) Дейността по направление „Сигурност“ се осъществява от началник-отдел „Сигурност“, който е пряко подчинен на европейския делегиран прокурор по чл. 139а, ал. 1 от Закона за съдебната власт.

Чл. 14. Дейностите по стопанисване, поддръжка и ремонт на сградния фонд обхващат:

1. организиране и осигуряване стопанисването на имотите, предоставени на европейските делегирани прокурори в Република България и на администрацията към тях;

2. проучване на необходимостта от реконструкция, основен или текущ ремонт на сградния фонд, ползван от европейските делегирани прокурори в Република България и от администрацията към тях;

3. планиране на разходите за доставки, услуги, основен или текущ ремонт на сградния фонд, ползван от европейските делегирани прокурори в Република България и от администрацията към тях, във връзка с възлагането на обществени поръчки и организиране на провеждането на процедурите за възлагането им по реда на Закона за обществените поръчки и на вътрешни актове;

4. изготвяне на техническите задания за възлагане на доставки, услуги, основен или текущ ремонт на сградния фонд, ползван от европейските делегирани прокурори в Република България и от администрацията към тях, съвместно със служителя за обществени поръчки;

5. участие в провеждането на експертни технически съвети за приемане на изготвените проекти за строителство и ремонти;

6. участие в избора на изпълнители за доставки, услуги и текущ ремонт, независим строителен надзор и инвеститорски контрол в строителството;

7. осъществяване на текущ контрол при изпълнение на договорите за доставки, услуги и строително-ремонтни работи на сградния фонд, ползван от европейските делегирани

прокурори в Република България и от администрацията към тях;

8. поддържане на регистър и съхраняване на досиета на имотите, предоставени за стопанисване на европейските делегирани прокурори в Република България и на администрацията към тях, както и съпътстващата ги техническа документация;

9. организиране и осигуряване на експлоатацията на инсталациите, системите и съоръженията в сградния фонд, ползван от европейските делегирани прокурори в Република България и от администрацията към тях;

10. организиране и извършване на поддръжка, техническо обслужване на сградния фонд, техниката (с изкл. на компютърната техника), обзавеждане и оборудване, предоставени за нуждите на европейските делегирани прокурори в Република България и на администрацията към тях;

11. изпълнение на други задачи, възложени с решения на пленума или колегиите на Висшия съдебен съвет или от европейския делегиран прокурор по чл. 139а, ал. 1 от Закона за съдебната власт, или от европейския прокурор от Република България.

Чл. 15. Направление „Техническо обслужване“ обхваща:

1. осигуряване на автомобилен транспорт;
2. осигуряване на куриерската работа;
3. поддържане на хигиената в помещенията, предоставени на европейските делегирани прокурори и администрацията им.

Раздел II

Специализирана администрация

Чл. 16. (1) Административният секретар е пряко подчинен на съдебния администратор на администрацията по чл. 136, ал. 10 от Закона за съдебната власт и го подпомага при изпълнение на функциите му.

(2) Административният секретар осъществява ръководството на специализираната администрация, като:

1. непосредствено организира, ръководи и контролира работата в службите в специализираната администрация по чл. 136, ал. 10 от Закона за съдебната власт;

2. участва в планирането, възлагането и контролирането на работата на съдебните служители в специализираната администрация;

3. съблюдава спазването на трудовата дисциплина и точното изпълнение на служебните задължения на съдебните служители в специализираната администрация;

4. подпомага организирането на обучението на съдебните служители в специализираната администрация;

5. поддържа и съхранява архив на постъпващи и изходящи документи, които не се

отнасят до образувани дела; годишни доклади и статистически отчети на европейските делегирани прокурори и администрацията им; решения на пленума или колегиите на Висшия съдебен съвет по кадрови и финансови въпроси; инструкции, указания и заповеди, издадени от пленума или колегиите на Висшия съдебен съвет и от други външни структури, за сведение; заповеди на европейския делегиран прокурор по чл. 139а, ал. 1 от Закона за съдебната власт по организацията на работата и администрирането;

6. изпълнява и други задължения, възложени му от европейския делегиран прокурор по чл. 139а, ал. 1 от Закона за съдебната власт, от европейския прокурор от Република България или от съдебния администратор.

(3) За административен секретар се назначава лице, което:

1. има българско гражданство, гражданин на друга държава – членка на Европейския съюз, на друга държава – страна по Споразумението за Европейското икономическо пространство, или на Конфедерация Швейцария;

2. има висше образование с образователна степен „бакалавър“;

3. има общ трудов стаж не по-малко от 5 години, от които поне 3 години в органите на съдебната власт;

4. не е осъждано на лишаване от свобода за умишлено престъпление от общ характер, независимо дали е реабилитирано;

5. притежава необходимите нравствени и професионални качества.

Чл. 17. (1) Прокурорските помощници подпомагат дейността на европейския прокурор от Република България, на европейския делегиран прокурор по чл. 139а, ал. 1 от Закона за съдебната власт и на европейските делегирани прокурори.

(2) За прокурорски помощник се назначава лице, което отговаря на изискванията по чл. 162 от Закона за съдебната власт и е издържало конкурс.

(3) Прокурорският помощник в администрацията на европейските делегирани прокурори:

1. въвежда информация и данни в централизираната система за управление на дела на Европейската прокуратура;

2. изготвя проекти на прокурорски актове;

3. изготвя проекти на отговори на писма и сигнали;

4. проучва, анализира и обобщава правната доктрина и съдебната практика по конкретни въпроси;

5. изготвя писмени становища по конкретни въпроси;

6. участва в изготвянето на проекти за вътрешни актове;

7. изпълнява и други задачи, възложени от европейския прокурор, от европейския делегиран прокурор по чл. 139а, ал. 1 от Закона за съдебната власт, от европейските делегирани прокурори и от съдебния администратор.

Чл. 18. Специализираната администрация по чл. 136, ал. 10 от Закона за съдебната власт е организирана в служби „Регистратура и деловодство“ и „Архив“, които се ръководят от главни специалисти.

Чл. 19. (1) В регистратурата и в деловодството на администрацията на европейските делегирани прокурори се приемат, описват и изпращат всички входящи и изходящи документи.

(2) Служба „Регистратура и деловодство“:

1. приема и регистрира във входящия дневник постъпилата кореспонденция;
2. представя за разпределение постъпилата кореспонденция;
3. изпраща изходящата кореспонденция;
4. осигурява информация за получената и изпратената кореспонденция;
5. разпределя и направлява постъпилата поща;
6. образува в дела и преписки разпределения по отдели входящи документи;
7. подрежда новопостъпили документи към висящите дела;
8. приема, съхранява и предава по принадлежност веществените доказателства;
9. предава на прокурорите разпределения доклад;
10. следи служебно за изтичане на съответните процесуални срокове и уведомява за това прокурорите;
11. отговаря за подреждането и съхраняването на делата в деловодството;
12. изпраща обратно делата и преписките, постъпили от други прокуратури, след приключване на преписката;
13. предоставя справки по делата и преписките;
14. подготвя и изпраща до съответната инстанция делата и преписките, по които са постъпили жалби;
15. предава в архив приключените дела и преписки.

(3) В службата се водят следните регистри, дневници и книги:

1. регистър по чл. 159а, ал. 1 от Наказателно-процесуалния кодекс във връзка с чл. 251г, ал. 5 от Закона за електронните съобщения;
2. регистър за справки от Национална база данни „Население“;
3. регистър-справки Българска народна банка;
4. регистър за преводи;
5. регистър за веществени доказателства;

6. регистър за възнаграждения на вещи лица, свидетели, преводачи;

7. регистър „Архив“;

8. входящ дневник;

9. изходящ дневник;

10. дневник жалби и сигнали;

11. административен дневник;

12. заповедна книга;

13. други книги и дневници, съответни на действащата номенклатура на делата.

(4) По преценка на европейския делегиран прокурор по чл. 139а, ал. 1 от Закона за съдебната власт могат да се водят и други спомагателни книги.

(5) Постъпилите в регистратурата дела, преписки, жалби, сигнали и други материали, включително и получените по факс и електронна поща, се завеждат с пореден номер във входящия дневник, като на книжата, постъпили по пощата, се запазва пликът с марката и пощенското клеймо.

(6) В изходящите дневници се вписват документи, които не са свързани с преписки, вписани във входящия дневник.

(7) Номерацията във входящите и изходящите дневници се вписва по години.

(8) Службата се ръководи от главен специалист, който е непосредствено подчинен на административния секретар.

Чл. 20. (1) Служба „Архив“ осигурява съхранението на всички приключени и подлежащи на архивиране дела и преписки, деловодни книги и документи, като ги класифицира, архивира и осигурява достъп до тях на правоимащите лица. Информацията се отразява в архивна книга за предадените дела и преписки, както и за унищожените дела и други материали, която се води на електронен и хартиен носител отделно за всяка календарна година.

(2) Служба „Архив“:

1. приема документи по опис за архивно запазване;
2. води архивните книги;
3. формира архивните дела и води отчетността им;
4. създава и поддържа електронна справочна система за делата (архивните единици) и осъществява справки по тях;
5. следи за изтичане на срока за съхраняване на архивните единици;
6. отговаря за съхранението на документите след изтичане на срока за съхраняване на делата;
7. участва със свои представители в комисия за унищожаването на дела, преписки и документи с изтекъл срок на съхранение и осигурява изготвянето на съответните протоколи;

8. предава ценните документи и книжа в държавния архив на Република България.

(3) Изнасянето на дела, деловодни книги и документи от архива за послужване се допуска само след разрешение на европейския делегиран прокурор по чл. 139а, ал. 1 от Закона за съдебната власт. На мястото на изваденото от архива дело се поставя картон, в който се прави бележка за местонахождението му. Извадените дела и документи се вписват в специална книга.

(4) Службата се ръководи от главен специалист, който е непосредствено подчинен на административния секретар.

Чл. 21. Със заповед на европейския делегиран прокурор по чл. 139а, ал. 1 от Закона за съдебната власт всяка календарна година през месец януари се извършва инвентаризация на преписките и делата за предходната година.

Чл. 22. (1) При изгубване или унищожаване на дело или преписка преди изтичане на срока за съхранението им се съставя акт от съдебния администратор.

(2) Въз основа на акта европейският делегиран прокурор по чл. 139а, ал. 1 от ЗСВ издава заповед за възстановяване на липсващото дело или преписка.

(3) За възстановяване на делото или преписката се използват данните, които се съдържат в деловодната информационна система на Европейската прокуратура, от други институции и от страните по делата.

Г л а в а т р е т а

ОБЩИ ПРАВИЛА ЗА СЪХРАНЯВАНЕ НА ВЕЩЕСТВЕНИ ДОКАЗАТЕЛСТВА

Чл. 23. (1) Приемането, съхраняването и предаването на веществени доказателства в администрацията на европейските делегирани прокурори се осъществяват от служител, определен със заповед на европейския делегиран прокурор по чл. 139а, ал. 1 от Закона за съдебната власт.

(2) Приемането се извършва по данните от опис, изготвен от разследващ орган или прокурор, към който са приложени копия от протокола (протоколите), с който веществените доказателства са иззети, предадени, подробно огледани и описани.

(3) Приемането и предаването на веществени доказателства се удостоверяват с протокол, подписан от предаващо и приемащо лице, който се прилага към делото и книгата за веществени доказателства.

(4) Веществените доказателства се опаковат съобразно естеството им и по подходящ за съхранение начин.

Чл. 24. Веществените доказателства се съхраняват в специални помещения (склад

за веществени доказателства), гарантиращи физическата им сигурност.

Чл. 25. (1) Служителят по чл. 23, ал. 1 в администрацията на европейските делегирани прокурори води и съхранява книга за веществените доказателства.

(2) Книгата има следните раздели:

1. входяща част: № по ред; дата на завеждане; № на преписка; № на досъдебното производство; дата на протокола, придружаващ вещественото доказателство; трите имена и длъжността на лицето, което е съставило този протокол; прието веществено доказателство (пълно описание – вид, марка, фабричен номер, брой, метраж, тегло, степен на износеност и др.);

2. изходяща част: дата на предаване; опис на изходящите документи – основание за предаване; трите имена, длъжност и подпис на приемащия веществените доказателства.

(3) Копията от протоколите по чл. 23, ал. 2 и 3 и от документите, удостоверяващи движението на веществените доказателства (приемане, съхраняване и предаване), се съхраняват в приложение към книгата по ал. 1.

Чл. 26. (1) При постъпване на веществени доказателства служителят по чл. 23 извършва проверка на съответствието им с придружаващия ги опис, вписва ги в книгата за веществени доказателства, след което ги опакова, запечатва опаковката с червен восък, пластилин или саморазрушаваща се лепенка и върху нея залепва опис и етикет с означение на номера и годината на досъдебното производство, както и номера, под който веществените доказателства са вписани в книгата.

(2) След извършване на действията по ал. 1 служителят съставя приемателно-предавателен протокол в два екземпляра, който се подписва от предаващото и приемащото лице и се прилага към делото и книгата за веществени доказателства.

Чл. 27. В изпълнение на акт на европейски делегиран прокурор или на европейския прокурор от Република България служителят по чл. 23 организира съхранението и изпращането на веществени доказателства, които поради спецификата си не могат да се прилагат към досъдебното производство, както следва:

1. пари и други ценности – предават се за пазене в трезор в търговска банка, обслужваща държавния бюджет, или в Българската народна банка;

2. лекарствени средства, както и отровни и опасни за здравето вещества – съобразно изискванията на специалните закони;

3. наркотични вещества и прекурсори – съобразно изискванията на Закона за контрол

върху наркотичните вещества и прекурсорите и подзаконовите нормативни актове:

– иззетите наркотични вещества, растения и прекурсори, както и представителните им проби, до предаването им на компетентен орган се съхраняват при възможност в отделен склад;

– в едноседмичен срок от получаване на физико-химичната експертиза прокурорите или следователите организират предаването на наркотичните вещества и представителните им проби в специализирания склад на Централното митническо управление съгласно изискванията на Наредбата за условията и реда за съхраняване и унищожаване на наркотични вещества, растения и прекурсори, както и за вземане на представителни проби от тях, приета с ПМС № 28 от 2006 г.;

4. бързоразвалящи се стоки и живи животни – съобразно изискванията на специалните закони или по реда на чл. 111, ал. 4 от Наказателно-процесуалния кодекс;

5. взривни вещества, огнестрелни оръжия и боеприпаси – предават се на служба „Контрол на общоопасните средства“ в съответното районно управление на Министерството на вътрешните работи;

6. проектили, гилзи и други по досъдебни производства срещу неизвестен извършител – предават се в Националния институт по криминалистика и криминология при Министерството на вътрешните работи;

7. акцизните стоки – съобразно изискванията на Закона за акцизите и данъчните складове и подзаконовите нормативни актове.

Чл. 28. (1) Когато за нуждите на разследването европейски делегиран прокурор или европейският прокурор трябва да разполага физически със съответното вещественно доказателство, същото му се предоставя срещу подпис в книгата за веществените доказателства и отбелязване на състоянието, в което го получава.

(2) В случаи на констатиране на нарушена цялост на опаковките европейският делегиран прокурор докладва писмено на европейския делегиран прокурор по чл. 139а, ал. 1 от Закона за съдебната власт.

(3) Веществените доказателства се предоставят за експертизи с писмен протокол, изготвен от служителя по чл. 23, въз основа на акт на разследващ орган, на европейския прокурор или на европейски делегиран прокурор. Протоколът съдържа точното им описание, номера на досъдебното производство и този по книгата за веществените доказателства, датата на предаване и подписи на предаващото и приемащото лице.

(4) В случаи, при които се налага вещественото доказателство да бъде върнато отново на съхранение на служителя по чл. 23, последният отново извършва действията по опаковане и запечатване на веществените доказателства.

Чл. 29. (1) В случаите на чл. 28, ал. 2 отварянето на опаковките с веществени доказателства се извършва от комисия, определена от европейския делегиран прокурор по чл. 139а, ал. 1 от Закона за съдебната власт, за което се съставя протокол. В протокола задължително се описва състоянието на печатите, включително и евентуални забележки по състоянието на веществените доказателства.

(2) Копие от протокола се предоставя на европейския прокурор от Република България, на европейския делегиран прокурор или следователя – за прилагане към материалите по досъдебното производство, и на служителя по чл. 23 – за прилагане към книгата за веществените доказателства.

Чл. 30. (1) Когато делото се предава за разследване от един орган на друг, заедно с него се предават и веществените доказателства. Предаването се удостоверява с протокол по чл. 23, ал. 3.

(2) При съставяне от европейския прокурор от Република България или от европейския делегиран прокурор на обвинителен акт, на предложение за освобождаване от наказателна отговорност с налагане на административно наказание или предложение за споразумение за решаване на делото веществените доказателства се внасят в съответния съд заедно с досъдебното производство. Предаването им се удостоверява с протокол, съставен съобразно чл. 23, ал. 3.

Чл. 31. (1) Веществените доказателства се проверяват всяка календарна година през месец януари от комисия, назначена от европейския делегиран прокурор по чл. 139а, ал. 1 от Закона за съдебната власт.

(2) Комисията проверява дали са всички веществени доказателства, правилно ли се съхраняват и има ли доказателства, по отношение на които липсва разпореждане на европейски делегиран прокурор или разпореждането не е изпълнено. Комисията изготвя протокол за проверката, който се съхранява в деловодството като приложение към книгата за веществените доказателства. Протоколът от ежегодната годишна проверка се представя на европейския делегиран прокурор по чл. 139а, ал. 1 от Закона за съдебната власт.

Чл. 32. (1) Веществените доказателства, за които с постановление е разпоредено връщане на правоимащия или предоставяне на друга институция, се предават с протокол, съдържащ: точното описание, номерата на следственото

дело и прокурорската преписка, датата на предаването и подписите на приемащото и предаващото лице.

(2) Когато собственикът не потърси веществените доказателства в законоустановения срок, разпореденето с тях се осъществява по реда, предвиден в Наказателно-процесуалния кодекс.

Чл. 33. (1) На унищожаване подлежат веществените доказателства, за които това е постановено изрично.

(2) Унищожаването се извършва от комисия, назначена от европейския делегиран прокурор по чл. 139а, ал. 1 от Закона за съдебната власт, която съставя протокол.

(3) В протокола се отбелязват по вид, количество и размер унищожените вещевни доказателства, както и тяхното състояние.

(4) Въз основа на съставения протокол се прави отбелязване в книгата за веществените доказателства.

(5) Ако веществените доказателства са били унищожени или повредени поради недобро съхранение или по други причини след постъпването им в администрацията на европейските делегирани прокурори, съответната комисия съставя протокол за констатиране на посочените обстоятелства и го представя на европейския делегиран прокурор по чл. 139а, ал. 1 от Закона за съдебната власт.

Г л а в а ч е т в ъ р т а

СТАТУТ НА СЪДЕБНИТЕ СЛУЖИТЕЛИ

Част първа

Назначаване и освобождаване

Чл. 34. (1) Съдебните служители се назначават от европейския делегиран прокурор по чл. 139а, ал. 1 от Закона за съдебната власт на длъжности съгласно длъжностно щатно разписание на администрацията на европейските делегирани прокурори, изготвено въз основа на класификатор на длъжностите, издаден от прокурорската колегия на Висшия съдебен съвет.

(2) Броят на съдебните служители се определя от Висшия съдебен съвет по предложение на европейския делегиран прокурор по чл. 139а, ал. 1 от Закона за съдебната власт.

(3) Европейският делегиран прокурор по чл. 139а, ал. 1 от Закона за съдебната власт утвърждава административната структура и броя на служителите в администрацията на европейските делегирани прокурори.

Чл. 35. За служител в администрацията на европейските делегирани прокурори може да бъде назначено лице, което:

1. е български гражданин, гражданин на друга държава – членка на Европейския съюз, на друга държава – страна по Споразумението

за Европейското икономическо пространство, или на Конфедерация Швейцария;

2. е навършило пълнолетие;

3. не е поставено под запрещение;

4. не е осъждано за умишлено престъпление от общ характер;

5. не е лишено по съответен ред от правото да заема определена длъжност;

6. отговаря на изискванията за заемане на длъжността, предвидени в нормативните актове, в този правилник, в класификатора на длъжностите в администрацията, издаден от прокурорската колегия на ВСС, и в длъжностната характеристика за съответната длъжност.

Чл. 36. (1) При назначаване на съдебни служители в администрацията на европейските делегирани прокурори се прилагат разпоредбите на чл. 107а, ал. 1 от Кодекса на труда.

(2) При възникване на трудовото правоотношение служителът подписва декларация за обстоятелствата по чл. 107а, ал. 1 от Кодекса на труда.

(3) Когато по време на осъществяване на трудовото правоотношение за съдебния служител възникне някое от основанията за недопустимост по чл. 35 от този правилник или по чл. 107а, ал. 1 от Кодекса на труда, той е длъжен в 7-дневен срок от настъпването на това основание да уведоми органа по назначаването.

(4) За служителите в администрацията на европейските делегирани прокурори се прилагат и задълженията по чл. 107а, ал. 4 и 5 от Кодекса на труда.

Чл. 37. (1) Съдебен служител, чиято дейност е свързана с осъществяването на правомощията на европейските делегирани прокурори, се назначава от европейския делегиран прокурор по чл. 139а, ал. 1 от Закона за съдебната власт след провеждане на конкурс.

(2) Длъжностите, които са свързани с осъществяване на правомощията на европейските делегирани прокурори, се определят въз основа на класификатор на длъжностите в администрацията, издаден от прокурорската колегия на Висшия съдебен съвет.

(3) При назначаване на съдебен служител на друга длъжност в администрацията на европейските делегирани прокурори и при преместването на съдебен служител от друг орган на съдебната власт в администрацията на европейските делегирани прокурори конкурс не се провежда.

(4) Разпоредбата на ал. 3 не може да се прилага по отношение на съдебния администратор в администрацията на европейските делегирани прокурори и на прокурорските помощници.

Чл. 38. (1) Конкурсът се обявява от европейския делегиран прокурор по чл. 139а, ал. 1 от Закона за съдебната власт с писмена заповед, в която се определят:

1. длъжността, за която се провежда конкурсът;

2. изискванията за заемане на длъжността, предвидени в нормативните актове, в този правилник, в класификатора на длъжностите в администрацията, издаден от ВСС, и в длъжностната характеристика за съответната длъжност;

3. начинът на провеждане на конкурса и за оценяване на кандидатите;

4. необходимите документи, мястото и срокът на подаването им;

5. общодостъпното място, на което ще се обявяват списъците или други съобщения във връзка с конкурса.

(2) Конкурсът се оповестява с обявление в централен или местен печат, на интернет страницата на администрацията на европейските делегирани прокурори и се поставя обявление на общодостъпно място по ал. 1, т. 5.

(3) В обявлението се съдържат всички данни от заповедта по ал. 1 и кратко описание на длъжността съгласно длъжностната характеристика.

Чл. 39. (1) Кандидатите подават лично или чрез пълномощник писмено заявление за участие в конкурса.

(2) Към заявлението се прилагат:

1. подробна професионална автобиография;

2. заверени копия от документи за придобита образователно-квалификационна степен, допълнителна квалификация и правоспособност, които се изискват за длъжността;

3. заверени копия от документи, удостоверяващи продължителността на трудовия стаж и професионален опит;

4. свидетелство за съдимост;

5. медицинско свидетелство;

6. декларация от кандидата, че е пълнолетен български гражданин, не е поставен под запрещение и не е лишен от правото да заема определена длъжност;

7. декларация от кандидата за липса на обстоятелствата по чл. 107а, ал. 1 от Кодекса на труда;

8. други документи, свързани с изискванията за заемане на длъжността.

Чл. 40. (1) Конкурсът за съдебен служител се провежда от комисия в състав от трима членове, назначена с писмена заповед на европейския делегиран прокурор по чл. 139а, ал. 1 от Закона за съдебната власт.

(2) Комисията заседава в пълния си състав и взема решения с обикновено мнозинство.

(3) За заседанията си комисията води протокол, който се подписва от всички членове.

Чл. 41. (1) Конкурсната комисия разглежда всяко постъпило заявление, като преценява дали са представени всички необходими документи и дали те удостоверяват изпълнението на минималните и специфичните изисквания за заемане на длъжността.

(2) До участие в конкурса се допускат единствено кандидатите, които напълно отговарят на тези изисквания, посочени в обявата.

(3) Решението на комисията относно допускането до конкурса се оформя в протокол и се изготвят списъци на допуснатите и недопуснатите кандидати, които се подписват от членовете на комисията.

(4) В списъка на допуснатите кандидати се посочват датата на провеждане на конкурса, която не може да бъде по-рано от 14 дни от изнасянето на списъка, началният час и мястото на провеждане на конкурса.

(5) В списъка на недопуснатите до конкурса кандидати се посочват основанията за недопускането им.

(6) Списъците с допуснатите и недопуснатите кандидати се поставят на общодостъпно място в сградата на администрацията на европейските делегирани прокурори не по-късно от 7 дни след изтичане на срока за подаване на заявленията за участие в конкурса.

(7) На недопуснатите кандидати се съобщават писмено съображенията за отказа.

(8) Недопуснатите кандидати могат да подадат възражение до европейския делегиран прокурор по чл. 139а, ал. 1 от Закона за съдебната власт в 7-дневен срок от съобщението. Европейският делегиран прокурор по чл. 139а, ал. 1 от Закона за съдебната власт се произнася в 3-дневен срок с окончателно решение. Възражението не спира конкурсната процедура.

Чл. 42. (1) Европейският делегиран прокурор по чл. 139а, ал. 1 от Закона за съдебната власт прекратява със заповед конкурсната процедура, когато:

1. няма подадени заявления за участие;

2. няма допуснати кандидати;

3. няма класирани участници;

4. отпадне необходимостта от провеждането ѝ.

(2) Конкурсът се провежда по обявения начин и когато допуснатият кандидат е само един.

Чл. 43. Въз основа на проведения конкурс комисията класира кандидатите съобразно получения от тях резултат.

Чл. 44. (1) В 3-дневен срок от приключване на конкурса комисията представя на европейския делегиран прокурор по чл. 139а, ал. 1 от Закона за съдебната власт протокол от проведения конкурс и документите на класираните кандидати.

(2) Европейският делегиран прокурор по чл. 139а, ал. 1 от Закона за съдебната власт определя със заповед лицето, класирано на първо място, за спечелило конкурса.

Чл. 45. (1) Конкурс за техническите длъжности извън тези по чл. 37, ал. 1 по Класификатора на длъжностите в администрацията,

утвърден от прокурорската колегия на Висшия съдебен съвет, не се провежда, освен по преценка на европейския делегиран прокурор по чл. 139а, ал. 1 от Закона за съдебната власт при спазване на предвидения в правилника ред.

(2) За длъжностите по ал. 1 задължително се провежда подбор с цел избор на кандидат с професионални качества.

(3) Процедурата за подбор стартира чрез обява на интернет страницата на администрацията на европейските делегирани прокурори и в поне един специализиран сайт с такъв предмет, с краен срок за подаване на документи не по-кратък от 15 дни от датата на публикуване на обявата. Тя следва да съдържа информация за свободната длъжност, изискванията за заемането ѝ, необходимите документи, мястото и срока на подаването им.

(4) Необходимите документи за кандидатстване са:

1. заявление от кандидата;
2. автобиография;
3. копие на диплома за завършено образование;
4. свидетелство за съдимост;
5. медицинско свидетелство за започване на работа;
6. копия на документи, удостоверяващи продължителността на трудовия стаж и професионалния опит;

7. копия на документи за професионална квалификация и правоспособност, когато се изискват за длъжността;

8. декларации от кандидата:

- а) че е пълнолетен български гражданин, не е поставен под запрещение и не е лишен от правото да заема определена длъжност;
- б) за липса на обстоятелства по чл. 107а, ал. 1 от Кодекса на труда;
9. други документи, изискуеми от работодателя или по преценка на кандидата.

(5) Подборът на кандидатите се извършва по документи и чрез интервю (събеседване) от европейския делегиран прокурор по чл. 139а, ал. 1 от Закона за съдебната власт, който може да възложи това на съдебния администратор или на определена от него комисия.

(6) След провеждане на подбора кандидатите се уведомяват за резултатите от класирането и решението от интернет страницата на администрацията на европейските делегирани прокурори.

(7) Назначаването на съдебен служител се извършва при спазване на изискванията на чл. 35 и 36. По преценка на европейския делегиран прокурор по чл. 139а, ал. 1 от Закона за съдебната власт трудовият договор може да бъде сключен със срок на изпитване.

(8) Не се допуска преназначаване по реда на чл. 343, ал. 2 от Закона за съдебната власт от

длъжност по ал. 1 на длъжност, която следва да бъде заемана чрез конкурс.

Чл. 46. (1) Прокурорските помощници се назначават след конкурс, който се провежда по реда, установен в Закона за съдебната власт, Кодекса на труда и настоящия правилник.

(2) При обявяване и провеждане на конкурса по реда на ал. 1 европейският делегиран прокурор по чл. 139а, ал. 1 от Закона за съдебната власт спазва и следните допълнителни изисквания:

1. в заповедта за обявяване на конкурса се посочват както общите изисквания по чл. 35 и 36 от настоящия правилник, така и специфичните изисквания по чл. 162 от Закона за съдебната власт; посочват се подробно и необходимите документи, удостоверяващи изпълнението на тези изисквания от кандидата;

2. по преценка на европейския делегиран прокурор по чл. 139а, ал. 1 от Закона за съдебната власт в длъжностната характеристика за прокурорски помощник могат да се предвидят и допълнителни изисквания;

3. минималният задължителен стандарт за начина на провеждане на конкурса е по документи и чрез събеседване; по преценка на европейския делегиран прокурор по чл. 139а, ал. 1 от Закона за съдебната власт могат да се провеждат и писмени тестове, решаване на казуси и т.н.;

4. оповестяването на конкурса освен по реда на чл. 38, ал. 2 се извършва и в поне един специализиран сайт за работа;

5. в състава на конкурсната комисия не могат да участват съдебни служители;

6. комисията се състои от европейски делегирани прокурори;

7. събеседването се извършва от конкурсната комисия по въпроси, свързани с практическото прилагане на законите, свързани с основните задължения на прокурорския помощник;

8. при провеждане на конкурса чрез писмен изпит – тестове, казуси, назначените комисии вземат всички мерки за запазване в тайна на изпитното задание и осигуряване на анонимност при проверка на резултатите.

(3) Не се допуска преназначаване по реда на чл. 343, ал. 2 от Закона за съдебната власт от каквато и да е длъжност в администрацията на европейските делегирани прокурори на длъжност прокурорски помощник, заемана само чрез конкурс.

Част втора

Права и задължения на съдебните служители

Чл. 47. Служителите в администрацията на европейските делегирани прокурори са длъжни да изпълняват задълженията си точно, добросъвестно и обективно, в съответствие

със законите и съобразно своята длъжностна характеристика.

Чл. 48. (1) Работното време на съдебните служители е от 8,30 до 17,00 ч. с половин час обедна почивка. За службите от специализираната администрация, обслужващи граждани и адвокати, почивката е съобразно график, осигуряващ постоянно присъствие на служител в съответната канцелария.

(2) Служителите са длъжни да спазват установеното работно време и да го използват за изпълнение на възложените им служебни задължения.

(3) Изменение на мястото и характера на работа на съдебния служител се извършва от работодателя при условията на чл. 120 от Кодекса на труда.

(4) При служебна необходимост служителят е длъжен да изпълнява служебните си задължения и в извънработно време.

Чл. 49. Служителите в администрацията на европейските делегирани прокурори са длъжни да не проявяват грубост, невъзпитание и неуважение към гражданите и адвокатите, които обслужват.

Чл. 50. Съдебните служители са длъжни да защитават класифицираната информация и да пазят като служебна тайна сведенията, които са им станали известни в кръга на службата и засягат интересите на гражданите, юридическите лица и държавата.

Чл. 51. (1) При изпълнение на служебните си задължения и в обществения живот съдебните служители трябва да имат поведение, което да не уронва престижа на съдебната власт и да съответства на Етичния кодекс на съдебните служители, приет от Висшия съдебен съвет.

(2) Съдебните служители са политически неутрални при изпълнение на служебните си задължения.

Чл. 52. (1) Съдебните служители имат право да получават възнаграждение, определено за заеманата длъжност съобразно Закона за съдебната власт, Класификатора на длъжностите в администрацията на Прокуратурата на Република България и решенията на пленума или съответните колегии на Висшия съдебен съвет.

(2) При изпълнение на служебните си задължения в почивни и празнични дни по разпореждане на европейския делегиран прокурор по чл. 139а, ал. 1 от Закона за съдебната власт съдебният служител получава допълнително възнаграждение в размер, определен от пленума на Висшия съдебен съвет.

Чл. 53. (1) Служителите задължително се застраховат срещу злополука за сметка на бюджета на съдебната власт.

(2) За сметка на бюджета на съдебната власт се извършва и задължителното обществено и здравно осигуряване на съдебния служител.

Чл. 54. Съдебните служители имат право на платен годишен отпуск и на допълнителен платен годишен отпуск в размери, определени от пленума на Висшия съдебен съвет.

Чл. 55. На съдебните служители се изплаща всяка година сума за делово облекло в размер до две средномесечни заплати на заетите в бюджетната сфера.

Чл. 56. Съдебен служител, придобил право на пенсия за осигурителен стаж и възраст, при освобождаване от длъжност има право на еднократно парично обезщетение в размер на толкова брутни месечни възнаграждения, колкото прослужени години има в органите на съдебната власт, но не повече от десет брутни месечни възнаграждения.

Чл. 57. (1) При изпълнение на служебните си задължения съдебните служители се легитимират със служебна карта по образец.

(2) Съдебните служители са длъжни да изпълняват служебните си задължения в делово облекло и да носят знак по утвърден образец с името и длъжността.

Чл. 58. (1) Съдебният служител е длъжен да изпълнява разпорежданията на европейския прокурор от Република България, на европейския делегиран прокурор по чл. 139а, ал. 1 от Закона за съдебната власт, както и на останалите европейски делегирани прокурори, при осъществяване на правомощията им.

(2) Служителят не е длъжен да изпълни нареждане, насочено срещу него, неговата съпруга или съпруг, роднини по права линия без ограничения, по съребрена линия до четвърта степен и по сватовство до втора степен включително. В такъв случай той е длъжен незабавно да уведоми европейския делегиран прокурор по чл. 139а, ал. 1 от Закона за съдебната власт, който от своя страна трябва да възложи изпълнението на друг служител.

Част трета

Атестиране и повишаване в ранг

Чл. 59. (1) Всеки служител при доказано добро изпълнение на служебните задължения може да бъде повишен в ранг след атестиране.

(2) Атестирането на съдебните служители има за цел:

1. установяване равнището на изпълнение на служебните задължения на съдебните служители в съответствие с длъжностната характеристика;

2. справедливо възнаграждение на съдебните служители;

3. подобряване на служебните взаимоотношения и работата в екип;

4. осъществяване на прозрачна и справедлива процедура за професионално развитие;

5. определяне на нивото на професионалната компетентност и необходимост от подобряването ѝ.

Чл. 60. (1) Атестирането обхваща период от една прослужена година.

(2) Оценяването на изпълнението на длъжността обхваща периода от първи декември на предходната година до 30 ноември на следващата година.

Чл. 61. (1) Атестирането се извършва от комисия от трима членове, назначена от европейския делегиран прокурор по чл. 139а, ал. 1 от ЗСВ, в която може да участват прокурори и съдебният администратор (или заместващо го лице).

(2) Съдебният администратор, началникът на отдел „Сигурност“ и длъжностното лице по Закона за финансовото управление и контрол в публичния сектор се атестират от европейския делегиран прокурор по чл. 139а, ал. 1 от Закона за съдебната власт.

Чл. 62. (1) Атестирането включва:

1. изготвяне на оценка и вписване на резултатите в атестационен формуляр: от първи до петнадесети декември;

2. провеждане на междинна среща при необходимост: от първи до тридесети юни.

(2) На атестиране подлежи всеки служител, който има действително отработени не по-малко от шест месеца за една календарна година.

(3) Ако съдебният служител не отговаря на изискванията на ал. 2, подлежи на атестиране през следващия период.

(4) Служителите, постъпили на длъжност в администрацията на европейските делегирани прокурори след първи декември, се атестират през следващия атестационен период.

Чл. 63. При атестирането на всеки съдебен служител се вземат предвид изпълнението на индивидуалните задачи, реализираните изисквания при изпълнение на конкретните служебни задължения, професионалните му умения и спазването на принципите на професионална етика.

Чл. 64. (1) Показателите, по които се оценяват съдебните служители, са:

1. срочно изпълнение на служебните задължения – до 5 точки;

2. качествено изпълнение на служебните задължения – до 5 точки;

3. способност за самостоятелна работа – до 4 точки;

4. степен на подготвеност и възможност за работа с информационни технологии – до 3 точки;

5. степен на подготвеност и способност за работа с нормативни актове – до 3 точки;

6. усъвършенстване на професионалните знания и умения – до 3 точки;

7. инициативност, поемане на извънредна работа, проява на творчество в работата – до 3 точки;

8. взаимоотношения на съдебния служител с останалите служители – до 3 точки;

9. взаимоотношения на съдебния служител с магистратите – до 3 точки;

10. способност за работа в екип – до 3 точки;

11. конфиденциалност при изпълнение на възложените задачи – до 3 точки;

12. поведение при работа с граждани и адвокати – до 4 точки;

13. етично поведение на работното място – до 3 точки;

14. спазване на работното време – до 3 точки;

15. организационни умения – до 3 точки;

16. управленска компетентност и умения в областта на управлението – до 3 точки;

17. оценка на прекия ръководител – до 5 точки.

(2) Преди атестирането се определят показателите, по които ще се атестират съдебните служители в зависимост от заеманата длъжност.

(3) При атестирането се вземат предвид и получените сигнали, жалби и предложения, касаещи съдебния служител.

(4) Показателите за оценка се посочват във формуляр.

Чл. 65. Въз основа на оценките, получени по отделните показатели, атестиращият определя обща оценка, която може да бъде:

1. оценка 1 – „отличен“: атестиращият служител изключително ефективно изпълнява работата си, значително над изискванията за длъжността – при получени от 48 до 59 точки;

2. оценка 2 – „много добър“: атестиращият служител редовно изпълнява задълженията си над изискванията – при получени от 35 до 47 точки;

3. оценка 3 – „добър“: атестиращият служител като цяло изпълнява работата си на нивото на изискванията за длъжността, но не ги надминава – при получени от 22 до 34 точки;

4. оценка 4 – „задоволителен“: атестиращият служител изпълнява задълженията си под нивото на изискванията за длъжността – при получени от 9 до 21 точки;

5. оценка 5 – „слаб“: атестиращият служител системно изпълнява задълженията си под нивото на изискванията за длъжността – при получени от 0 до 8 точки.

Чл. 66. (1) Атестиращите вписват точките по отделните показатели и общата оценка в протокола, подписват го и запознават атестиращия със съдържанието му, като атестиращият също го подписва. Крайната оценка по всеки показател е средноаритметичната от оценките, дадени от всеки член на атестационната комисия.

(2) Резултатите от атестирането, отразени в атестационните протоколи, се представят на

европейския делегиран прокурор по чл. 139а, ал. 1 от Закона за съдебната власт.

Чл. 67. (1) Съдебните служители, които не са съгласни с дадената им обща оценка, могат да подадат писмено мотивирано възражение до европейския делегиран прокурор по чл. 139а, ал. 1 от Закона за съдебната власт в 7-дневен срок от датата на запознаване със съдържанието на формуляра.

(2) Европейският делегиран прокурор по чл. 139а, ал. 1 от Закона за съдебната власт се произнася в 7-дневен срок по основателността на възражението, като може да потвърди или повиши с една степен общата оценка. Решението е окончателно.

Чл. 68. (1) Рангът е израз на равнището на професионална квалификация на съдебния служител.

(2) Ранговете на съдебните служители имат пет степени, подредени в йерархичен ред, като най-ниският ранг е V (пети), а най-високият – I (първи).

(3) Притежаването на по-висок ранг е условие за възнаграждение с по-висок размер, определен от Висшия съдебен съвет.

Чл. 69. (1) Съдебните служители се повишават в ранг при три последователни оценки не по-ниски от оценка 2 – „много добър“.

(2) Предсрочно повишаване в ранг може да се извърши извън установения срок при оценка 1 – „отличен“, като следващото повишение се извършва по реда на ал. 1.

(3) Повишаването в ранг се извършва със заповед на европейския делегиран прокурор по чл. 139а, ал. 1 от Закона за съдебната власт.

(4) Съдебен служител, получил при едно от последните три атестирания оценка 4 – „задоволителен“, или оценка 5 – „слаб“, при промяна на класификатора на длъжностите няма право на предвиденото увеличение на основната му работна заплата за длъжността за срок 12 месеца.

(5) При получена оценка 5 – „слаб“, атестационната комисия изпраща атестационния формуляр на европейския делегиран прокурор по чл. 139а, ал. 1 от Закона за съдебната власт за преценка на наличието на предпоставки за прекратяване на трудовия договор.

Чл. 70. (1) При първоначално назначаване съдебният служител получава минималния ранг за съответната длъжност, който е определен по класификатора на длъжностите в администрацията, издаден от прокурорската колегия на Висшия съдебен съвет.

(2) При преназначаване на съдебен служител на друга длъжност в администрацията на европейските делегирани прокурори със сходна по длъжностна характеристика и изисквания за заемането ѝ длъжност се запазва придобитият ранг, освен ако не е по-нисък от определения за новата длъжност минимален ранг.

(3) При назначаване в администрацията на европейските делегирани прокурори съдебният служител запазва придобития ранг от друг орган на съдебната власт, от администрацията на Висшия съдебен съвет, от Инспектората към Висшия съдебен съвет и от Националния институт на правосъдието за същата или сходна длъжност по длъжностна характеристика и изисквания за заемането ѝ, освен ако не е по-нисък от определения за новата длъжност минимален ранг.

(4) Извън случаите по ал. 2 и 3 при преназначаване и назначаване на съдебния служител се определя минималният ранг за длъжността, на която се преназначава, респективно назначава/преминава.

ПРЕХОДНИ И ЗАКЛЮЧИТЕЛНИ РАЗПОРЕДБИ

§ 1. За неуредените в този правилник въпроси относно статута на съдебните служители се прилагат разпоредбите на Закона за съдебната власт и Кодекса на труда, както и Регламент (ЕС) 2017/1939 за установяване на засилено сътрудничество за създаване на европейска прокуратура.

§ 2. В едномесечен срок от влизане в сила на този правилник европейският делегиран прокурор по чл. 139а, ал. 1 от Закона за съдебната власт утвърждава типови длъжностни характеристики, на базата на които се утвърждават и индивидуални длъжностни характеристики на съдебните служители в администрацията на европейските делегирани прокурори.

Представяващ ВСС:
Боян Магдалинчев

546

МИНИСТЕРСТВО НА ВЪТРЕШНИТЕ РАБОТИ

НАРЕДБА № 8121з-105

от 26 януари 2023 г.

за определяне на условията и реда за осигуряване на левовата равностойност на полагащата се безплатна храна на служителите на Министерството на вътрешните работи за извършване на дейности, свързани със специфичен характер на труда, и осигуряване на левовата равностойност на ободряващи напитки на служителите на Министерството на вътрешните работи, полагащи труд през нощта от 22,00 до 6,00 ч.

Чл. 1. С тази наредба се определят условията и редът за осигуряване на левовата равностойност на полагащата се безплатна храна на служителите на Министерството на вътрешните работи (МВР) по чл. 142, ал. 1 и 3 от Закона за Министерството на вътрешните работи (ЗМВР) за извършване на дейности,

свързани със специфичен характер на труда, и осигуряване на левовата равностойност на ободряващи напитки на служителите по чл. 142, ал. 1 и 3 от ЗМВР, полагащи труд през нощта от 22,00 до 6,00 ч.

Чл. 2. За извършване на дейности, свързани със специфичен характер на труда, се полага безплатна храна на служителите на МВР, които работят:

1. в среда на йонизиращи лъчения;
2. под въздействие на експозиция над установените норми на канцерогени, мутагени, органични разтворители и биологични агенти, химически агенти, шум, вибрации, тежки метали;
3. в състава на екипажите на кораби;
4. при изпитване на взривни материали и боеприпаси – само за пряко заетите;
5. в контакт с биологични агенти, създаващи опасност от възникване на инфекции; клинични лаборатории, научно-технически лаборатории и лаборатории по микробиология, както и с трупен материал;
6. в затворени помещения с висока температура извън допустимите норми съгласно БДС 14776/87 г. и излъчвана от специфични източници на топлина (кухненски блокове, перални и сушилни, парокотелни помещения) и работещите във „Водолечение“ към филиалите на Медицинския институт – МВР (МИ – МВР);
7. при средноденонощни температури под +10 °С и над +30 °С по данни от Националния институт по метеорология и хидрология;
8. в специални (затворени) помещения с клас на чистота А, В и С;
9. в производството по електролизно почистване и галванотехника;
10. водолазна дейност;
11. на служителите на МИ – МВР, които участват в операционни екипи.

Чл. 3. Безплатна храна се полага на служителите на МВР само за дните, през които са извършвали дейностите по чл. 2 с продължителност не по-малка от половината от установеното работно време за деня по чл. 187, ал. 1 от Закона за Министерството на вътрешните работи (ЗМВР) и чл. 136, ал. 3 от Кодекса на труда, с изключение на дейностите по чл. 2, т. 1, 10 и 11.

Чл. 4. (1) Служителите на МВР, извършващи дейности, свързани със специфичен характер на труда, с право на безплатна храна се определят поименно със заповед на ръководителите на структурите по чл. 33, т. 7 и по чл. 37 ЗМВР, както и на директорите на регионалните дирекции „Гранична полиция“, регионалните дирекции „Пожарна безопасност и защита на населението“ и ръководителите на съответните структури „Жандармерия, специални операции и борба с тероризма“.

(2) Заповедите се издават след предварителни консултации с комитетите/групите по условия

на труд и след писмено съгласуване със звено „Ведомствена служба по трудова медицина“ към дирекция „Управление на собствеността и социални дейности“ – МВР, след представени протоколи от измервания на фактори на работната среда и протоколи от заседания на комитетите/групите по условия на труд.

Чл. 5. Безплатната храна включва всички храни по смисъла на Закона за храните с изключение на пиво, вина и високоалкохолни напитки.

Чл. 6. Безплатна храна за служителите на МВР, извършващи дейности, свързани със специфичен характер на труда, се осигурява чрез изплащане на левовата ѝ равностойност.

Чл. 7. (1) На служителите на МВР, извършващи дейности, свързани със специфичен характер на труда, се осигурява левовата равностойност на полагащата се безплатна храна само на едно от основанията по чл. 2.

(2) В случай че служители на МВР получават безплатна храна на друго основание, те нямат право на левовата равностойност на полагащата се безплатна храна за дейности, свързани със специфичен характер на труда.

Чл. 8. (1) На служителите на МВР, на които по време на полагане на нощен труд от 22,00 до 6,00 ч. се полагат ободряващи напитки – чай, кафе, какао, енергийни и съдържащи кофеин напитки, се осигурява тяхната левова равностойност.

(2) Ръководителите на структурите по чл. 33, т. 7 и по чл. 37 ЗМВР, директорите на регионалните дирекции „Гранична полиция“, регионалните дирекции „Пожарна безопасност и защита на населението“ и ръководителите на съответните структури „Жандармерия, специални операции и борба с тероризма“ определят поименно със заповед служителите на МВР, на които се полагат ободряващи напитки, по предложение на съответния пряк ръководител.

Чл. 9. (1) За изплащане на левовата равностойност за предходния месец на безплатната храна и ободряващи напитки на служителите на МВР, на които се полага безплатна храна за извършване на дейности, свързани със специфичен характер на труда, и ободряващи напитки за полагане на труд през нощта от 22,00 до 6,00 ч., се изготвя протокол (приложение).

(2) Протоколът по ал. 1 се изготвя ежемесечно от служители на МВР, определени със заповед на ръководителите на структури по чл. 37 ЗМВР, директорите на регионалните дирекции „Гранична полиция“, регионалните дирекции „Пожарна безопасност и защита на населението“ и ръководителите на съответните структури „Жандармерия, специални операции и борба с тероризма“, и се утвърждава от тези ръководители или от оправомощени от тях служители на МВР с ръководни функции.

(3) Ежемесечно в срок до 10-о число на месеца, следващ съответния месец, утвърде-

ният протокол по ал. 1 се изпраща на финансовите звена за начисляване и изплащане на служителите на МВР за предходния месец на левовата равностойност на полагащата се безплатна храна за извършване на дейности, свързани със специфичен характер на труда, и ободряващи напитки за полагане на труд през нощта от 22,00 до 6,00 ч.

(4) При обстоятелства, възпрепятстващи спазването на срока по ал. 3, той може да се удължи еднократно до един месец.

Чл. 10. (1) Левовата равностойност на безплатната храна и ободряващите напитки по чл. 9, ал. 1 се изплаща чрез автоматизираната информационна система „Труд и работна заплата“.

(2) Сумите по ал. 1 се изплащат с възнаграждението на служителя на МВР в месеца на изготвяне на протокола по чл. 9, ал. 1.

Чл. 11. Разходите за осигуряване на левовата храна на служителите на МВР за извършване на дейности, свързани със специфичен характер на труда, и за осигуряване на левовата равностойност на ободряващи напитки на служителите на МВР по време на полагане на нощен труд от 22,00 до 6,00 ч. са за сметка на бюджета на МВР.

Допълнителна разпоредба

§ 1. По смисъла на тази наредба „Обстоятелства, възпрепятстващи спазването на срока по ал. 3“ са такива, при които поради обективни причини, свързани с изготвяне или получаване на документи, необходими за удостоверяване наличието на условия по някоя от посочените в чл. 2 дейности, свързани със специфичен характер на труда, не е възможно да се спази този срок.

Заключителни разпоредби

§ 2. Наредбата се издава на основание чл. 181, ал. 5 във връзка с ал. 3 от Закона за Министерството на вътрешните работи.

§ 3. Наредбата влиза в сила от деня на обнародването ѝ в „Държавен вестник“.

За министър:
Венцислав Катинов

Приложение
към чл. 9, ал. 1

.....
(наименование на основната структура)
.....
(наименование на съответната структура)

Рег. № Екз. №

УТВЪРЖДАВАМ:

..... 20 г.
(име, длъжност,
подпис и печат)

ПРОТОКОЛ

за изплащане на левовата равностойност на безплатната храна и ободряващи напитки на служителите на МВР, на които се полага безплатна храна за извършване на дейности, свързани със специфичен характер на труда, и ободряващи напитки за полагане на труд през нощта от 22,00 до 6,00 ч. за месец 20 г.

№	Име, презиме, фамилия	ЕГН	Левова равностойност на безплатната храна	Левова равностойност на ободряващи напитки	Общ размер: (к. 4 + к. 5)
1	2	3	4	5	6

...../..... **ИЗГОТВИЛ:**
..... 20..... г.
гр.
(име, длъжност,
подпис и печат)

Отп. в 2 екз.:
Екз. 1 – КД
Екз. 2 – ФО
571

Наредба за изменение и допълнение на Наредба № 8121з-906 от 30 юли 2015 г. за изискванията към продуктите за пожарогасене, редът за оценяване и удостоверяване на съответствието им с тези изисквания, задълженията на производителите, вносителите и дистрибуторите на продукти за пожарогасене и за реда за осъществяване на контрол (обн., ДВ, бр. 62 от 2015 г.; изм. и доп., бр. 12 от 2018 г.)

§ 1. В чл. 2 думите „Регламент (ЕО) № 764/2008 на Европейския парламент и на Съвета от 9 юли 2008 г. относно установяване на процедурите, свързани с прилагането на някои национални технически правила за продукти, законно предлагани на пазара в други държави членки, и за отмяна на Решение № 3052/95/ЕО (ОВ, L 218 от 13.08.2008 г.)“ се заменят с „Регламент (ЕС) 2019/515 на Европейския парламент и на Съвета от 19 март 2019 г. относно взаимното признаване на стоки, законно предлагани на пазара в друга държава членка, и за отмяна на Регламент (ЕО) № 764/2008 (ОВ, L 91 от 29.3.2019 г.)“.

§ 2. В чл. 4 се правят следните изменения и допълнения:

1. В ал. 1, т. 13 накрая се добавя „(с изключение на пожарогасителите за пожари клас D)“.

2. Създава се нова ал. 2:

„(2) Методите за изпитване на носимите пожарогасители са определени в стандарта по ал. 1.“

3. Алинея 3 се изменя така:

„(3) Носимите пожарогасители за пожари клас D трябва да притежават минимална гасителна ефективност, определена чрез провеждане на изпитване от акредитирана лаборатория или изпитване по валидиран метод.“

4. Досегашната ал. 2 става ал. 4 и в нея в т. 11 накрая се добавя „(с изключение на пожарогасителите за пожари клас D)“.

5. Създават се нова ал. 5 и ал. 6:

„(5) Методите за изпитване на возимите пожарогасители са определени в стандарта по ал. 4.

(6) Возимите пожарогасители за пожари клас D трябва да притежават минимална гасителна ефективност, определена чрез провеждане на изпитване от акредитирана лаборатория или изпитване по валидиран метод.“

6. Досегашната ал. 4 става ал. 7.

7. Досегашната ал. 5 става ал. 8 и в нея цифрата „2“ се заменя с „4“.

§ 3. В чл. 6 се правят следните изменения и допълнения:

1. В ал. 1 след думата „определени“ се добавя „в т. I от“.

2. Създава се нова ал. 2:

„(2) Методите за изпитване на противопожарните одеяла тежък тип са определени в т. II от приложение № 1.“

3. Досегашната ал. 2 става ал. 3 и се изменя така:

„(3) Маркировката на противопожарните одеяла тежък тип трябва да е на български език, като допълнително може да бъде изписана и на други езици.“

§ 4. В чл. 7 се правят следните изменения и допълнения:

1. Създават се нови ал. 2 и 3:

„(2) Методите за изпитване на пожарогасителните прахове за пожари клас А, В и С са определени в стандарта по ал. 1.

(3) Пожарогасителните прахове за пожари клас D трябва да притежават минимална гасителна ефективност, определена чрез провеждане на изпитване от акредитирана лаборатория или изпитване по валидиран метод.“

2. Досегашната ал. 2 става ал. 4 и в нея думите „коэффициент на разстилане на пенообразуващия разтвор“ се заменят с „оценяване на образуването на воден филм“.

3. Създава се нова ал. 5:

„(5) Методите за изпитване на пенообразувателите са определени в стандартите по ал. 4.“

4. Досегашните ал. 3, 4 и 5 стават съответно ал. 6, 7 и 8 и се изменят така:

„(6) Въглеродният диоксид трябва да съответства на изискванията на БДС ISO 6183 „Технически съоръжения за защита срещу пожар. Гасителни системи с въглероден диок-

сид за използване в помещения. Проектиране и монтиране“ по отношение на: чистота, съдържание на вода, съдържание на масло, общо съдържание на съединения на сярата и маркировка на съда.

(7) Характеристиките по ал. 6 се определят чрез провеждане на изпитване от акредитирана лаборатория или изпитване по валидиран метод.

(8) Маркировките по ал. 1, 4 и 6 върху опаковката или етикета на пожарогасителните прахове за пожари от класове А, В, С и D и съдовете за пенообразувател и за въглероден диоксид трябва да са на български език, като допълнително може да бъдат и на други езици.“

§ 5. Създава се чл. 8а:

„Чл. 8а. Изпитванията за определяне на характеристиките по чл. 4, ал. 1, 3, 4 и 6, чл. 5, ал. 1, чл. 6, ал. 1 и чл. 7, ал. 1, 3, 4 и 6 следва да са проведени на продукт от една производствена партида.“

§ 6. В чл. 10 се правят следните допълнения:

1. В ал. 2 се създава изречение второ: „Удостоверението за съответствие на продукт за пожарогасене се издава на производителя на продукта.“

2. В ал. 3 след думите „общите технически изисквания съгласно глава втора са спазени и“ се добавя „за които“, а след думите „съответстващи на изискванията“ се добавя „на“.

3. Създава се ал. 4:

„(4) Директорът на ГДПБЗН – МВР, определя реда, по който се извършва проверката на документите по чл. 12.“

§ 7. В чл. 11 ал. 2 се изменя така:

„(2) Писменото искане съдържа информацията по чл. 29, ал. 2 от Административно-процесуалния кодекс (АПК).“

§ 8. В чл. 12, ал. 1 се правят следните изменения и допълнения:

1. В т. 4 се създават изречения второ и трето: „документите от проведени изпитвания по чл. 4, ал. 3 и 6 и чл. 7, ал. 3 и 7 по валидирани методи може да бъдат издадени и от неакредитирани лаборатории; изпитванията се извършват в съответствие с актуалните версии на стандартите по чл. 4, ал. 1 и 4, чл. 5, ал. 1 и чл. 7, ал. 1 и 4 или отменените версии на същите стандарти в срок до две години от замяната/отмяната им;“.

2. В т. 6 думите „ал. 4“ се заменят с „ал. 7“.

§ 9. В чл. 14 се правят следните изменения:

1. В ал. 2 думите „(приложение № 5)“ се заличават.

2. В ал. 3 думите „Административно-процесуалния кодекс (АПК)“ се заменят с „АПК“.

§ 10. В чл. 15 се правят следните изменения и допълнения:

1. Алинея 1 се изменя така:

„(1) Срокът на валидност на удостоверение за съответствие на продукт за пожарогасене се определя въз основа на най-краткия

срок на валидност, посочен в документите по чл. 12, ал. 1, т. 4.“

2. Създават се нови ал. 2, 3 и 4:

„(2) Срокът на валидност на издадено удостоверение за съответствие се прекратява преди изтичането на срока по ал. 1, както следва:

1. две години след замяна или отмяна на версия на стандарт или валидиран метод по глава втора, в съответствие с която е изпитан продуктът;

2. при промяна на компонентите на продукта;

3. по искане от страна на производителя на продукта или на негов упълномощен представител;

4. в случаите по ал. 7.

(3) В случай че документите по ал. 1 са без срок на валидност, удостоверението за съответствие на продукта за пожарогасене е валидно до настъпване на едно от обстоятелствата по ал. 2.

(4) Информация за промяна на срока на валидност на издадено удостоверение за съответствие на продукт за пожарогасене се публикува в списъка по чл. 29.“

3. Досегашните ал. 2, 3 и 4 стават съответно ал. 5, 6 и 7 и се изменят така:

„(5) В срок от четиринадесет дни след изтичане валидността на документите по чл. 12, ал. 1, т. 5 производителят или негов упълномощен представител внася с писмо в ГДПБЗН – МВР, преиздадени такива. Документите, представени на чужд език, трябва да бъдат придружени с точен превод на български език, а копията им да бъдат заверени с подпис и печат на заявителя и щемпел или собственоръчно изписване „Вярно с оригинала“ на всяка страница.

(6) При отнемане на документите по ал. 5 или по чл. 12, ал. 1, т. 5 в срок от три работни дни производителят или негов упълномощен представител писмено уведомява ГДПБЗН – МВР.

(7) При непредставяне на преиздаден документ по ал. 5 в определения срок или настъпване на обстоятелства по ал. 6 удостоверението за съответствие на продукт за пожарогасене се счита за невалидно, като информация за това се публикува в списъка по чл. 29.“

§ 11. В чл. 16 думата „неговият“ се заменя с „негов“.

§ 12. В чл. 18 думата „регистъра“ се заменя със „списъка“.

§ 13. В чл. 19 се правят следните изменения и допълнения:

1. В ал. 1 думата „неговият“ се заменя с „негов“ и се създава изречение второ: „Документите, представени на чужд език, трябва да бъдат придружени с точен превод на български език, а копията им да бъдат заверени с подпис и печат на заявителя и щемпел или

собственоръчно изписване „Вярно с оригинала“ на всяка страница.“

2. Създава се нова ал. 2:

„(2) Директорът на ГДПБЗН – МВР, определя реда, по който се извършва проверката на документите по ал. 1.“

3. Досегашните ал. 2 и 3 стават съответно ал. 3 и 4.

§ 14. Създават се чл. 19а и чл. 19б:

„Чл. 19а. (1) В срок до четиринадесет дни след изтичане валидността на документите по чл. 19, ал. 1 производителят или негов упълномощен представител внася с писмо в ГДПБЗН – МВР, преиздадени такива. Документите, представени на чужд език, трябва да бъдат придружени с точен превод на български език, а копията им да бъдат заверени с подпис и печат на заявителя и щемпел или собственоръчно изписване „Вярно с оригинала“ на всяка страница.

(2) При отнемане на документите по ал. 1 в срок от три работни дни производителят или негов упълномощен представител писмено уведомява ГДПБЗН – МВР.

Чл. 19б. Главна дирекция „Пожарна безопасност и защита на населението“ – МВР, изключва продукта за пожарогасене от списъка по чл. 30, ал. 1 в следните случаи:

1. две години след замяна или отмяна на версия на стандарт или валидиран метод по глава втора, в съответствие с която е изпитан или оценен продуктът;

2. при промяна на компонентите на продукта;

3. по искане от страна на производителя на продукта или на негов упълномощен представител;

4. при непредставяне на преиздаден документ по чл. 19а, ал. 1 в определения срок или настъпване на обстоятелства по чл. 19а, ал. 2.“

§ 15. В глава трета, раздел II се създава чл. 28а:

„Чл. 28а. (1) Производителите, вносителите и дистрибуторите са длъжни да предлагат на крайните потребители носими и возими пожарогасители, на които е извършено сервизно обслужване от търговци, получили разрешение за осъществяване на тази дейност по реда на ЗМВР.

(2) Изискванията по ал. 1 не се прилагат за пожарогасители с маркировка от производителя, съдържаща месеца и годината на тяхното производство, за които към момента на предлагането им на крайните потребители не е изтекла 1 година от тяхното производство.“

§ 16. В глава трета в наименованието на раздел III думата „Регистър“ се заменя със „Списък“.

§ 17. В чл. 29 се правят следните изменения и допълнения:

1. В ал. 1:

а) в основния текст думата „регистър“ се заменя със „списък“;

б) в т. 1 думите „търговско наименование на“ се заменят с „информация за“ и накрая се добавя „(марка, модел, тип)“.

2. В ал. 2 думата „регистъра“ се заменя със „списъка“.

3. В ал. 3 думата „Регистърът“ се заменя със „Списъкът“.

§ 18. В чл. 30, ал. 1 се правят следните изменения и допълнения:

1. В т. 1 думите „търговско наименование на“ се заменят с „информация за“ и накрая се добавя „(марка, модел, тип)“.

2. Създава се т. 6:

„б. дата на включване в списъка.“

§ 19. В чл. 31 ал. 1 се изменя така:

„(1) Контролната дейност на продуктите за пожарогасене се осъществява от служители с функции за осъществяване на държавен противопожарен контрол или за оценяване на съответствието на продукти за пожарогасене, определени със заповед на директора на ГДПБЗН – МВР, и служители с функции за осъществяване на държавен противопожарен контрол, определени със заповед на директорите на Столичната и регионалните дирекции „Пожарна безопасност и защита на населението“ (СДПБЗН/РДПБЗН).“

§ 20. В § 1 от допълнителната разпоредба се правят следните изменения и допълнения:

1. В т. 11 думите „А, В и С“ се заменят с „А, В, С и D“.

2. В т. 21 думите „не е по-висока“ се заменят с „е по-ниска“.

3. Точка 22 се изменя така:

„22. „Пяна със средна кратност“ е пожарогасителна пяна, чиято кратност е равна или по-висока от 20, но е по-ниска от 200.“

4. В т. 23 след думите „чиято кратност е“ се добавя „равна или“.

5. В т. 25 се създава изречение второ: „За да е налице предоставяне на пазара, е достатъчно производителят, вносителят или дистрибуторът да предлага достояния продукт за пожарогасене на пазара, като не е необходимо да е извършено прехвърляне на право на собственост или друго право върху продукта на физическо или юридическо лице.“

6. Създават се т. 26 и 27:

„26. „Предлагане на пазара“ на продукт за пожарогасене е налице, когато производителят, вносителят или дистрибуторът предлага единична или повече бройки или каквото и да е количество от продукта за продажба или друга сделка, със или без посочена цена, в „търговски обект“ по смисъла на § 1, т. 41 от допълнителните разпоредби на Закона за данък върху добавената стойност, както и когато производителят, вносителят или дистрибуторът съхранява продукта на място, до което няма достъп на други лица освен него (включително склад), като същият предлага продукта за продажба или друга сделка на своята електронна страница, със или без посочена цена, или предлага продукта за продажба

или друга сделка в изходящ от него писмен документ (вкл. по факс или по електронна поща) до друго физическо или юридическо лице, със или без посочена цена.

27. „Производствена партида“ е единично зареждане на продукт за пожарогасене в производствена инсталация, произведен по една и съща рецептура, чрез един и същи производствен процес и обработен при едни и същи условия на заобикалящата среда.“

§ 21. Допълнителната разпоредба става допълнителни разпоредби и в тях се създава § 1а:

„§ 1а. Навсякъде в наредбата, където е направено препращане към стандарт, препратката се отнася за актуалната версия на стандарта или отменената версия на същия стандарт в срок до две години от нейната замяна/отмяна.“

§ 22. Приложение № 1 се изменя така:

„Приложение № 1
към чл. 6, ал. 1 и 2

I. Изисквания за противопожарни одеяла (тежък тип)

1. Форма и размер: Правоъгълна или квадратна форма, като нито една от страните не трябва да бъде по-малка от 1,5 m и по-голяма от 2,0 m.

2. Маса: Да не надвишава 10 kg.

3. Приспособления за захващане: Приспособленията за захващане, ако са предвидени такива, да не образуват примки или джобове и да не се отделят от одеялото при изпитване.

4. Структура: Двете страни да са с подобен външен вид, покритие или цвят и да постигнат еднакви резултати при изпитване.

5. Устойчивост на износване: Ръбовете (краищата) не трябва да се разнищват или разкъсват при изпитване.

6. Гъвкавост: Да могат да се навиват плътно около прът с диаметър (50 ± 2) mm по всички оси без трайна деформация.

7. Време за изваждане и разгъване: Времето, необходимо за изваждане от опаковката и разгъване на одеялото, да не надвишава 4 секунди и силата, необходима за изваждането на одеялото от опаковката, да не надвишава 80 N.

8. Устойчивост на опаковката: Опаковката и всякакъв тип стенни стойки не трябва да имат никакви повреди след провеждане на изпитване за многократна употреба (в случай че е предвидена такава употреба).

9. Термична изолация: Да няма увреждания (включително изглаждания и нарушаване на релефа на повърхността) на изкуствената кожа от PVC или прогаряне на образеца при изпитването.

10. Устойчивост на горещи частици: Да няма увреждания (включително изглаждания и нарушаване на релефа на повърхността) на изкуствената кожа от PVC или прогаряне на образеца при изпитването.

11. Електрическо съпротивление: Да бъде най-малко 1 MΩ във всяка измерена точка.

12. Характеристики при пожар. Гасителна ефективност за гасене на олио за готвене: Да изгаси огнище с олио за готвене, описано в т. II.11.

13. Характеристики при пожар. Гасителна ефективност за гасене на летливи течности: Да изгаси огнище с летлива течност, описано в т. II.12.

14. Многократна употреба: Да бъдат годни за многократна употреба, в случай че е предвидена такава.

15. Маркировка:

15.1. Всяко одеяло трябва да съдържа трайно нанесена следната маркировка:

– текст „Противопожарно одеяло, тежък тип“;

– текст „Възможност за повторна употреба“ (в случай че е предвидена такава);

– наименование и адрес на производителя;

– текст „Съответства на Наредба № 8121з-906 от 2015 г.“;

– информацията, посочена в т. 15.2, или препратка към информацията на опаковката или инструкцията за употреба.

15.2. Върху опаковката или в информационния лист трябва да бъде посочено следното:

а) текст „ПРОТИВОПОЖАРНО ОДЕЯЛО ТЕЖЪК ТИП“. Върху опаковката този надпис се изписва на червен фон с главни бели букви и с височина на буквите не по-малка от 15 mm;

б) текст „Съответства на Наредба № 8121з-906 от 2015 г.“;

в) модел, сериен номер или друга идентификация на одеялото;

г) размер на одеяло, в m²;

д) пиктограми и инструкции за употреба;

е) наименование и адрес на производителя;

ж) текст „ВЪЗМОЖНОСТ ЗА ПОВТОРНА УПОТРЕБА“ (в случай че е предвидена такава) или „ИЗХВЪРЛЕНЕ СЛЕД УПОТРЕБА“;

з) инструкции за изпиране или почистване на одеялото, в случай че е предвидена повторна употреба;

и) инструкции за периодични проверки, сгъване, поддържане и обслужване, включително и третиране като отпадък, ако одеялото е повредено или замърсено.

II. Методи за провеждане на изпитвания

1. Условия на изпитване (подготовка на образците, кондициониране, съхранение и последователност на изпитване)

Освен ако не е посочено друго, изпитванията се провеждат при температура на въздуха (20 ± 10) °C, като се използват одеяла, кондиционирани, както е посочено по-долу.

Одеялата с шев следва да бъдат изпитвани на и извън шева (в най-неблагоприятните условия за изпитване на шева).

Изпитванията се извършват с единична дебелина на одеялото.

1.1. Идентификация

За провеждане на изпитванията са необходими минимум седем одеяла. Одеялата се номерират от 1 до 7 и страните на всяко одеяло се маркират с „А“ и „Б“.

1.2. Кондициониране и съхранение

За изпитване съгласно т. II.10 одеялата се кондиционират за 48 часа при температура на въздуха (20 ± 5) °C и относителна влажност от 50 % до 70 %. След кондициониране одеялото не се излага на въздух с различна температура или относителна влажност за по-дълго от 5 минути преди изпитването. Одеялото се съхранява в пластмасова торба или затворено в друг контейнер за кондициониране до провеждане на изпитването, ако е необходимо да се транспортира до мястото за изпитване.

Одеялата, които са предоставени за изпитване, се съхраняват в техните опаковки или в препоръчаното състояние за съхранение за 24 часа преди провеждане на изпитване съгласно т. II.3, т. II.11 и т. II.12.

1.3. Последователност на изпитванията

Всички одеяла се изпитват съгласно т. II.2, т. II.3, т. II.4, т. II.5, т. II.6 и т. II.9.

Одеяло № 7 се изпитва съгласно точки II.7 и II.8.

Одеяла № 1, № 2 и № 3 се изпитват съгласно точки II.10 и II.12 в следната последователност: № 1 (страна А), № 2 (страна Б) и № 3 (страна А).

Одеяла № 4, № 5 и № 6 се изпитват съгласно точка II.11.

2. Определяне на форма и размери

2.1. Апаратура и оборудване

Маса с квадратна форма.

Техническо средство, за измерване на линейни характеристики, с обхват не по-малък от 2000 mm, с точност – 1 mm.

2.2. Подготовка на образеца

Одеялото се поставя върху масата, без да се изпъва, но и без да има гънки или набирание.

2.3. Провеждане на изпитването

Формата се определя чрез измерване на страните с техническо средство, посочено в т. 2.1.

3. Определяне на силата и времето за изваждане от опаковката и разгръщане

3.1. Апаратура и оборудване

Техническо средство за измерване на време (секундомер) с точност 0,1 s.

Техническо средство за измерване на сила (силомер) с обхват от (0÷200) N и точност 0,1 N.

3.2. Подготовка на образеца

Всяко одеяло се кондиционира в съответствие с т. 1.2.

Опаковката с одеялото се поставя в положение, съответстващо на работното.

3.3. Провеждане на изпитването

Силомерът се закачва към приспособлението за издърпване на одеялото от опаковката и се измерва силата за изваждане на образе-

ца, а със секундомера се отчита времето за изваждане и разгъване.

4. Изпитване на гъвкавост (еластичност)

4.1. Апаратура и оборудване

Маса с квадратна форма.

Прът с диаметър (50 ± 2) mm.

4.2. Подготовка на образеца

Одеялото се разполага върху масата, без да се изгъва, но и без да има гънки или набиране.

4.3. Провеждане на изпитването

Одеялото се навива плътно по всяка ос около пръта.

5. Определяне на структурата

Визуално се определя от колко слоя е изработено одеялото. Отразява се дали всеки слой е с еднакви размери, равни на размера на одеялото.

6. Определяне на масата

6.1. Апаратура и оборудване

Техническо средство (везна) с възможност за измерване на маса над 10 kg и точност 0,01 kg.

6.2. Провеждане на изпитването

Одеялото се поставя върху везната и се отчита неговата маса.

7. Изпитване на термична изолация

Изпитват се три образеца от едно одеяло (№ 7) (два от едната страна и един от другата страна). Одеялото трябва издържи и трите изпитвания.

7.1. Апаратура и материали

Шаблон във формата на квадрат със страна 450 mm и 16 отвора, всеки с диаметър 2 mm (фигура 1).

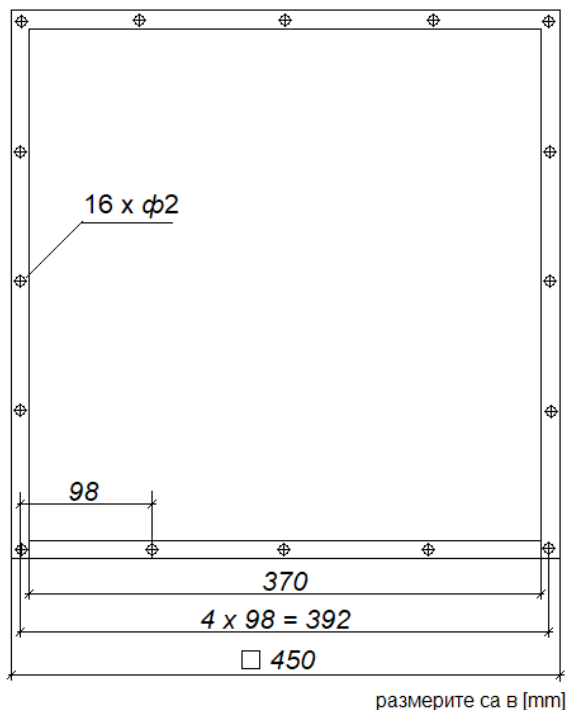

Фигура 1

Изкуствена кожа от PVC с маса на единица площ (350 ± 100) g/m².

Метална рамка (държач) във формата на квадрат със страна 400 mm, изработен от стомана, с напречно сечение 8 mm и с 16 фиксиращи щифта с дължина 15 mm и диаметър 2 mm (фигура 2).

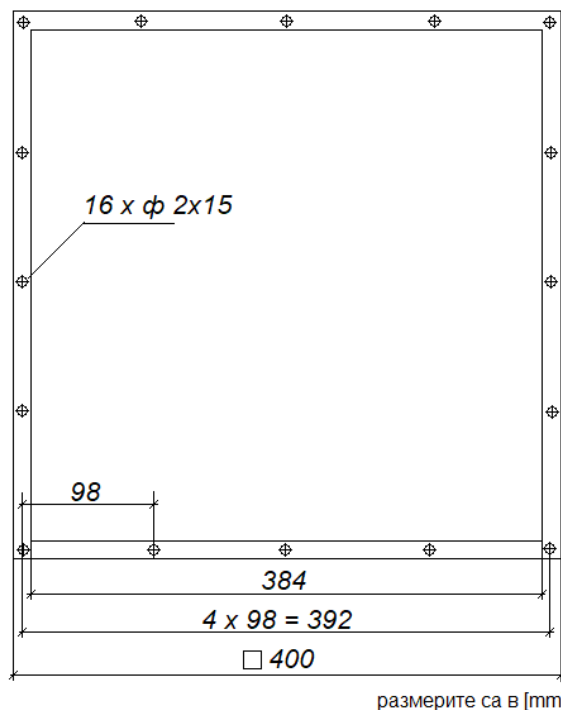

Фигура 2

Негорима плоскост (плоча), върху която се разполага металната рамка.

Шестоъгълна гайка с маса (30 ± 2) g, с размер M16, изработена от неръждаема стомана.

Пещ за нагряване на гайката до температура (450 ± 25) °C.

Щипки за захващане на гайката, с дължина не повече от 500 mm.

7.2. Провеждане на изпитването

Подготовка на образеца: Одеялото се поставя свободно, ненамачкано и без гънки върху плоска и гладка повърхност.

Оразмеряване и изрязване: Маркират се и се изрязват три образеца за изпитване, като се използва шаблонът и се маркира позицията на фиксиращите щифтове върху материала. Подготвя се същият брой части от изкуствената кожа от PVC.

Поставяне на образеца върху рамката: Металната рамка се разполага върху негоримата плоскост с щифтовете нагоре. Върху нея се поставя изкуствената кожа от PVC с релефната страна нагоре, а в непосредствен контакт с нея се поставя опитният образец.

Позициониране на рамката: Металната рамка се поставя хоризонтално върху негоримата плоскост (плоча).

Нагряване на гайката: Гайката се нагрява в пещта до (450 ± 25) °C. С помощта на щипките гайката се изважда и в рамките на 4 s

се поставя в центъра на образца. Гайката престоява 15 s, след което се отстранява.

Извършва се оглед на изпитания образец и горната повърхност на изкуствената кожа от PVC.

8. Изпитване на устойчивост на горещи частици при рязане на метал

Изпитват се три образца от едно одеяло (№ 7) (два от едната страна и един от другата страна). Одеялото трябва да издържи и трите изпитвания.

8.1. Апаратура и оборудване

Апарат за рязане на стоманени профили от студеновалцована стомана.

Шаблон, метална рамка и изкуствена PVC кожа, посочени в т. 7.1.

Приспособление за монтиране на рамката под ъгъл 45° към хоризонталната повърхност.

Маса за рязане, подвижна преграда с размери 1250 mm × 800 mm и профил от студеновалцована стомана с размери (1200 × 75 × 12) mm, показани на фигура 3.

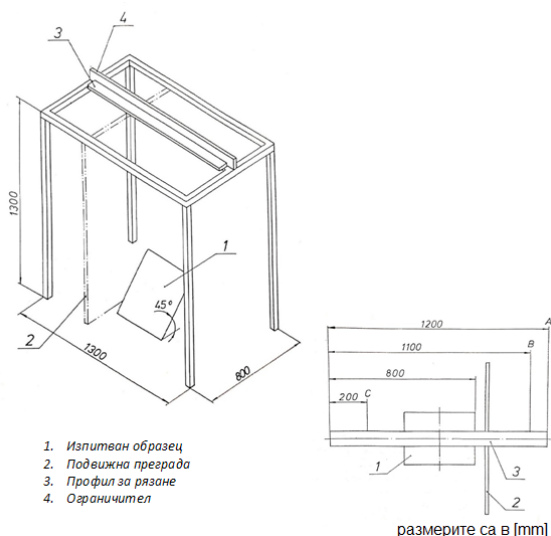

Фигура 3

8.2. Провеждане на изпитването

Подготовка на образца: Одеялото се поставя свободно, ненамачкано и без гънки върху плоска и гладка повърхност.

Оразмеряване и изрязване: Маркират се и се изрязват три образца за изпитване, като се използва шаблонът и се маркира позицията на фиксиращите щифтове върху материала. Подготвя се същият брой части от изкуствената кожа от PVC.

Монтиране на образца върху рамката: Металната рамка се разполага върху негоримата плоскост с щифтовете нагоре. Върху нея се поставя изкуствената кожа от PVC с релефната страна нагоре, а в непосредствен контакт с нея се поставя опитният образец. Профилната стомана се разполага по средата на масата, както е показано на фигура 3.

Изпитваният образец се поставя под ъгъл от 45° с помощта на приспособлението, под

осевата линия на профилната стомана, която ще се реже.

Като се следва схемата на фигура 3, се започва рязане със скорост (400 ± 20) mm/min. Започва рязане на профила от т. А към т. В. Пред т. А е монтирана преграда (екран) за недопускане падане на искри и частици върху изпитвания образец. Когато рязането достигне т. В, екранът трябва да се отстрани. Рязането продължава и спира в т. С.

Извършва се оглед на изпитания образец и горната повърхност на изкуствената кожа от PVC.

9. Изпитване на приспособленията за захващане

Визуално се определят видът и формата на приспособленията за захващане. Те не трябва да бъдат във вид на примка и не трябва да се отделят от одеялото при изпитване съгласно т. II.3, т. II.4, т. II.7, т. II.8, т. II.11 и т. II.12.

10. Изпитване на електрическото съпротивление

10.1. Апаратура и материали

Маса със стоманено или алуминиево покритие.

Мегаометър, постоянен ток, с напрежение 500 V.

Плосък правоъгълен проводим положителен електрод с размери (450 ± 2) mm × (150 ± 2) mm и обща маса 5 kg.

10.2. Провеждане на изпитването

Изпитват се три одеяла. Преди изпитване всяко одеяло се кондиционира в съответствие с т. 1.2.

Апаратурата се разполага, както е показано на фигура 4. Мегаометърът се свързва с масата (отрицателен електрод) и положителния електрод. Одеялото се полага разгънато на масата, а мегаометърът се настройва съобразно инструкциите на производителя. Електрическото съпротивление на одеялото се измерва между масата (отрицателен електрод) и плоския правоъгълен положителен електрод, като положителният електрод се движи по повърхността на одеялото и се проверява цялата площ на образца.

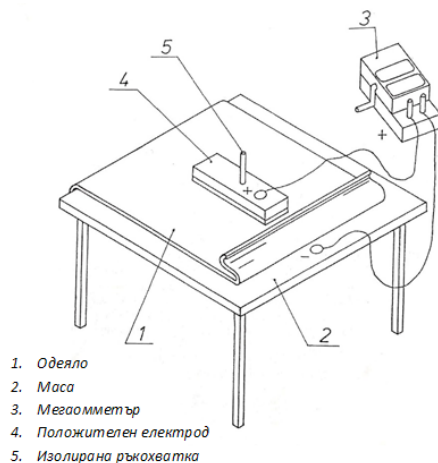

Фигура 4

11. Изпитване на гасителна ефективност на стандартно пожарно огнище с масло – олио за готвене

11.1. Апаратура и материали

Пожарно огнище, изработено от заварена стоманена ламарина с дебелина 2 mm, с размери:

- дълбочина (100 ± 5) mm и диаметър (447 ± 5) mm, или
- дълбочина (100 ± 5) , дължина (400 ± 5) mm и широчина (400 ± 5) mm.

Хоризонтална метална маса с височина (800 ± 10) mm и размери (1800 ± 10) mm \times (1800 ± 10) mm.

Стойка за закрепване на пожарното огнище – изработена от ъглова стомана с размери (25×25) mm. Стойката е с височина (140 ± 5) mm и размери (310 ± 5) mm \times (310 ± 5) mm.

Гориво – 5 литра масло (олио) за готвене с температура на samozапалване в диапазона от 350 °C до 370 °C. Използва се ново гориво за всяко изпитване.

Газова горелка.

11.2. Провеждане на изпитването

Температура на околната среда от 0 °C до 30 °C.

Пожарното огнище се поставя върху стойката, която е разположена върху масата така, че да е равноотдалечена от двете срещуположни страни D и F и разстоянието от страна A на масата до отдалечения борд на огнището да е (750 ± 5) mm (фигура 5).

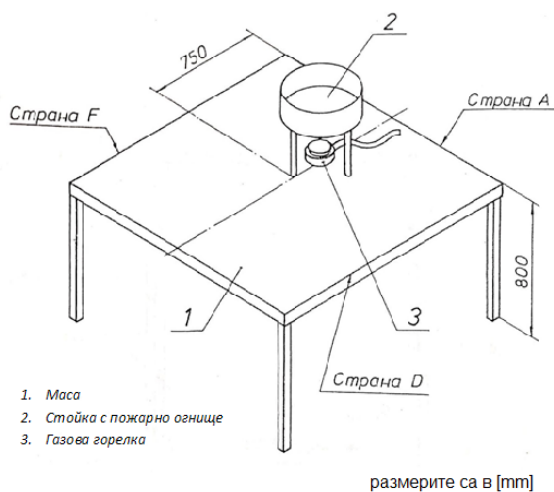

Фигура 5

Газовата горелка се разполага централно под пожарното огнище за загряване на маслото (олиото) така, че неговата температура, измерена в центъра, да се повишава със скорост около 10 °C/min, за да настъпи samozапалване на олиото в рамките на 25 до 35 min, а след това газовата горелка се спира.

Време на свободно горене на горивото (олиото) от момента на samozапалването – 2 min.

След свободното горене одеялото се поставя симетрично върху пожарното огнище от страна A на масата.

Огнището се счита за загасено, ако няма видими пламъци 30 min след samozапалването и няма повторно възпламеняване в рамките на 3 min след отстраняване на одеялото.

След всяко изпитване трябва да остане известно количество гориво (т.е. пожарното огнище е погасено, а погасяването не е поради липса на гориво).

12. Изпитване на гасителна ефективност на стандартно пожарно огнище с летливи течности

12.1. Апаратура и материали

– пожарно огнище съгласно т. 11.1;
– поставка – хоризонтална маса съгласно т. 11.1;

– гориво – 5 литра алифатно въглеродородно гориво с точка на кипене не по-ниска от 88 °C и не по-висока от 105 °C. Не е необходимо да се използва ново гориво за всеки тест;
– вода – 2,5 литра.

12.2. Провеждане на изпитването

– температура на околната среда – от 0 °C до 30 °C;

– първоначална температура на горивото (20 ± 5) °C;

– пожарното огнище се поставя на масата така, че да е равноотдалечено от двете срещуположни страни D и F, като разстоянието от страна A на масата до най-далечната част на борда на огнището е (900 ± 5) mm (фигура 6).

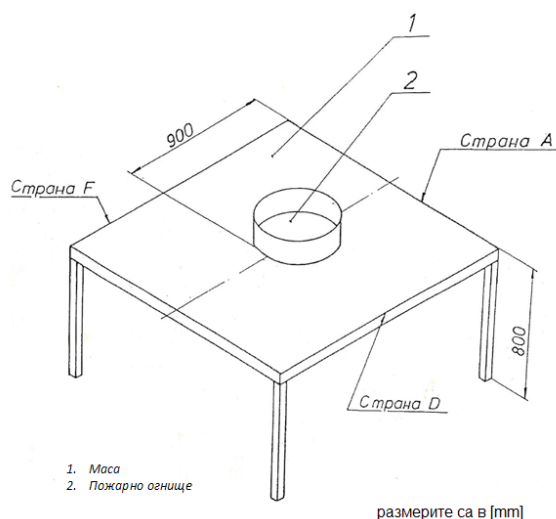

Фигура 6

В пожарното огнище се налива първо вода (половината от обема на горивото) така, че да се постигне средна дълбочина от 15 mm, а след това се налива горивото, което се запалва и се оставя да гори свободно в продължение на 1 min.

След свободното горене одеялото се поставя симетрично върху пожарното огнище откъм страна А на масата, като престоява 2 min върху пожарното огнище.

Огнището се счита за загасено, ако няма видими пламъци 3 min след запалването.

След всяко изпитване трябва да остане известно количество гориво (т.е. пожарното огнище е погасено, а погасяването не е поради липса на гориво).“

§ 23. Приложение № 3 се отменя.

§ 24. Приложение № 4 се изменя така:

„Приложение № 4
към чл. 14, ал. 1

МИНИСТЕРСТВО НА ВЪТРЕШНИТЕ РАБОТИ

ГЛАВНА ДИРЕКЦИЯ „ПОЖАРНА БЕЗОПАСНОСТ И ЗАЩИТА НА НАСЕЛЕНИЕТО“

гр. София 1309, ул. Пиротска № 171А

УДОСТОВЕРЕНИЕ

за съответствие на продукт за пожарогасене на основание чл. 14, ал. 1 от Наредба № 8121з-906 от 2015 г. за изискванията към продуктите за пожарогасене, редът за оценяване и удостоверяване на съответствието им с тези изисквания, задълженията на производителите, вносителите и дистрибуторите на продукти за пожарогасене и за реда за осъществяване на контрол (ДВ, бр. 62 от 2015 г.)

рег. №...../.....г.

1. НАИМЕНОВАНИЕ:

(продукт, марка, модел, тип)

2. ПРОИЗВОДИТЕЛ:

(наименование и адрес)

3. ОПИСАНИЕ И ПРЕДНАЗНАЧЕНИЕ НА ПРОДУКТА:

(характеристики на продукта, свързани с удовлетворяване на изискванията към него)

4. СРОК НА ВАЛИДНОСТ:

5. УДОСТОВЕРЕНИЕТО СЕ ИЗДАВА НА ОСНОВАНИЕ:

(документи, удостоверяващи съответствието на продукта с изискванията към него)

6. УДОСТОВЕРЕНИЕТО ЩЕ ПОСЛУЖИ ЗА: Удостоверяване на съответствието на продукта за пожарогасене с изискванията на глава втора от Наредба № 8121з-906 от 2015 г.

Удостоверението може да се оспори по административен ред пред по-горестоящия административен орган чрез административния орган, който го е издал, в 14-дневен срок от съобщаването му по реда на АПК.

Удостоверението може да се оспори и по съдебен ред чрез органа, който го е издал, пред Административен съд – гр. София, в 14-дневен срок от съобщаването му по реда на АПК.

Забележки:

1. Настоящото удостоверение се отнася само за този продукт.

2. Извлечения от настоящото удостоверение не може да се размножават без писмено съгласие на ГДПБЗН – МВР.

3. Информацията относно валидността на настоящото удостоверение е публикувана на интернет страницата на ГДПБЗН – МВР.

ДИРЕКТОР:.....
(име, фамилия, подпис и печат)“

§ 25. Приложение № 5 се отменя.

Преходни и заключителни разпоредби

§ 26. (1) Започнатите до влизането в сила на тази наредба производства за издаване на удостоверения за съответствие на продукти за пожарогасене по чл. 10 се довършват по реда на тази наредба.

(2) За дата на започване на производство за издаване на удостоверение за съответствие на продукт за пожарогасене се смята датата на внасяне на искане за издаването му.

§ 27. Удостоверенията за съответствие на продукти за пожарогасене, издадени до влизането в сила на тази наредба по реда на глава трета въз основа на документи по чл. 12, ал. 1, т. 4 с резултати от проведени изпитвания по заменени или отменени версии на стандарти или валидирани методи, са валидни до изтичането на срока им на валидност, но не по-късно от две години от датата на влизането в сила на тази наредба.

§ 28. Тази наредба е преминала процедурата за обмен на информация в областта на техническите регламенти по реда на Постановление № 165 на Министерския съвет от 14 юли 2004 г. за организацията и координацията на обмена на информация за технически регламенти и правила за услуги на информационното общество и за установяване и функциониране на звено за контакт относно продуктите (обн., ДВ, бр. 64 от 2004 г.; изм., бр. 91 от 2005 г., бр. 40 от 2006 г., бр. 48 от 2009 г., бр. 52 от 2011 г., бр. 40 от 2015 г. и бр. 103 от 2020 г.).

§ 29. Наредбата влиза в сила от деня на обнародването ѝ в „Държавен вестник“.

Министър:
Иван Демерджиев

МИНИСТЕРСТВО НА ЗЕМЕДЕЛИЕТО

Наредба за изменение и допълнение на Наредба № 5 от 2019 г. за подготовка и представяне на искания до Европейската комисия относно земеделските продукти и храни със защитени географски означения и традиционно специфичен характер, за контрол за съответствие с продуктовата спецификация и за водене на регистри на производителите и контролиращите лица (ДВ, бр. 67 от 2019 г.)

§ 1. В чл. 2, ал. 1 думите „Министерството на земеделието, храните и горите, наричано по-нататък „МЗХГ“ се заменят с „Министерството на земеделието, наричано по-нататък „МЗм“, а думите „Министерството на икономиката“ се заменят с „Министерството на икономиката и индустрията“.

§ 2. В чл. 7 се правят следните изменения:

1. В ал. 1 аббревиатурата „МЗХГ“ се заменя с „МЗм“.

2. В ал. 2 т. 5 се отменя.

§ 3. В чл. 11 се правят следните изменения и допълнения:

1. В ал. 1 и 2 аббревиатурата „МЗХГ“ се заменя с „МЗм“.

2. В ал. 3 след думите „седалище в“ се добавя „Република“.

3. В ал. 4, 5 и 6 аббревиатурата „МЗХГ“ се заменя с „МЗм“.

§ 4. В чл. 14 се правят следните изменения:

1. В ал. 1:

а) в основния текст думите „Министърът на земеделието, храните и горите“ се заменят с „Министърът на земеделието“;

б) точка 1 се изменя така:

„1. изпращането на заявлението до Европейската комисия, или;“.

2. В ал. 3 аббревиатурата „МЗХГ“ се заменя с „МЗм“.

§ 5. В чл. 15 се правят следните изменения:

1. Алинея 1 се изменя така:

„(1) Група от производители, съответно индивидуален производител, които имат правен интерес, може да подават в МЗм писмени искания за изменение на спецификацията на географско означение, вписано в Европейския регистър на защитените наименования за произход и защитените географски указания. Тези изменения могат да бъдат: на равнището на Съюза, стандартно и временно изменение, съгласно чл. 53 на Регламент (ЕС) № 1151/2012. Измененията се разглеждат в съответствие с чл. 6 или 6б на Делегиран регламент (ЕС) № 664/2014 и с чл. 10, 10а или 10б на Регламент за изпълнение (ЕС) № 668/2014.“

2. Алинея 3 се отменя.

§ 6. Създават се чл. 15а и 15б:

„Чл. 15а. Искането за изменение на равнището на Съюза се придружава от следните документи:

1. заявление за изменение по образец съгласно Приложение № V от Регламент за изпълнение (ЕС) № 668/2014;

2. изменената спецификация на земеделския продукт или храна, както и единния документ в случай на изменение в него.

Чл. 15б. (1) Компетентното звено в МЗм извършва проверка на представените документи по чл. 15а.

(2) Искането за изменение на равнището на Съюза се разглежда по реда на чл. 11 – 13.

(3) Министърът на земеделието след запознаване със становището по чл. 12, ал. 2 на комисията издава заповед за:

1. изпращане на заявлението за изменение на Съюза в продуктовата спецификация до Европейската комисия, или

2. отказ.

(4) Заповедите по ал. 3 се съобщават в 3-дневен срок на заявителя и всички заинтересовани лица, включително тези по чл. 11, ал. 3, и могат да се обжалват по реда на Административнопроцесуалния кодекс.

(5) Заповедта по ал. 3, т. 1 се публикува на интернет страницата на МЗм в 10-дневен срок след влизането ѝ в сила, като заявлението се изпраща до Европейската комисия.“

§ 7. Член 16 се изменя така:

„Чл. 16. Искането за стандартно или временно изменение се придружава от следните документи:

1. заявление за изменение по образец съгласно приложение № 4а;

2. изменената спецификация на земеделския продукт или храна, както и единния документ в случай на изменение в него;

3. в случай на временно изменение на спецификацията – доказателства за налагането на задължителни санитарни или фитосанитарни мерки от съответните държавни органи, или за природно бедствие или неблагоприятни метеорологични условия, които са официално признати от компетентните органи.“

§ 8. Създава се чл. 16а:

„Чл. 16а. (1) Компетентното звено в МЗм извършва проверка на представените документи по чл. 16.

(2) Искането за стандартно или временно изменение се разглежда по реда на чл. 11 – 13.

(3) Министърът на земеделието след запознаване със становището по чл. 12, ал. 2 на комисията издава заповед за:

1. одобрение на стандартното или временното изменение в продуктовата спецификация, или

2. отказ.

(4) Заповедите по ал. 3 се съобщават в 3-дневен срок на заявителя и всички заинтересовани лица, включително тези по чл. 11,

ал. 3, и могат да се обжалват по реда на Административнопроцесуалния кодекс.

(5) Заповедта по ал. 3, т. 1 се публикува на интернет страницата на МЗм в 10-дневен срок след влизането ѝ в сила.

(6) Съобщението за одобрено стандартно или временно изменение се изпраща до Европейската комисия не по-късно от 1 месец от влизането в сила на заповедта по ал. 3, т. 1.“

§ 9. В чл. 17 след думите „седалище в“ се добавя „Република“, думите „уведомление за“ се заменят с „мотивирано“, а накрая се добавя „по образец съгласно Приложение № III от Регламент за изпълнение (ЕС) № 668/2014“.

§ 10. Член 18 се изменя така:

„Чл. 18. Мотивираното възражение се подава в МЗм в 2-месечен срок от публикацията в „Официален вестник“ на Европейския съюз по чл. 50, параграф 2, буква „а“ от Регламент (ЕС) № 1151/2012.“

§ 11. В чл. 19 се правят следните изменения и допълнения:

1. В ал. 1 накрая се добавя „която предлага на министъра на земеделието становище за одобрение или за мотивиран отказ“.

2. В ал. 2:

а) в основния текст думите „Министърът на земеделието, храните и горите“ се заменят с „Министърът на земеделието“;

б) точка 1 се изменя така:

„1. изпращане на възражението до Европейската комисия, или“.

3. В ал. 3 думите „ал. 1“ се заменят с „ал. 2“, а думата „уведомлението“ се заменя с „възражението“.

§ 12. В чл. 20 се правят следните изменения и допълнения:

1. В ал. 1 след думите „седалище в“ се добавя „Република“.

2. В ал. 2 аббревиатурата „МЗХГ“ се заменя с „МЗм“.

§ 13. В чл. 21 се правят следните изменения и допълнения:

1. В ал. 1 накрая се добавя „която предлага на министъра на земеделието становище за одобрение или за мотивиран отказ“.

2. В ал. 2:

а) в основния текст думите „Министърът на земеделието, храните и горите“ се заменят с „Министърът на земеделието“;

б) в т. 1 след думата „комисия“ се добавя „или“.

§ 14. В чл. 25, ал. 1 се правят следните изменения:

1. В основния текст думите „Министърът на земеделието, храните и горите“ се заменят с „Министърът на земеделието“.

2. В т. 1 след думата „защита“ се добавя „или“.

§ 15. В чл. 26 се правят следните изменения и допълнения:

1. В ал. 1 аббревиатурата „МЗХГ“ се заменя с „МЗм“

2. В ал. 2 т. 5 се отменя.

3. В ал. 3 след думите „седалище в“ се добавя „Република“.

§ 16. В чл. 34 се правят следните изменения:

1. В ал. 1 аббревиатурата „МЗХГ“ се заменя с „МЗм“, а думите „когато изменението не е несъществуващо, или заявление за изменение съгласно Приложение № 7 от Регламент за изпълнение (ЕС) № 668/2014, когато изменението е несъществуващо,“ се заличават.

2. Алинея 2 се изменя така:

„(2) Към заявлението се прилага изменената спецификация на земеделския продукт или храна.“

§ 17. В чл. 35 се правят следните изменения:

1. В ал. 1 аббревиатурата „МЗХГ“ се заменя с „МЗм“.

2. В ал. 2 думите „чл. 30 – 33“ се заменят с „чл. 30 – 32“.

§ 18. Създава се чл. 35а:

„Чл. 35а. (1) Министърът на земеделието след запознаване със становището по чл. 31, ал. 2 на комисията издава заповед за:

1. изпращане на заявлението до Европейската комисия, или

2. отказ.

(2) Заповедите по ал. 1 се съобщават в 3-дневен срок на заявителя и всички заинтересовани лица, включително тези по чл. 30, ал. 3. Заповедите могат да се обжалват по реда на Административнопроцесуалния кодекс.

(3) Заповедта по ал. 1, т. 1 и измененото заявление-спецификация се публикуват на интернет страницата на МЗм в 10-дневен срок след влизането ѝ в сила.“

§ 19. В чл. 36 след думите „седалище в“ се добавя „Република“, думите „уведомление за“ се заменят с „мотивирано“, а накрая се добавя „като попълва Приложение № III от Регламент за изпълнение (ЕС) № 668/2014.“

§ 20. Член 37 се изменя така:

„Чл. 37. Мотивираното възражение се подава в МЗм в 2-месечен срок от публикацията в „Официален вестник“ на Европейския съюз по чл. 50, параграф 2, буква „б“ от Регламент (ЕС) № 1151/2012.“

§ 21. В чл. 38 се правят следните изменения и допълнения:

1. В ал. 1 накрая се добавя „която предлага на министъра на земеделието становище за одобрение или за мотивиран отказ“.

2. В ал. 2:

а) в основния текст думите „Министърът на земеделието, храните и горите“ се заменят с „Министърът на земеделието“;

б) в т. 1 накрая се добавя „или“.

3. В ал. 3 думите „ал. 1“ се заменят с „ал. 2“, а думата „уведомлението“ се заменя с „възражението“.

§ 22. В чл. 40 се правят следните изменения и допълнения:

1. В ал. 1 накрая се добавя „която предлага на министъра на земеделието становище за одобрение или за мотивиран отказ“.

2. В ал. 2:

а) в основния текст думите „Министърът на земеделието, храните и горите“ се заменят с „Министърът на земеделието“;

б) в т. 1 накрая се добавя „или“.

§ 23. В чл. 43 се правят следните изменения и допълнения:

1. В ал. 1:

а) в основния текст думите „Министърът на земеделието, храните и горите“ се заменят с „Министърът на земеделието“, а след думата „комисията“ се добавя „по чл. 42, ал. 2“;

б) в т. 1 накрая се добавя „или“.

2. В ал. 3 думите „министъра на земеделието, храните и горите“ се заменят с „министъра на земеделието“.

§ 24. В чл. 57 се правят следните изменения и допълнения:

1. В ал. 2 и 3 аббревиатурата „МЗХГ“ се заменя с „МЗм“.

2. Създава се ал. 3а:

„(3а) Производители на земеделски продукти и храни със защитени географски означения, които са заличени от регистъра по чл. 54, ал. 1, може отново да бъдат вписани, като подадат писмено заявление за вписване до компетентното звено в МЗм.“

3. В ал. 4 думите „и 3“ се заменят с „3 и 3а“.

4. В ал. 5 думите „чл. 7, ал. 2, т. 2 – 4 и 7“ се заменят с „чл. 7, ал. 2, т. 3 и 4, с изключение на заявленията по ал. 3а, при които не се изискват документи по чл. 7, ал. 2, т. 3, 4 и 7“.

5. В ал. 8 думите „министъра на земеделието, храните и горите“ се заменят с „министъра на земеделието“.

§ 25. В чл. 60 се правят следните изменения и допълнения:

1. В ал. 2 аббревиатурата „МЗХГ“ се заменя с „МЗм“;

2. В ал. 3 аббревиатурата „МЗХГ“ се заменя с „МЗм“.

3. Създава се ал. 3а:

„(3а) Производители на земеделски продукти и храни с традиционно специфичен характер, които са заличени от регистъра по чл. 54, ал. 1, може отново да бъдат вписани, като подадат писмено заявление за вписване до компетентното звено в МЗм.“

4. В ал. 4 думите „и 3“ се заменят с „3 и 3а“.

5. В ал. 5 думите „чл. 26, ал. 2, т. 2 – 4 и 6“ се заменят с „чл. 26, ал. 2, т. 3 и 4, с изключение на заявленията по ал. 3а, при които не се изискват документи по чл. 26, ал. 2, т. 3, 4 и 6“.

6. В ал. 8 думите „министъра на земеделието, храните и горите“ се заменят с „министъра на земеделието“.

§ 26. В § 1 на допълнителните разпоредби се създават т. 4, 5 и 6:

„4. „Изменение на равнището на Съюза“ е изменение съгласно чл. 53, параграф 2 от Регламент (ЕС) № 1151/2012.

5. „Стандартно изменение“ е изменение съгласно чл. 53, параграф 2 от Регламент (ЕС) № 1151/2012.

6. „Временно изменение“ е изменение съгласно чл. 53, параграф 2 от Регламент (ЕС) № 1151/2012.“

§ 27. В § 5 на заключителните разпоредби думите „общите организации“ се заменят с „Общата организация“.

§ 28. Създава се приложение № 4а към чл. 15, ал. 3, т. 1:

„Приложение № 4а
към чл. 15, ал. 3, т. 1

ЗАЯВЛЕНИЕ

за одобрение на стандартно изменение

1. Наименование на продукта:

ЗНП ЗГУ

2. Група заявител или производител със законен интерес

Име на представителя на групата от производители/на индивидуалния производител:

Наименование на групата от производители:

Седалище и адрес на управление:

Пощенски код:

Телефон:

Електронен адрес:

3. Раздел от спецификацията на продукта, която подлежи на изменение

Описание на продукта

Доказателство за произход

Метод на производство

Връзка

Етикетирание

Друго (посочете)

4. Вид на изменението/измененията

Изменение в продуктовата спецификация на регистрирано ЗНП или ЗГУ, което следва да се квалифицира като стандартно в съответствие с чл. 53, параграф 2 от Регламент (ЕС) № 1151/2012, за което не се изисква изменение на публикувания единен документ;

Изменение в продуктовата спецификация на регистрирано ЗНП или ЗГУ, което следва да се квалифицира като стандартно в съответствие с чл. 53, параграф 2 от Регламент (ЕС) № 1151/2012, за което се изисква изменение на публикувания единен документ;

Изменение в продуктовата спецификация на регистрирано ЗНП или ЗГУ, което следва да се квалифицира като временно в съответствие с чл. 53, параграф 2 от Регламент (ЕС) № 1151/2012.

5. Изменение/изменения:

За всеки раздел, отбелязан в т. 3, представите описание и накратко основанията за всяко изменение. Първоначалната спецификация на продукта и където е уместно, първоначалният единен документ трябва да бъдат сравнени с предлаганите изменени версии за всяко изменение. Представте също така ясни доводи защо в съответствие с чл. 53, параграф 2 от Регламент (ЕС) № 1151/2012 изменението следва да се квалифицира като стандартно.“

§ 29. Навсякъде в наредбата думите „Министерството на земеделието, храните и горите“, „министърът на земеделието, храните и горите“, „министъра на земеделието, храните и горите“ и абревиатурата „МЗХГ“ се заменят съответно с „Министерството на земеделието“, „министърът на земеделието“, „министъра на земеделието“ и „МЗм“.

Преходни и заключителни разпоредби

§ 30. В Наредба № 6 от 2011 г. за специфичните изисквания при осъществяване на официалния контрол върху употребата на защитени географски означения и храни с традиционно специфичен характер (обн., ДВ, бр. 39 от 2011 г.; изм. и доп., бр. 69 от 2014 г., бр. 29 от 2017 г. и бр. 67 от 2019 г.) се правят следните изменения и допълнения:

1. В чл. 2, ал. 2, т. 2 думите „общите организации“ се заменят с „Общата организация“.

2. В чл. 3:

а) в ал. 1 думите „по чл. 2 от Закона за храните“ се заличават, а думите „Регламент (ЕО) № 882/2004 на Европейския парламент и на Съвета от 29 април 2004 г. относно официалния контрол, провеждан с цел осигуряване на проверка на съответствието със законодателството в областта на фуражите и храните и правилата за опазване здравето на животните и хуманното отношение към животните (ОВ, бр. L 165 от 30.04.2004 г.)“ се заменят с „Регламент (ЕС) 2017/625 на Европейския парламент и на Съвета от 15 март 2017 г. относно официалния контрол и другите официални дейности, извършвани с цел да се гарантира прилагането на законодателството в областта на храните и фуражите, правилата относно здравеопазването на животните и хуманното отношение към тях, здравето на растенията и продуктите за растителна защита, за изменение на регламенти (ЕО) № 999/2001, (ЕО) № 396/2005, (ЕО) № 1069/2009, (ЕО) № 1107/2009, (ЕС) № 1151/2012, (ЕС) № 652/2014, (ЕС) 2016/429 и (ЕС) 2016/2031 на Европейския парламент и на Съвета, регламенти (ЕО) № 1/2005 и (ЕО) № 1099/2009 на Съвета и директиви 98/58/ЕО, 1999/74/ЕО, 2007/43/ЕО, 2008/119/ЕО и 2008/120/ЕО на Съвета и за отмяна на регла-

менти (ЕО) № 854/2004 и (ЕО) № 882/2004 на Европейския парламент и на Съвета, директиви 89/608/ЕИО, 89/662/ЕИО, 90/425/ЕИО, 91/496/ЕИО, 96/23/ЕО, 96/93/ЕО и 97/78/ЕО на Съвета и Решение 92/438/ЕИО на Съвета (Регламент относно официалния контрол) (ОВ, L 095, 7.04.2017 г.)“;

б) в ал. 2 след думите „Закона за храните“ се добавя „и Закона за управление на агрохранителната верига“;

в) в ал. 3 думите „министъра на земеделието, храните и горите“ се заменят с „министъра на земеделието“.

3. В чл. 4:

а) в ал. 3 думите „Единния многогодишен национален контролен план на Република България“ се заменят с „Многогодишен национален план за контрол на Република България“;

б) в ал. 4 се създава т. 2а:

„2а. извършват документална проследимост на вложените съставки за съответствие с изискванията на продуктовата спецификация;“.

4. В чл. 6, ал. 2 думите „3 екземпляра – по един за инспектора, контролираното лице и БАБХ.“ се заменят с „2 екземпляра – по един за инспектора и контролираното лице.“

5. В § 6 на заключителните разпоредби, думите „общите организации“ се заменят с „Общата организация“.

6. Навсякъде в наредбата думите „Министерството на земеделието, храните и горите“ се заменят с „Министерството на земеделието“.

§ 31. В Наредба № 4 от 2019 г. за условията и реда за използване на незадължителния термин за качество „планински продукт“ и за осъществяването на контрол върху неговата употреба (ДВ, бр. 45 от 2019 г.) се правят следните изменения и допълнения:

1. В чл. 6:

а) в ал. 1, т. 2 думите „регистриран по реда на чл. 12“ се заменят с „регистриран/одобрен по реда на чл. 26/чл. 31“;

б) в ал. 6 думите „регистриран по реда на чл. 12“ се заменят с „регистриран/одобрен по реда на чл. 26/чл. 31“.

2. В чл. 19:

а) в ал. 1 думите „Регламент (ЕО) № 882/2004 на Европейския парламент и на Съвета от 29 април 2004 г. относно официалния контрол, провеждан с цел осигуряване на проверка на съответствието със законодателството в областта на фуражите и храните и правилата за опазване здравето на животните и хуманното отношение към животните (Регламент (ЕО) № 882/2004)“ се заменят с „Регламент (ЕС) 2017/625 на Европейския парламент и на Съвета от 15 март 2017 г. относно официалния контрол и другите официални дейности, извършвани с цел да се гарантира прилагането на законодателството в областта на храните и фура-

жите, правилата относно здравеопазването на животните и хуманното отношение към тях, здравето на растенията и продуктите за растителна защита, за изменение на регламенти (ЕО) № 999/2001, (ЕО) № 396/2005, (ЕО) № 1069/2009, (ЕО) № 1107/2009, (ЕС) № 1151/2012, (ЕС) № 652/2014, (ЕС) 2016/429 и (ЕС) 2016/2031 на Европейския парламент и на Съвета, регламенти (ЕО) № 1/2005 и (ЕО) № 1099/2009 на Съвета и директиви 98/58/ЕО, 1999/74/ЕО, 2007/43/ЕО, 2008/119/ЕО и 2008/120/ЕО на Съвета и за отмяна на регламенти (ЕО) № 854/2004 и (ЕО) № 882/2004 на Европейския парламент и на Съвета, директиви 89/608/ЕИО, 89/662/ЕИО, 90/425/ЕИО, 91/496/ЕИО, 96/23/ЕО, 96/93/ЕО и 97/78/ЕО на Съвета и Решение 92/438/ЕИО на Съвета (Регламент относно официалния контрол) (ОВ, L 095, 7.04.2017 г.) (Регламент (ЕС) 2017/625“;

б) в ал. 2 думите „чл. 3 от Регламент (ЕО) № 882/2004“ се заменят с „чл. 9 от Регламент (ЕС) 2017/625“;

в) в ал. 3 след думите „Закона за храните“ се добавя „Закона за управление на агрохранителната верига“;

г) в ал. 4 думите „министъра на земеделието, храните и горите“ се заменят с „министъра на земеделието“.

3. В чл. 22, ал. 2 думите „чл. 9, параграф 2 от Регламент (ЕО) № 882/2004“ се заменят с „чл. 13, параграф 1 от Регламент (ЕС) 2017/625“.

4. В § 1 на допълнителните разпоредби след думите „Закона за храните“ се добавя „Закона за управление на агрохранителната верига“.

5. Навсякъде в наредбата думите „Министерството на земеделието, храните и горите“ се заменят с „Министерството на земеделието“.

За министър:
Валентин Чамбов

МИНИСТЕРСТВО НА ТРАНСПОРТА И СЪОБЩЕНИЯТА

Наредба за изменение и допълнение на Наредба № 4 от 15 декември 2011 г. за оправомощаване и оттегляне на предоставените правомощия за извършване на прегледи на кораби и корабоприетжатели (обн., ДВ, бр. 104 от 2011 г.; доп., бр. 59 от 2015 г.; изм. и доп., бр. 100 от 2015 г. и бр. 89 от 2018 г.)

§ 1. В чл. 4 се правят следните изменения и допълнения:

1. В т. 1 думите „изложените в Приложение II на Резолюция А.739 (18) Насоки за оправомощаване на организации, действащи от името на администрацията на Международната морска организация (ИМО), както и анекса, приложенията и допълнението към циркулярно писмо 710 на Комисията по морска безопасност и циркулярно писмо 307 на Комисията за защита на морската среда на ИМО“ се заменят с „изискванията на Кодекса за признатите организации (ДВ, бр. 15 от 2017 г.) и циркулярно писмо MSC-MEPC.5/Circ.16 на Международната морска организация от 24 януари 2022 г.“.

2. Създава се т. 6:

„б. разпоредби относно оправомощаване на призната организация да издава корабни документи съгласно изискванията на международните конвенции, по които Република България е страна.“

§ 2. В § 1, т. 2 от допълнителните разпоредби думата „прилагат“ се заличава.

Министър:
Христо Алексиев

НЕОФИЦИАЛЕН РАЗДЕЛ**ДЪРЖАВНИ ВЕДОМСТВА,
УЧРЕЖДЕНИЯ, ОБЩИНИ
И СЪДИЛИЩА****МИНИСТЕРСТВО
НА ОКОЛНАТА СРЕДА И ВОДИТЕ****ЗАПОВЕД № РД-1131
от 29 ноември 2022 г.**

На основание чл. 42, ал. 6 във връзка с ал. 5 от Закона за защитените територии (ЗЗТ), предвид извършени по-точни замервания:

1. Актуализирам площта на защитена територия – резерват „Орлица“, в землищата на гр. Котел, община Котел, област Сливен, и с. Медвен, община Котел, област Сливен, обявен със Заповед № 791 от 10 август 1984 г. на Комитета за опазване на природната среда (ДВ, бр. 71 от 1984 г.), от 5665,000 дка на 5663,201 дка.

2. В границата на резерват „Орлица“, определена със заповедта по т. 1, попадат поземлени имоти с идентификатори, както следва:

2.1. Поземлени имоти с идентификатори 39030.48.3, 39030.48.4, 39030.48.7 и 39030.48.971 по кадастралната карта и кадастралните регистри (КККР) на землището на гр. Котел, община Котел, област Сливен, одобрена със Заповед № РД-18-95 от 29.12.2009 г. на изпълнителния директор на Агенцията по геодезия, картография и кадастър (АГКК), с обща площ 1102,141 дка.

2.2. Поземлени имоти с идентификатори 47528.7.1, 47528.7.907 и 47528.160.2, съгласно КККР за землището на с. Медвен, община Котел, област Сливен, одобрена със Заповед № РД-18-1596 от 13.09.2018 г. на изпълнителния директор на АГКК, с обща площ 4561,060 дка.

3. Пълният опис на координатите на точките на границата на резерват „Орлица“ и картният материал се съхраняват и са на разположение в Министерството на околната среда и водите (МОСВ) и в Регионалната инспекция по околната среда и водите – Стара Загора.

4. Актуализираните данни по настоящата заповед да се впишат в Държавния регистър на защитените територии при МОСВ.

На основание чл. 43 от ЗЗТ заповедта да се обнародва в „Държавен вестник“.

Заповедта може да бъде обжалвана по реда на Административнопроцесуалния кодекс пред Върховния административен съд в едномесечен срок от обнародването ѝ в „Държавен вестник“.

Министър:

Р. Карамфилова-Благова

570

**АГЕНЦИЯ ЗА ПУБЛИЧНИТЕ
ПРЕДПРИЯТИЯ И КОНТРОЛ****РЕШЕНИЕ № 3860-П
от 16 януари 2023 г.**

На основание чл. 1, ал. 2, т. 5, чл. 3, ал. 3, т. 3, буква „д“, чл. 4, ал. 3, чл. 8, ал. 10, чл. 22г, ал. 3, чл. 31, ал. 1 и 3 и чл. 32, ал. 3, т. 3 във връзка с чл. 3а, ал. 1 от Закона за приватизация и след-приватизационен контрол (ЗПСК), чл. 11 от На-

редбата за електронната платформа за продажба на имоти – частна държавна собственост, и на имоти – собственост на търговски дружества с повече от 50 на сто държавно участие в капитала (Наредба за електронната платформа), във връзка с чл. 9, ал. 1, т. 7 и чл. 22, ал. 6 от Устройствения правилник на Агенцията за публичните предприятия и контрол, Решение № 1826 от 30.03.2022 г. на Агенцията за публичните предприятия и контрол (ДВ, бр. 28 от 2022 г.) относно откриване на процедура за приватизация и протоколно решение № 7211 от 16.01.2023 г. на изпълнителния съвет Агенцията за публичните предприятия и контрол реши:

1. Продажбата на недвижим имот – частна държавна собственост с предоставени права за управление на областния управител на област Велико Търново, представляващ: поземлен имот с идентификатор 44046.200.175, с площ 5969 кв. м, намиращ се в с. Лозен, община Стражица, област Велико Търново, заедно с построените в него сгради с идентификатори: 44046.200.175.1, 44046.200.175.2, 44046.200.175.3 и 44046.200.175.4 (наричан по-нататък „имота“), да се извърши чрез електронен търг на електронната платформа за продажба на имоти.

2. Търгът ще се проведе при следните условия:

2.1. начална тръжна цена – 58 000 лв. (без включен ДДС);

2.2. стъпка на наддаване – 2500 лв. (без включен ДДС);

2.3. депозитът за участие е парична вноска – 10 000 лв. (без включен ДДС) или равностойността им в евро, която се превежда по банковата сметка на Агенцията за публичните предприятия и контрол в срока и съгласно изискванията на правилата за провеждане на електронния търг;

2.4. срокът на валидност на настоящата процедура е един месец считано от датата на обнародването на решението в „Държавен вестник“ с възможност да бъде удължен с 20 работни дни в случаите и по реда на чл. 7, ал. 2 от Наредбата за електронната платформа;

2.5. срокът за регистрация за участие в електронния търг е 12 работни дни до 23,59 ч. считано от регистрацията за участие на първия кандидат;

2.6. търгът ще се проведе на 15-ия работен ден считано от регистрацията за участие на първия регистрирал се кандидат от 11 ч. българско време и е с продължителност 30 минути.

3. Одобрява тръжната документация за продажба на имота.

4. Режийните разноски за имота в размер две на сто върху цената, достигната на търга, се заплащат в съответствие с разпоредбата на чл. 8, ал. 10 от ЗПСК.

Изпълнителен директор:

П. Александрова

550

**РЕШЕНИЕ № 3861-П
от 16 януари 2023 г.**

На основание чл. 1, ал. 2, т. 5, чл. 3, ал. 3, т. 3, буква „д“, чл. 4, ал. 3, чл. 8, ал. 10, чл. 22г, ал. 3, чл. 31, ал. 1 и 3 и чл. 32, ал. 3, т. 3 във връзка с чл. 3а, ал. 1 от Закона за приватизация и след-приватизационен контрол (ЗПСК), чл. 11 от Наредбата за електронната платформа за продажба на имоти – частна държавна собственост, и на

имоти – собственост на търговски дружества с повече от 50 на сто държавно участие в капитала или търговски дружества, чиито дялове или акции са собственост на търговско дружество с повече от 50 на сто държавно участие в капитала (Наредба за електронната платформа), във връзка с чл. 9, ал. 1, т. 7 и чл. 22, ал. 6 от Устройствения правилник на Агенцията за публичните предприятия и контрол, Решение № 1685 от 18.08.2017 г. на Агенцията за приватизация и следприватизационен контрол (ДВ, бр. 71 от 2017 г.) относно откриване на процедура за приватизация и протоколно решение № 7212 от 16.01.2023 г. на изпълнителния съвет Агенцията за публичните предприятия и контрол реши:

1. Продажбата на недвижим имот – частна държавна собственост с предоставени права за управление на областния управител на област Ямбол, представляващ: поземлен имот с идентификатор 87374.516.73 с площ 1397 кв. м, намиращ се на ул. Ямболен, гр. Ямбол, община Ямбол, област Ямбол (наричан по-нататък „имота“), да се извърши чрез електронен търг на електронната платформа за продажба на имоти.

2. Търгът ще се проведе при следните условия:

2.1. начална тръжна цена – 75 000 лв. (без включен ДДС);

2.2. стъпка на наддаване – 4000 лв. (без включен ДДС);

2.3. депозитът за участие е парична вноска – 14 000 лв. (без включен ДДС) или равностойността им в евро, която се превежда по банковата сметка на Агенцията за публичните предприятия и контрол в срока и съгласно изискванията на правилата за провеждане на електронния търг;

2.4. срокът на валидност на настоящата процедура е един месец считано от датата на обнародването на решението в „Държавен вестник“ с възможност да бъде удължен с 20 работни дни в случаите и по реда на чл. 7, ал. 2 от Наредбата за електронната платформа;

2.5. срокът за регистрация за участие в електронния търг е 12 работни дни до 23,59 ч. считано от регистрацията за участие на първия кандидат;

2.6. търгът ще се проведе на 15-ия работен ден считано от регистрацията за участие на първия регистрирал се кандидат от 11 ч. българско време и е с продължителност 30 минути.

3. Одобрява тръжната документация за продажба на имота.

4. Режийните разноски за имота в размер две на сто върху цената, достигната на търга, се заплащат в съответствие с разпоредбата на чл. 8, ал. 10 от ЗПСК.

Изпълнителен директор:
П. Александрова

551

**РЕШЕНИЕ № 3862-П
от 16 януари 2023 г.**

На основание чл. 1, ал. 2, т. 5, чл. 3, ал. 3, т. 3, буква „д“, чл. 4, ал. 3, чл. 8, ал. 10, чл. 22г, ал. 3, чл. 31, ал. 1 и 3 и чл. 32, ал. 3, т. 3 във връзка с чл. 3а, ал. 1 от Закона за приватизация и следприватизационен контрол (ЗПСК), чл. 11 от Наредбата за електронната платформа за продажба на имоти – частна държавна собственост, и на имоти – собственост на търговски дружества с повече от 50 на сто държавно участие в капита-

ла или търговски дружества, чиито дялове или акции са собственост на търговско дружество с повече от 50 на сто държавно участие в капитала (Наредба за електронната платформа), във връзка с чл. 9, ал. 1, т. 7 и чл. 22, ал. 6 от Устройствения правилник на Агенцията за публичните предприятия и контрол, Решение № 1715 от 5.06.2018 г. на Агенцията за приватизация и следприватизационен контрол (ДВ, бр. 50 от 2018 г.), изменено с Решение № 1857 от 14.11.2022 г. на Агенцията за публичните предприятия и контрол (ДВ, бр. 94 от 2022 г.), относно откриване на процедура за приватизация и протоколно решение № 7213 от 16.01.2023 г. на изпълнителния съвет Агенцията за публичните предприятия и контрол реши:

1. Продажбата на недвижим имот – частна държавна собственост с предоставени права за управление на областния управител на област Разград, представляващ: поземлен имот с идентификатор 61710.13.160, с площ 27 785 кв. м, намиращ се в Разград, община Разград, област Разград, ведно с построените в него 6 сгради с идентификатори: 61710.13.160.1, 61710.13.160.2, 61710.13.160.3, 61710.13.160.4, 61710.13.160.6 и 61710.13.160.7 (наричан по-нататък „имота“), да се извърши чрез електронен търг на електронната платформа за продажба на имоти.

2. Търгът ще се проведе при следните условия:

2.1. начална тръжна цена – 287 400 лв. (без включен ДДС);

2.2. стъпка на наддаване – 13 000 лв. (без включен ДДС);

2.3. депозитът за участие е парична вноска – 54 000 лв. (без включен ДДС) или равностойността им в евро, която се превежда по банковата сметка на Агенцията за публичните предприятия и контрол в срока и съгласно изискванията на правилата за провеждане на електронния търг;

2.4. срокът на валидност на настоящата процедура е един месец считано от датата на обнародването на решението в „Държавен вестник“ с възможност да бъде удължен с 20 работни дни в случаите и по реда на чл. 7, ал. 2 от Наредбата за електронната платформа;

2.5. срокът за регистрация за участие в електронния търг е 12 работни дни до 23,59 ч. считано от регистрацията за участие на първия кандидат;

2.6. търгът ще се проведе на 15-ия работен ден считано от регистрацията за участие на първия регистрирал се кандидат, от 13 ч. българско време и е с продължителност 30 минути.

3. Одобрява тръжната документация за продажба на имота.

4. Режийните разноски за имота в размер две на сто върху цената, достигната на търга, се заплащат в съответствие с разпоредбата на чл. 8, ал. 10 от ЗПСК.

Изпълнителен директор:
П. Александрова

552

**РЕШЕНИЕ № 3864-П
от 19 януари 2023 г.**

На основание чл. 1, ал. 2, т. 5, чл. 3, ал. 3, т. 3, буква „д“, чл. 4, ал. 5, чл. 8, ал. 10, чл. 22г, ал. 3, чл. 31, ал. 1 и 3 и чл. 32, ал. 3, т. 3 във връзка с чл. 3а, ал. 1 от Закона за приватизация и следприватизационен контрол (ЗПСК), чл. 11 от

Наредбата за електронната платформа за продажба на имоти – частна държавна собственост, и на имоти – собственост на търговски дружества с повече от 50 на сто държавно участие в капитала или търговски дружества, чиито дялове или акции са собственост на търговско дружество с повече от 50 на сто държавно участие в капитала (Наредба за електронната платформа), във връзка с чл. 9, ал. 1, т. 7 и чл. 22, ал. 6 от Устройствения правилник на Агенцията за публичните предприятия и контрол, Решение № 189 от 31.03.2022 г. на Министерския съвет за приватизация на имот – частна държавна собственост, и протоколно решение № 7221 от 19.01.2023 г. на изпълнителния съвет Агенцията за публичните предприятия и контрол реши:

1. Продажбата на недвижим имот – частна държавна собственост с предоставени права за управление на областния управител на област София, намиращ се в област София, Столична община, гр. София, район „Надежда“, ул. Илианско шосе № 12, представляващ: поземлен имот с идентификатор 68134.1379.38 с площ 10 996 кв. м, заедно с построените в имота сгради: сграда с идентификатор 68134.1379.38.1 със застроена площ 78 кв. м, сграда с идентификатор 68134.1379.38.2 със застроена площ 311 кв. м, сграда с идентификатор 68134.1379.38.3 със застроена площ 440 кв. м, сграда с идентификатор 68134.1379.38.4 със застроена площ 902 кв. м, сграда с идентификатор 68134.1379.38.5 със застроена площ 24 кв. м, сграда с идентификатор 68134.1379.38.6 със застроена площ 1081 кв. м и сграда с идентификатор 68134.1379.38.7 със застроена площ 45 кв. м (наричан по-нататък „имота“), да се извърши чрез електронен търг на електронната платформа за продажба на имоти.

2. Търгът ще се проведе при следните условия:

2.1. начална тръжна цена – 3 950 000 лв. (без включен ДДС);

2.2. стъпка на наддаване – 200 000 лв. (без включен ДДС);

2.3. депозитът за участие е парична вноска – 700 000 лв. (без включен ДДС) или равностойността им в евро, която се превежда по банковата сметка на Агенцията за публичните предприятия и контрол в срока и съгласно изискванията на правилата за провеждане на електронния търг;

2.4. срокът на валидност на настоящата процедура е един месец считано от датата на обнародването на решението в „Държавен вестник“ с възможност да бъде удължен с 20 работни дни в случаите и по реда на чл. 7, ал. 2 от Наредбата за електронната платформа;

2.5. срокът за регистрация за участие в електронния търг е 12 работни дни до 23,59 ч. считано от регистрацията за участие на първия кандидат;

2.6. търгът ще се проведе на 15-ия работен ден считано от регистрацията за участие на първия регистрирал се кандидат от 11 ч. българско време и е с продължителност 30 минути.

3. Одобрява тръжната документация за продажба на имота.

4. Режийните разноски за имота в размер две на сто върху цената, достигната на търга, се заплащат в съответствие с разпоредбата на чл. 8, ал. 10 от ЗПСК.

Изпълнителен директор:

П. Александрова

576

ОБЩИНА БРАЦИГОВО

РЕШЕНИЕ № 578 от 16 декември 2022 г.

На основание чл. 21, ал. 1, т. 8 и 11 и във връзка с ал. 2 от ЗМСМА и чл. 127, ал. 6 от ЗУТ съобщава, че с Решение № 578 от протокол № 42 от 16.12.2022 г. на Общинския съвет – гр. Брацигово, е одобрено изменение на ОУП на с. Козарско, община Брацигово, за имот с идентификатор 37705.61.42, м. Батала по КККР на с. Козарско, община Брацигово. Действащата устройствена зона е Ссб (зеделска зона с обработваема земя – ниви), с изменението става Пп (устройствена зона и терени за предимно производствена и складова дейност).

Решението подлежи на обжалване на основание чл. 215, ал. 1 от ЗУТ в 14-дневен срок от обнародването в „Държавен вестник“ чрез Община Брацигово пред Административния съд – Пазарджик.

Председател:
В. Дамова

577

РЕШЕНИЕ № 579 от 16 декември 2022 г.

На основание чл. 21, ал. 1, т. 8 и 11 и във връзка с ал. 2 от ЗМСМА и чл. 127, ал. 6 от ЗУТ Общинският съвет – гр. Брацигово, одобрява изменение на ОУП на с. Козарско, община Брацигово, за имот с идентификатор 37705.39.352, м. Оранжерии по КККР на с. Козарско. Действащата устройствена зона е Ссб (зеделска зона с обработваема земя – ниви), с изменението става Пп (устройствена зона и терени за предимно производствена и складова дейност).

Решението подлежи на обжалване на основание чл. 215, ал. 1 от ЗУТ в 14-дневен срок от обнародването в „Държавен вестник“ чрез Община Брацигово пред Административния съд – Пазарджик.

Председател:
В. Дамова

578

ОБЩИНА КОСТЕНЕЦ

РЕШЕНИЕ № 169 от 27 октомври 2022 г.

На основание чл. 21, ал. 1, т. 8 и ал. 2, чл. 27, ал. 4 и 5 от ЗМСМА, чл. 31, ал. 1 от ЗПСК във връзка с чл. 2, ал. 1 и чл. 5, чл. 6, ал. 1 и чл. 9 от Наредбата за търговете и конкурсите, с поименно гласуване с 14 гласа „за“, 0 „против“ и 0 „въздържал се“, Общинският съвет – Костенец, реши:

1. Открива процедура по приватизация на 50 дяла от капитала на „Фармакос“ – ООД, представляващи 47,6 % от капитала на дружеството.

2. Търгът ще се проведе при следните условия:

2.1. обект на търга: 50 дружествени дяла от капитала на „Фармакос“ – ООД, представляващи 47,6 % от капитала на дружеството, собственост на Община Костенец;

2.2. вид на търга: публичен търг с явно наддаване;

2.3. начална тръжна цена: 93 333 лв.;

2.4. стъпка на наддаване: 2800 лв.;

2.5. размер на депозита и краен срок за внасянето му: депозитът за участие е в размер 9000 лв., който следва да е постъпил по сметка на Община

Костенец в срок до 18-ия ден от датата на обнародването на решението за приватизация чрез публичен търг с явно наддаване в „Държавен вестник“;

2.6. закупуване на тръжна документация: тръжната документация може да се закупи от общинската администрация – Костенец, на касата в „Център за административно обслужване“, гр. Костенец, ул. Иван Вазов № 2, ет. 1; срок за закупуване на тръжната документация – до 16 ч. на 15-ия ден от датата на обнародването на решението за приватизация чрез публичен търг с явно наддаване в „Държавен вестник“; стойността на тръжната документация е в размер 100 лв.; срещу представена фактура (приходна квитанция) за закупена тръжна документация същата се получава в деловодството на общинската администрация – Костенец, ет. 1, „Център за административно обслужване“;

2.7. срок за подаване на предложения за участие: предложенията на участниците за участие в търга се подават в деловодството на общинската администрация – Костенец, ет. 1, „Център за административно обслужване“, в запечатан, надписан и непрозрачен плик, в срок до 17 ч. на 20-ия ден от датата на обнародването на решението за приватизация чрез публичен търг с явно наддаване в „Държавен вестник“;

2.8. срок за извършване на оглед: оглед на активите на дружеството може да се извърши всеки работен ден до деня, предхождащ търга, от 9 до 15 ч. след закупуване на тръжна документация и заявка за оглед, направена един работен ден предварително;

2.9. провеждане на търга: търгът ще се проведе в сградата на общинската администрация – Костенец, ул. Иван Вазов № 2, ет. 4, заседателна зала, в 10 ч. на 21-вия ден от датата на обнародването на решението за приватизация чрез публичен търг с явно наддаване в „Държавен вестник“;

2.10. повторен търг: в случай че на публичния търг с явно наддаване не се е явил кандидат, да се обяви нов чрез обнародването на решението за приватизация чрез публичен търг с явно наддаване в „Държавен вестник“; повторният търг да се проведе при същите условия, при които е обявен първият;

2.11. всички разходи, свързани с участието в търга, сключването на сделката, дължимите данъци и такси, са изцяло за сметка на купувача.

3. Утвърждава тръжна документация за провеждане на публичен търг с явно наддаване.

4. Упълномощава кмета на община Костенец да предприеме всички необходими действия за изпълнение на взетото решение, включително: обнародване на настоящото решение в „Държавен вестник“, оповестяването му на официалната интернет страница на общината и публикуването му в един местен вестник, както и да извърши каквито други действия е необходимо.

5. Възлага на кмета на община Костенец да организира и проведе публичен търг с явно наддаване за приватизация на 50 дяла от капитала на „Фармакос“ – ООД, представляващи 47,6 % от капитала на дружеството, и да сключи приватизационен договор със спечелилия търга участник в срока по Наредбата за търговете и конкурсите.

Председател:
И. Банчев

20. – Министърът на правосъдието на основание чл. 401, ал. 3 от Закона за съдебната власт обнародва:

СПИСЪК

на специалистите, утвърдени за вещи лица от комисията по чл. 401, ал. 1 от Закона за съдебната власт при Окръжния и Административния съд – Смолян, за 2023 г.

1. Клас „Криминалистични експертизи“

Георги Христов Тодоров – съдебно-химически и всички видове криминалистични експертизи.

Румен Стефанов Глухов – всички видове криминалистични експертизи.

Велизар Огнянов Димитров – криминалистични експертизи на писмени доказателства и трасологични експертизи.

Борис Панталеев Уручев – криминалистични експертизи на писмени доказателства в РДГП – Смолян.

Стефан Ангелов Шеев – всички видове криминалистични експертизи.

Марин Бисеров Буков – всички видове криминалистични експертизи.

Станислав Евелинов Дерменджиев – всички видове криминалистични експертизи.

Костадин Трендафилов Узунов – всички видове криминалистични експертизи.

Радомир Неделчев Профиров – трасологични и дактилоскопни експертизи.

Величко Здравков Синапов – трасологични и дактилоскопни експертизи.

Валентин Златев Заимов – трасологични и дактилоскопни експертизи.

Панайот Тодоров Чешмеджиев – трасологични и дактилоскопни експертизи; видеоанализ и лицева идентификация.

Северин Христов Маринов – всички видове криминалистични експертизи; аудиоанализ.

Янко Петков Узунов – техническо изследване на документи, графологични и технически експертизи, физикохимични и биологични експертизи.

2. Клас „Съдебномедицински експертизи“

2.3. Съдебномедицинска експертиза на веществени доказателства

Мая Иванова Кичева – специалност „Молекулярна и функционална биология“, квалификация – биохимик, клиничен химик, анализ на белтъци и ензими, PCR, генотипиране, секвениране, количествен PCR, ДНК експертизи.

2.6. Съдебномедицинска експертиза за идентификация на човек

Николай Гинчев Тюфекчиев – специалност „Биохимия и микробиология“, квалификация – биохимик, микробиолог със специализация вирусология, специалист по молекулярна биология.

Мая Иванова Кичева – специалност „Молекулярна и функционална биология“, квалификация – биохимик, клиничен химик, анализ на белтъци и ензими, PCR, генотипиране, секвениране, количествен PCR, ДНК експертизи.

Борис Петров Шахов – специалност „Молекулярна биология“, квалификация – молекулярен биолог със специализация „Микробиология“.

2.7. Съдебномедицинска експертиза за установяване на родителския произход

Николай Гинчев Тюфекчиев – специалност „Биохимия и микробиология“, квалификация – биохимик, микробиолог със специализация вирусология, специалист по молекулярна биология.

Мая Иванова Кичева – специалност „Молекулярна и функционална биология“, квалификация – биохимик, клиничен химик, анализ на белтъци и ензими, PCR, генотипиране, секвениране, количествен PCR, ДНК експертизи.

Борис Петров Шахов – специалност „Молекулярна биология“, квалификация – молекулярен биолог със специализация „Микробиология“.

3. Клас „Съдебна експертиза на психично състояние“

3.2. Съдебно-психологична експертиза

Даниела Христова Топова – социална приложна психология; съдебна психология.

Емилия Младенова Кръстева – социална приложна психология, психолог.

Толя Вълчева Узунова – психология, военна психология.

Нели Христова Георгиева-Величкова – социална приложна психология, психолог; детска и юношеска психология, психология със специализация по клинична и консултативна психология; съдебна психология.

София Ясенова Чаушева-Шкодрова – социална приложна психология, психолог; клиничен психолог.

Веселина Валентинова Пичурова – психология.

Елена Иванова Бялкова-Бончева – психология, квалификация – дипломиран психолог със специализация по трудова и организационна, учител по психология, етика и логика, квалификация: брачен и семеен консултант, системен консултант.

Емилия Стоянова Калоферова – експерт-психолог, клиничен психолог в детството и юношеството.

4. Клас „Съдебно-икономически експертизи“

Стойка Георгиева Найденова – народно стопанско планиране.

Цветанка Нейчева Колева – счетоводство и контрол, квалификация – съдебно-счетоводен експерт; експерт-оценител на машини и съоръжения, активи – движимо имущество; професионална компетентност в областта на ценообразуването на недвижимите имоти и строителството; автотехническа експертиза – проблеми, методика, пазарна стойност, ликвидация на щети по МПС и ППС.

Стефка Петкова Велева – счетоводна отчетност, квалификация – съдебно-счетоводен експерт.

Милко Иванов Мачоков – счетоводител и консултант, квалификация – съдебно-счетоводен експерт.

Катерина Христова Маркова – счетоводство и контрол, квалификация – съдебно-счетоводен експерт; квалификация по международни счетоводни стандарти.

Елена Костадинова Кабасанова – икономика и управление на строителството, квалификация – съдебно-счетоводен експерт.

Детелина Сергеева Пенчеджиева – икономика и управление на социално-културните дейности; квалификация – съдебно-счетоводен експерт; квалификация по международни счетоводни стандарти.

Росица Николова Генчева – счетоводна отчетност; квалификация – съдебно-счетоводен експерт; квалификация по международни счетоводни стандарти; експерт-оценител на недвижими имоти и земеделски земи.

Розета Юриева Пелтекова – икономика на промишлеността; квалификация – съдебно-счетоводен експерт.

Николина Георгиева Чолакова – прогнозиране и планиране на икономическата система; квалификация – съдебно-счетоводен експерт.

Страхил Манолов Лалов – счетоводство, финанси и контрол.

Васил Димитров Измирлиев – икономика на вътрешната търговия.

Десислав Росенов Георгиев – финанси.

Борислав Йорданов Николов – финанси; квалификация – оценител на недвижими имоти; квалификация – оценител на земеделски земи; квалификация – оценител на машини и съоръжения; квалификация за автоексперт-оценител.

Силва Феликсова Данаилова-Мавродиева – финанси; квалификация – международни счетоводни стандарти; лиценз за оценка на машини и съоръжения, лиценз за оценка на цели държавни и общински предприятия, преобразувани или непреобразувани в търговски дружества.

Бистра Здравкова Русева – счетоводство и контрол, външна търговия и международно право.

Йорданка Георгиева Кръстанова – счетоводство и контрол и финанси, квалификация – експерт по финансово-счетоводни и банкови проблеми; сертификат – вътрешен одитор в публичния сектор.

Росица Филипова Копчева – аграрна икономика.

Костадин Веселинов Хараламбов – макроикономика.

Димчо Тонев Каров – икономика и организация на автомобилния транспорт; оценител на машини и съоръжения; оценител на цели държавни и общински предприятия, преобразувани или непреобразувани в търговски дружества.

Бисер Славеев Минчев – специалност „Икономика и организация на труда“; квалификация – съдебно-счетоводен експерт.

Петя Симеонова Коровска – специалност финансов мениджмънт.

Росица Руменова Димитрова – счетоводство и контрол, регистриран одитор – дипломиран експерт-счетоводител – член на Института на дипломираните експерт-счетоводители в България.

Галя Стефанова Тотева – валутен и митнически контрол, магистър по икономика, специалност „Финанси“, оценител на земеделски земи.

Елица Милкова Татарова – счетоводство и контрол, магистър по икономика, професионална квалификация по съдебно-счетоводни експертизи,

професионална квалификация по международни счетоводни стандарти.

Йордан Радоев Кавалджиев – икономика на строителството, квалификация икономист – счетоводител, оценител на цели държавни и общински предприятия и оценител на недвижими имоти.

Мария Николаева Рускова – счетоводство и контрол.

Красимира Иванова Кичукова – счетоводство и контрол.

Никола Манолов Стаматов – стопанско управление.

Недялка Бонева Стефанова-Петрова – икономист, организатор в промишленото производство.

Силвия Сашова Щърбова – счетоводство и контрол.

Стоян Иванов Иванов – икономист, международни икономически отношения, специализация „Международна търговия“; оценител на недвижими имоти, оценител на цели държавни и общински предприятия, преобразувани или непреобразувани в търговски дружества.

Красимира Кънчева Генкова – стопанско управление, профил „Мениджмънт в международния бизнес“, магистър по специалност „Право“.

Веселина Севдалинова Хаджиева – икономист.

Лилия Венциславова Иванова – икономика на социално-културната сфера с професионална квалификация икономист.

Тодор Иванов Атанасов – съдебно-счетоводна експертиза, счетоводство и контрол, магистър по икономика.

Йорданка Петрова Чавдарова – магистър по специалност „Счетоводство и анализ“, професионална квалификация – икономист, магистър по специалност „Международни икономически отношения“, бакалавър по специалност „Икономика и управление на индустрията“.

5. Клас „Съдебни инженерно-технически експертизи“

5.1. Съдебна инженерно-техническа експертиза

Димо Георгиев Касабаджаков – технология на машиностроенето, оценител на недвижими имоти.

Харитон Георгиев Ковачев – минен инженер – електромеханик; оценител на машини, съоръжения, оборотни и дълготрайни активи; квалификация за автоексперт-оценител; квалификация за експерт-оценител на недвижими имоти и земеделски земи.

Григор Георгиев Ковачев – инженер по автоматизация на производството; лиценз за оценка на машини и съоръжения; квалификация – експерт-оценител на оборотни и дълготрайни активи; квалификация за автоексперт-оценител.

Лилия Атанасова Арсова – ел. инженер – ел. централи, мрежи и системи; оценител на машини и съоръжения; охрана на труда; екологични оценки – екология; трудово законодателство; енергетика.

Никола Манолов Стаматов – техник на енергийни съоръжения и инсталации, специалност „Климатична, вентилационна техника и топлотехника“; специалност „Стопанско управление“ и квалификация – стопански ръководител и мениджър.

Емил Трифонов Софрониев – топлинна и масообемна техника, сертификат за придобиване на професионална компетентност в областта на ценообразуването на недвижимите имоти и строителството.

Христо Манолов Манолов – технология на дървообработването, инженер-технолог.

Николай Атанасов Камишев – специалност „Компютърни технологии в машиностроенето“, магистър – машиностроителна техника и технологии, свидетелство с придобита правоспособност – машинист на електро- и мотокари.

5.2. Съдебна автотехническа експертиза

Станислав Младенов Минчев – ремонт и експлоатация на автотранспортна техника, с професионална квалификация „Надеждност и техническа диагностика на автотранспортна техника“.

Георги Димитров Тонков – магистър инженер – транспортна техника и технологии, доктор – „Технически науки“, професионално направление „Машинно инженерство“ (Автомобилна техника); сертификат за автоексперт – изготвяне на автотехническа експертиза, оценка на стойността на МПС, оценка на щета, механизъм за настъпване на ПТП, процес на възстановяване на ПТП; сертификат за оценяване на щети по недвижимо имущество и ценообразуване на строителство и ремонти.

Стоян Митков Гунгалов – специалност Автотехническа експертиза, професионална квалификация магистър инженер, ремонт и експлоатация на автотранспортна техника (автомеханик), преподавател – инструктор за обучение на водачи на МПС от категория А, В, ВЕ, С, СЕ, Д, ДЕ, надеждност и техническа диагностика на автотранспортна техника; експерт-оценител на МПС.

Илиян Ванков Николов – автотехнически експертен анализ (механизъм) на ПТП; експерт-оценител на МПС.

Росен Антимов Багрянов – автотехнически експертизи, инженер-механик – машини и механизми в горската и дървообработващата промишленост.

5.4. Съдебна компютърно-техническа експертиза

Станислав Митков Асенов – магистър със специалност „Компютърни системи и технологии“, професионална квалификация – магистър инженер; сертификат за завършен практически курс за изследване на мобилни устройства при технически експертизи, ниво – напреднали.

5.5. Съдебна строително-техническа експертиза

Артур Иванов Сулинаджиев – инженер-геодезист.

Росица Христова Крушкова – промишлено и гражданско строителство – технология; оценител на недвижими имоти и сгради – паметници на културата.

Нели Петрова Щерева – промишлено и гражданско строителство; оценител на недвижими имоти.

Денка Кръстева Стоева – земеустройство; оценител на недвижими имоти; правоспособност за извършване на дейности по кадастъра.

Николай Димитров Ружинов – геодезия, фотограмметрия и картография.

Анета Колева Петкова – промишлено и гражданско строителство – конструкции; оценител на недвижими имоти.

Мария Костадинова Палагачева – промишлено и гражданско строителство – технология; оценител на недвижими имоти и сгради – паметници на културата; квалификация – проектиране на строителни конструкции при сеизмични въздействия; проектиране конструкции на сгради и съоръжения.

Иван Георгиев Милин – геодезия, фотограмметрия и картография; оценител на недвижими имоти, пълна проектантска правоспособност по геодезия, правоспособност за извършване дейности по кадастъра.

Александра Александрова Стаматова – промишлено и гражданско строителство – конструкции; оценител на недвижими имоти; удостоверение за пълна проектантска правоспособност.

Златка Манолова Стаматова – хидротехническо строителство – строителен инженер; специализация по организация и планиране на инвестиционния процес; квалификация за ограничена проектантска правоспособност.

Генадий Янков Бакалов – строителен техник – строителство и архитектура.

Румяна Петкова Стефанова – строителен техник – геодезия и картография, оценител на недвижими имоти.

Севдалина Альошева Гогаджова – строителен техник – строителство и архитектура, оценител на недвижими имоти.

Татяна Димитрова Драганова-Терзийска – строителен инженер по промишлено и гражданско строителство; включена в регистъра на КИИП за лицата с пълна проектантска правоспособност; оценител на недвижими имоти.

Васка Георгиева Караджова – строителен инженер по промишлено и гражданско строителство.

Румяна Иванова Фиданова – хидротехническо строителство.

Юлия Димитрова Узунова – промишлено и гражданско строителство – технология, лицензиран оценител на недвижими имоти, строителни съоръжения.

Христина Анастасова Сбиркова – промишлено и гражданско строителство – технология, лицензиран оценител на недвижими имоти.

Недялка Иванова Бояджиева – техникум по строителство и архитектура; правоспособност да извършва дейности по кадастъра.

Билгин Ахмедов Асанов – промишлено и гражданско строителство – конструкции; оценител на недвижимо имущество, оценител на земеделски земи.

Марчо Атанасов Тунев – маркшайдерство и геодезия – специалист по геодезия и регулация.

Веселин Петков Бичоков – строителство и архитектура, специалист геодезист.

Иван Тодоров Пейков – строителство на сгради и съоръжения.

5.8. Съдебнооценителска-автотехническа експертиза

Стоян Митков Гунгалов – ремонт и експлоатация на автотранспортна техника (автомеханик),

преподавател – инструктор за обучение на водачи на МПС от категория А, В, ВЕ, С, СЕ, Д, ДЕ, надеждност и техническа диагностика на автотранспортна техника; експерт-оценител на МПС.

Борислав Йорданов Николов – финанси; квалификация – оценител на недвижими имоти; квалификация – оценител на земеделски земи; квалификация – оценител на машини и съоръжения; квалификация за автоексперт-оценител.

Цветанка Нейчева Колева – счетоводство и контрол, квалификация – съдебно-счетоводен експерт; експерт-оценител на машини и съоръжения, активи – движимо имущество; професионална компетентност в областта на ценообразуването на недвижимите имоти и строителството; автотехническа експертиза – проблеми, методика, пазарна стойност, ликвидация на щети по МПС и ППС.

Харитон Георгиев Ковачев – минен инженер – електромеханик; оценител на машини, съоръжения, оборотни и дълготрайни активи; квалификация за автоексперт-оценител; квалификация за експерт-оценител на недвижими имоти и земеделски земи.

Григор Георгиев Ковачев – инженер по автоматизация на производството; лиценз за оценка на машини и съоръжения; квалификация – експерт-оценител на оборотни и дълготрайни активи; квалификация за автоексперт-оценител.

Георги Димитров Тонков – магистър инженер по транспортна техника и технологии, доктор – „Технически науки“, професионално направление „Машинно инженерство“ (Автомобилна техника); сертификат за автоексперт – изготвяне на автотехническа експертиза, оценка на стойността на МПС, оценка на щета, механизъм за настъпване на ПТП, процес на възстановяване на ПТП; сертификат за оценяване на щети по недвижимо имущество и ценообразуване на строителство и ремонти.

Илиян Ванков Николов, гр. Смолян, автотехнически експертен анализ (механизъм) на ПТП; експерт-оценител на МПС.

7. Клас „Експертизи на материали, вещества и изделия“

7.1. Съдебно-химическа експертиза

Мая Иванова Кичева – специалност „Молекулярна и функционална биология“, квалификация – биохимик, клиничен химик, анализ на белтъци и ензими, PCR, генотипиране, секвениране, количествен PCR, ДНК експертизи; (определяне и количествен анализ на наркотични и упойващи вещества, алкохол и други в биологични проби и обекти).

Красимир Димитров Бечев – инженер-химик, технология на органичния синтез и горивата; лицензиран оценител на недвижими имоти и земеделски земи.

8. Клас „Съдебни селскостопански експертизи“

8.1. Съдебна ветеринарномедицинска експертиза

Валерия Божкова Тодорова-Пампорова – ветеринарна медицина, съдебен експерт по ветеринарна медицина.

8.2. Съдебно-агротехническа експертиза

Николина Георгиева Кожухарова – агроном по растителна защита, квалификация – оценител на земеделски земи.

Владимир Георгиев Даскалов – инженер по горско стопанство.

Йорданка Георгиева Кацарова – инженер по горско стопанство.

Елисавета Асенова Стойкова – стопанско управление, управление на предприятия от горския сектор, инженер по горско стопанство, оценител на недвижими имоти, оценител на права на интелектуалната и индустриалната собственост и други фактически отношения.

10. Клас „Оценителни експертизи“

10.1. Оценка на недвижими имоти

Росица Николова Генчева – счетоводна отчетност; квалификация – съдебно-счетоводен експерт; квалификация по международни счетоводни стандарти; експерт-оценител на недвижими имоти и земеделски земи.

Борислав Йорданов Николов – финанси; квалификация – оценител на недвижими имоти; квалификация – оценител на земеделски земи; квалификация – оценител на машини и съоръжения; квалификация за автоексперт-оценител.

Йордан Радоев Кавалджиев – икономика на строителството, квалификация икономист – счетоводител, оценител на цели държавни и общински предприятия и оценител на недвижими имоти.

Стоян Иванов Иванов – икономист, международни икономически отношения, специализация Международна търговия; оценител на недвижими имоти, оценител на цели държавни и общински предприятия, преобразувани или преобразувани в търговски дружества.

Димо Георгиев Касабаджакков – технология на машиностроенето, оценител на недвижими имоти.

Харитон Георгиев Ковачев – минен инженер – електромеханик; оценител на машини, съоръжения, оборотни и дълготрайни активи; квалификация за автоексперт-оценител; квалификация за експерт-оценител на недвижими имоти и земеделски земи.

Росица Христова Крушкова – промишлено и гражданско строителство – технология; оценител на недвижими имоти и сгради – паметници на културата.

Нели Петрова Щерева – промишлено и гражданско строителство; оценител на недвижими имоти.

Денка Кръстева Стоева – земеустройство; оценител на недвижими имоти; правоспособност за извършване на дейности по кадастъра.

Анета Колева Петкова – промишлено и гражданско строителство – конструкции; оценител на недвижими имоти.

Мария Костадинова Палагачева – промишлено и гражданско строителство – технология; оценител на недвижими имоти и сгради – паметници на културата; квалификация – проектиране на строителни конструкции при сеизмични въздействия; проектиране конструкции на сгради и съоръжения.

Иван Георгиев Милин – геодезия, фотограмметрия и картография; оценител на недвижими имоти, пълна проектантска правоспособност по геодезия, правоспособност за извършване дейности по кадастъра.

Александра Александрова Стаматова – промишлено и гражданско строителство – конструкции; оценител на недвижими имоти; удостоверение за пълна проектантска правоспособност.

Румяна Петкова Стефанова – строителен техник – геодезия и картография, оценител на недвижими имоти.

Севдалина Альошева Гогаджова – строителен техник – строителство и архитектура, оценител на недвижими имоти.

Татяна Димитрова Драганова-Терзийска – строителен инженер по промишлено и гражданско строителство; включена в регистъра на КИИП за лицата с пълна проектантска правоспособност; оценител на недвижими имоти.

Юлия Димитрова Узунова – промишлено и гражданско строителство – технология, лицензиран оценител на недвижими имоти, строителни съоръжения.

Христина Анастасова Сбиркова – промишлено и гражданско строителство – технология, лицензиран оценител на недвижими имоти.

Георги Димитров Тонков – сертификат за оценяване на щети по недвижимо имущество и ценообразуване на строителство и ремонти.

Елисавета Асенова Стойкова – стопанско управление, управление на предприятия от горския сектор, инженер по горско стопанство, оценител на недвижими имоти, оценител на права на интелектуалната и индустриалната собственост и други фактически отношения.

Красимир Димитров Бечев – инженер-химик, технология на органичния синтез и горивата; лицензиран оценител на недвижими имоти и земеделски земи.

Билгин Ахмедов Асанов – промишлено и гражданско строителство – конструкции; оценител на недвижимо имущество, оценител на земеделски земи.

10.3. Оценка на машини и съоръжения

Цветанка Нейчева Колева – счетоводство и контрол, квалификация – съдебно-счетоводен експерт; експерт-оценител на машини и съоръжения, активи – движимо имущество; професионална компетентност в областта на ценообразуването на недвижимите имоти и строителството; автотехническа експертиза – проблеми, методика, пазарна стойност, ликвидация на щети по МПС и ППС.

Силва Феликсова Данаилова-Мавродиева – финанси; квалификация – международни счетоводни стандарти; лиценз за оценка на машини и съоръжения, лиценз за оценка на цели държавни и общински предприятия, преобразувани или преобразувани в търговски дружества.

Димчо Тонев Каров – икономика и организация на автомобилния транспорт; оценител на машини и съоръжения; оценител на цели държавни и общински предприятия, преобразувани или преобразувани в търговски дружества.

Григор Георгиев Ковачев – инженер по автоматизация на производството; лиценз за оценка на машини и съоръжения; квалификация – експерт-оценител на оборотни и дълготрайни активи; квалификация за автоексперт-оценител.

Лидия Атанасова Арсова – ел. инженер – ел. централи, мрежи и системи; оценител на машини и съоръжения; охрана на труда; екологични оценки – екология; трудово законодателство; енергетика.

Борислав Йорданов Николов – финанси; квалификация – оценител на недвижими имоти; квалификация – оценител на земеделски земи; квалификация – оценител на машини и съоръжения; квалификация за автоексперт-оценител.

Харитон Георгиев Ковачев – минен инженер – електромеханик; оценител на машини, съоръжения, оборотни и дълготрайни активи; квалификация за автоексперт-оценител; квалификация за експерт-оценител на недвижими имоти и земеделски земи.

10.8. Оценител на земеделски земи и трайни насаждения

Галя Стефанова Тотева – валутен и митнически контрол, магистър по икономика, специалност Финанси, оценител на земеделски земи.

Николина Георгиева Кожухарова – агроном по растителна защита, квалификация – оценител на земеделски земи.

Билгин Ахмедов Асанов – промишлено и гражданско строителство – конструкции; оценител на недвижимо имущество, оценител на земеделски земи.

Борислав Йорданов Николов – финанси; квалификация – оценител на недвижими имоти; квалификация – оценител на земеделски земи; квалификация – оценител на машини и съоръжения; квалификация за автоексперт-оценител.

Росица Николова Генчева – счетоводна отчетност; квалификация – съдебно-счетоводен експерт; квалификация по международни счетоводни стандарти; експерт-оценител на недвижими имоти и земеделски земи.

Харитон Георгиев Ковачев – минен инженер – електромеханик; оценител на машини, съоръжения, оборотни и дълготрайни активи; квалификация за автоексперт-оценител; квалификация за експерт-оценител на недвижими имоти и земеделски земи.

11. Клас „Други съдебни експертизи“

11.1. Молекулярно-генетична идентификация и определяне произход на животни и пол на птици

Мая Иванова Кичева – специалност „Молекулярна и функционална биология“, квалификация – биохимик, клиничен химик, анализ на белтъци и ензими, PCR, генотипиране, секвениране, количествен PCR, ДНК експертизи.

11.2. Определяне на състав и произход на хранителни продукти, суровини и фуражи

Мая Иванова Кичева – специалност „Молекулярна и функционална биология“, квалификация – биохимик, клиничен химик, анализ на белтъци и ензими, PCR, генотипиране, секвениране, количествен PCR, ДНК експертизи.

11.3. Експертиза по писмени данни

Мая Иванова Кичева – специалност „Молекулярна и функционална биология“, квалификация – биохимик, клиничен химик, анализ на белтъци и ензими, PCR, генотипиране, секвениране, количествен PCR, ДНК експертизи.

СПИСЪК

на специалистите, утвърдени за съдебни преводачи от комисията по чл. 401, ал. 1 от Закона за съдебната власт при Окръжния и Административния съд – Смолян, за 2023 г.

Английски език

Ирина Страшимирова Рашева, преводач на свободна практика – английски език; диплома за висше образование, специалност „Английска филология“, квалификация „специалист по английска филология и учител по английски език и литература“, включена в Списъка на физическите лица, които извършват преводи на документи и други книжа от чужд на български език и от български на чужд език на територията на Република България за извършване на преводи от/на английски език.

Татяна Тодорова Начкова, магистър, специалност „Английска филология – превод и бизнес комуникации“.

Сръбски език

Илка Иванова Енчева, сръбски, хърватски и словенски език – ниво С2; диплома за висше образование, специалност „Славянска филология – сръбски и хърватски език и сръбска, хърватска и словенска литература“, професионална квалификация „филолог, учител по български език и литература“, допълнителна квалификация „магистър по икономика, специалност Маркетинг“, включена в Списъка на физическите лица, които извършват преводи на документи и други книжа от чужд на български език и от български на чужд език на територията на Република България за извършване на преводи от/на словенски, сръбски, хърватски език.

Хърватски език

Илка Иванова Енчева, сръбски, хърватски и словенски език – ниво С2; диплома за висше образование, специалност „Славянска филология – сръбски и хърватски език и сръбска, хърватска и словенска литература“, професионална квалификация „филолог, учител по български език и литература“, допълнителна квалификация „магистър по икономика, специалност Маркетинг“, включена в Списъка на физическите лица, които извършват преводи на документи и други книжа от чужд на български език и от български на чужд език на територията на Република България за извършване на преводи от/на словенски, сръбски, хърватски език.

Словенски език

Илка Иванова Енчева, сръбски, хърватски и словенски език – ниво С2; диплома за висше образование, специалност „Славянска филология – сръбски и хърватски език и сръбска, хърватска и словенска литература“, професионална квалификация „филолог, учител по български език и литература“, допълнителна квалификация „магистър по икономика, специалност Маркетинг“,

включена в Списъка на физическите лица, които извършват преводи на документи и други книжа от чужд на български език и от български на чужд език на територията на Република България за извършване на преводи от/на словенски, сръбски, хърватски език.

348

21. – Министърът на правосъдието на основание чл. 401, ал. 3 от Закона за съдебната власт обнародва:

СПИСЪК

на специалистите, утвърдени за вещи лица от комисията по чл. 401, ал. 1 от Закона за съдебната власт за съдебния район на Старозагорския окръжен съд за 2023 г.

1. Клас „Криминалистични експертизи“

Андреан Иванов Джамбазов, Нова Загора, радиоинженер, криминалистични експертизи на писмени доказателства, трасологични експертизи, съдебно-балистични експертизи.

Георги Господинов Манов, Раднево, криминалистични експертизи на писмени доказателства, трасологични експертизи.

Георги Минчев Танев, Стара Загора, криминалистични експертизи на писмени доказателства, ниво на достъп до класифицирана информация „Секретно“.

Д-р инж. Захари Велчев Даскалов, н.с. I ст., Казанлък, специално машиностроене – производство на корпуси, доктор по „Въоръжение и военна техника“, 13 патента и 3 авторски свидетелства в специалното машиностроене, ръководител на лаборатория в отдел „Минометни боеприпаси“ – БРВ, в „Арсенал“ – АД, Казанлък, съдебно-балистични експертизи.

Иван Запрянов Иванов, Стара Загора, криминалистични експертизи на писмени доказателства, трасологични експертизи, съдебно-балистични експертизи, биометрични криминалистични експертизи.

Иво Бончев Чолаков, Пловдив, Академия на МВР – противодействие на престъпността и опазване на обществения ред, разрешение за достъп до класифицирана информация на ниво „Секретно“, криминалистични експертизи на писмени доказателства, техническо изследване на документи.

Кръстьо Петров Петров, Стара Загора, криминалистични експертизи на писмени доказателства, трасологични експертизи, съдебно-балистични експертизи, ниво на достъп до класифицирана информация „Поверително“.

Мирослав Димитров Саханджиев, Пловдив, икономист-информатик, криминалистични експертизи на писмени доказателства, техническо изследване на документи.

Недко Иванов Баджаков, Стара Загора, криминалистични експертизи на писмени доказателства, ниво на достъп до класифицирана информация „Секретно“.

Петко Господинов Петков, Стара Загора, криминалистични експертизи на писмени доказателства, трасологични експертизи, оценка на МПС.

Петко Неделчев Терзиев, Стара Загора, криминалистични експертизи на писмени доказателства, ниво на достъп до класифицирана информация „Секретно“.

Петър Захариев Зарков, Стара Загора, криминалистични експертизи на писмени доказателства, трасологични експертизи, съдебно-балистични експертизи, биометрични криминалистични експертизи, право.

Станимир Стефанов Минчев, Стара Загора, електроинженер, криминалистични експертизи на писмени доказателства, трасологични експертизи, съдебно-балистични експертизи, съдебно-дактилоскопични експертизи.

2. Клас „Съдебномедицински експертизи“

Д-р Атанас Стефанов Атанасов, Стара Загора, УНГ, съдебномедицинска експертиза на живи лица, съдебномедицинска експертиза за телесно здраве.

Борис Петров Шахов, София, молекулярна биология, съдебномедицинска експертиза за установяване на родителски произход, съдебномедицинска експертиза за идентификация на човек.

Д-р Данаил Викторов Даков, Стара Загора, акушерство и гинекология, съдебномедицинска експертиза на живи лица, съдебномедицинска експертиза за телесно здраве.

Д-р Даниел Георгиев Вълчев, Стара Загора, хирургия, гръдна хирургия, ендоскопии, съдебномедицинска експертиза на живи лица, съдебномедицинска експертиза за телесно здраве.

Д-р Елена Христова Сурчева, Стара Загора, детски болести, педиатрия, съдебномедицинска експертиза на живи лица, съдебномедицинска експертиза за телесно здраве.

Д-р Емил Николов Бъчваров, Стара Загора, съдебна медицина, обучение по защита на класифицираната информация, съдебномедицинска експертиза за идентификация на човек, съдебномедицинска експертиза на труп и трупни части, съдебномедицинска експертиза на живи лица, съдебномедицинска експертиза на веществени доказателства, съдебномедицинска експертиза по материали от досъдебното и съдебното производство, съдебномедицинска експертиза за телесно здраве.

Д-р Йовка Георгиева Иванова, Стара Загора, ортопедия и травматология, съдебномедицинска експертиза на живи лица, съдебномедицинска експертиза за телесно здраве.

Д-р Лидия Стефанова Дечева-Попова, Стара Загора, дентална медицина (стоматология), съдебномедицинска експертиза на живи лица, съдебномедицинска експертиза за телесно здраве.

Д-р Мариус Иванов Кирков, с. Кирилово, неврохирургия, здравен мениджмънт, съдебномедицинска експертиза на живи лица, съдебномедицинска експертиза за телесно здраве.

Мая Иванова Кичева, София 1000, молекулярна и функционална биология, биохимия и клинична химия, съдебномедицинска експертиза на родителски произход, съдебномедицинска експертиза за идентификация на човек, съдебномедицинска експертиза по писмени данни, съдебно-химическа експертиза (определяне и количествен анализ на наркотични и упойващи

вещества, алкохол и други в биологични проби и обекти); молекулярно-генетична информация и определяне на произход на животни и пол на птици; определяне на състав и произход на хранителни продукти, суровини и фуражи, включително генно-модифицирани организми (ГМО) с молекулярно-генетични методи.

Д-р Милко Колев Сурчев, Стара Загора, ортопедия и травматология, съдебномедицинска експертиза на живи лица, съдебномедицинска експертиза за телесно здраве.

Николай Гинчев Тюфекчиев, София 1000, биохимик, микробиолог със специализация „Вирусология“, съдебномедицинска експертиза на родителски произход, съдебномедицинска експертиза за идентификация на човек, съдебно-биологични експертизи, ДНК (генетичен анализ) със съвременни молекулярно-биологични техники.

Д-р Петър Иванов Руев, Стара Загора, УНГ, онкология, съдебномедицинска експертиза на живи лица, съдебномедицинска експертиза за телесно здраве.

Петя Василева Опеци, Стара Загора, логопед, съдебномедицинска експертиза на живи лица, съдебномедицинска експертиза за телесно здраве.

Д-р Радостина Митева Димитрова, Стара Загора, съдебна медицина, съдебномедицинска експертиза за идентификация на човек, съдебномедицинска експертиза на труп и трупни части, съдебномедицинска експертиза на живи лица, съдебномедицинска експертиза на веществени доказателства, съдебномедицинска експертиза по материали от досъдебното и съдебното производство, съдебномедицинска експертиза за телесно здраве.

Д-р Румяна Банкова Банкова, Стара Загора, нервни болести, съдебномедицинска експертиза на живи лица, съдебномедицинска експертиза за телесно здраве.

Д-р Теодор Танков Стаматов, Стара Загора, съдебна медицина, съдебномедицинска експертиза за идентификация на човек, съдебномедицинска експертиза на труп и трупни части, съдебномедицинска експертиза на живи лица, съдебномедицинска експертиза на веществени доказателства, съдебномедицинска експертиза по материали от досъдебното и съдебното производство, съдебномедицинска експертиза за телесно здраве.

Д-р Тодор Георгиев Пасев, Стара Загора, съдебна медицина, съдебномедицинска експертиза за идентификация на човек, съдебномедицинска експертиза на труп и трупни части, съдебномедицинска експертиза на живи лица, съдебномедицинска експертиза на веществени доказателства, съдебномедицинска експертиза по материали от досъдебното и съдебното производство, съдебномедицинска експертиза за телесно здраве.

Д-р Тодор Георгиев Тодоров, Стара Загора, съдебна медицина, съдебномедицинска експертиза за идентификация на човек, съдебномедицинска експертиза на труп и трупни части, съдебномедицинска експертиза на живи лица, съдебномедицинска експертиза на веществени доказателства, съдебномедицинска експертиза

по материали от досъдебното и съдебното производство, съдебномедицинска експертиза за телесно здраве.

3. Клас „Съдебна експертиза на психичното състояние“

Александър Дечков Манев, Казанлък, психология, съдебно-психологична експертиза, съдебна психолого-психиатрична експертиза, съдебна експертиза на психичното състояние по писмени данни.

Ваня Николова Бухчева, Стара Загора, медицинска психология и педагогическа рехабилитация, психотерапевт, съдебно-психологична експертиза, съдебна психолого-психиатрична експертиза, съдебна експертиза на психичното състояние по писмени данни.

Виолета Василева Златанова, Стара Загора, с. Сулица, специалист – клиничен психолог, съдебно-психологична експертиза, съдебна психолого-психиатрична експертиза, съдебна експертиза на психичното състояние по писмени данни.

Галина Стоянова Лефтерова, Казанлък, психология, съдебно-психологична експертиза, съдебна психолого-психиатрична експертиза, съдебна експертиза на психичното състояние по писмени данни.

Д-р Детелина Йорданова Комсийска, Стара Загора, психиатрия, съдебно-психиатрична експертиза, съдебна психолого-психиатрична експертиза, съдебна експертиза на психичното състояние по писмени данни.

Диана Пенкова Станева, Стара Загора, психология и социални дейност, фамилен консултант, системна, фамилна и брачна консултация, съдебно-психологична експертиза, съдебна експертиза на психичното състояние по писмени данни.

Димка Кънева Косева, Стара Загора, психология, сертификати – изграждане на социални компетентности при ученици от начален и гимназиален етап на обучение, хранителни разстройства в детско-юношеска възраст, ранно откриване на тревожност, депресия, превенция на училищното насилие, психологично оценяване на насилието в училище, защита правата на подрастващите, превенция на трафик на деца, съдебно-психологична експертиза, съдебна експертиза на психичното състояние по писмени данни.

Екатерина Спасова Зафорова, Стара Загора, медицинска психология и педагогическа рехабилитация, съдебно-психологични експертизи, психологическа помощ за деца, преживели малтретиране, negliжирани или домашно насилие, съдебна психолого-психиатрична експертиза, съдебна експертиза на психичното състояние по писмени данни.

Д-р Златка Минчева Димитрова, Стара Загора, психиатрия, съдебно-психиатрична експертиза, съдебна психолого-психиатрична експертиза.

Д-р Иван Георгиев Ников, Стара Загора, психиатрия, съдебно-психиатрична експертиза, съдебна психолого-психиатрична експертиза, съдебна експертиза на психичното състояние по писмени данни.

Катя Димитрова Янулова, Стара Загора, педагогика и психология, съдебно-психологична експертиза, съдебна психолого-психиатрична

експертиза, съдебна експертиза на психичното състояние по писмени данни.

Красимира Райчева Лазарова, Стара Загора, клиничен психолог, детски психолог – училищен и социален психолог, съдебно-психологична експертиза, съдебна психолого-психиатрична експертиза, съдебна експертиза на психичното състояние по писмени данни.

Маргита Николаева Иванова, Стара Загора, психология, клинична психология, съдебно-психологична експертиза, съдебна психолого-психиатрична експертиза, съдебна експертиза на психичното състояние по писмени данни.

Минчо Николов Минчев, Стара Загора, социални дейности, психология, съдебно-психологична експертиза.

Д-р Надя Трендафилова Карбанова, Стара Загора, психология, съдебно-психологична експертиза, съдебна експертиза на психичното състояние по писмени данни.

Николай Добрев Петров, Стара Загора, консултативна психология, съдебно-психологична експертиза, съдебна експертиза на психичното състояние по писмени данни.

Петя Петрова Илиева, Стара Загора, педагогика и социална педагогика, детска и юношеска психология, съдебно-психологична експертиза, съдебна експертиза на психичното състояние по писмени данни, защита правата на подрастващите.

Д-р Радка Ботева Джелебова-Радева, Стара Загора, психиатрия, съдебно-психиатрична експертиза, съдебна психолого-психиатрична експертиза, съдебна експертиза на психичното състояние по писмени данни.

Радост Николаева Овагимян, Стара Загора, психология, консултативна психология и психотерапия, съдебно-психологична експертиза, съдебна експертиза на психичното състояние по писмени данни, съдебна психолого-психиатрична експертиза.

Радостина Стоянова Азманова, Стара Загора, психолог, психология и психопатология на развитието, социална работа с деца и семейства в риск, сертификат: психодрама с деца, сертификат: системен фамилен и брачен консултант, съдебно-психологична експертиза, съдебна експертиза на психичното състояние по писмени данни, съдебна психолого-психиатрична експертиза.

Стефан Петков Недялков, Стара Загора, психолог, психология на социалните дейности, съдебно-психологична експертиза, съдебна експертиза на психичното състояние по писмени данни, съдебна психолого-психиатрична експертиза.

Татяна Манева Недялкова, Казанлък, психология и социална педагогика, съдебно-психологична експертиза, съдебна експертиза на психичното състояние по писмени данни, съдебна психолого-психиатрична експертиза.

Д-р Татяна Христова Пракова, Стара Загора, психиатрия, съдебно-психиатрична експертиза, съдебна експертиза на психичното състояние по писмени данни.

4. Клас „Съдебно-икономически експертизи“

Анастасия Христова Гидикова, Стара Загора, икономист, здравен мениджмънт, съдебно-счетоводна експертиза, съдебна финансово-икономическа експертиза.

Ангелика Сава Теохариду-Господинова, Стара Загора, счетоводство и контрол, външен одитор за управление на система, съдебно-счетоводна експертиза, съдебна финансово-икономическа експертиза, съдебно-счетоводна експертиза.

Анна Димитрова Даданска-Димитрова, Стара Загора, финанси, оценка на недвижими имоти и земеделски земи, оценка на цели предприятия, съдебно-счетоводна експертиза, съдебна финансово-икономическа експертиза, съдебно-счетоводна експертиза.

Антоанета Дончева Раднева, Стара Загора, стопанско управление, съдебно-счетоводна експертиза.

Антония Колева Коева, Стара Загора, индустриален мениджмънт, съдебно-счетоводна експертиза, съдебна строително-техническа експертиза, съдебно-пожаротехническа експертиза, съдебно-енергийна експертиза.

Боряна Пенкова Запрянова, Чирпан, счетоводство и контрол, икономика на кооперациите, съдебно-счетоводна експертиза, съдебна финансово-икономическа експертиза, съдебно-счетоводна експертиза.

Валентина Миткова Пейкова, Стара Загора, счетоводство и контрол, съдебно-счетоводна експертиза, съдебна финансово-икономическа експертиза.

Ваня Тодорова Терзиева, Стара Загора, международни икономически отношения, съдебно-счетоводна експертиза, съдебна финансово-икономическа експертиза, съдебно-счетоводна експертиза.

Велина Тодорова Тодорова, Казанлък, счетоводство и контрол, съдебно-счетоводна експертиза, съдебна финансово-икономическа експертиза, съдебно-счетоводна експертиза.

Веселка Николова Калайджиева, Стара Загора, икономист-счетоводител, одитор, съдебно-счетоводна експертиза, съдебна финансово-икономическа експертиза.

Веселин Димитров Димитров, Казанлък, счетоводство и контрол, експерт-оценител на машини и съоръжения, активи, движимо имущество, съдебно-счетоводна експертиза, съдебна финансово-икономическа експертиза, съдебно-счетоводна експертиза, управленски контрол.

Веселина Емилова Недялкова, Стара Загора, счетоводство и контрол, корпоративни финанси, съдебно-счетоводна експертиза, съдебна финансово-икономическа експертиза, съдебно-счетоводна експертиза.

Веселина Иванова Желева, Казанлък, икономика и управление на строителството, съдебно-счетоводни експертизи.

Веска Стефанова Стоилова, Стара Загора, икономика на промишлеността, счетоводство, съдебно-счетоводна експертиза, съдебна финансово-икономическа експертиза.

Виолета Николаева Бояджиева, Казанлък, счетоводство и контрол, съдебно-счетоводна експертиза, съдебна финансово-икономическа експертиза, съдебно-счетоводна експертиза.

Виолета Николаева Наневска, Стара Загора, икономист-счетоводител, вътрешен одитор в

публичния сектор, достъп до класифицирана информация ниво „Поверително“, съдебно-счетоводна експертиза, съдебна финансово-икономическа експертиза.

Владислав Иванов Кирилов, Стара Загора, икономист – аграрна икономика, анализ и оценка на риска, съдебно-счетоводна експертиза, съдебна финансово-икономическа експертиза.

Геновева Иванова Иванова, Стара Загора, счетоводство и контрол, икономист, съдебно-счетоводна експертиза, съдебна финансово-икономическа експертиза, съдебно-стокова експертиза.

Генчо Иванов Генчев, Стара Загора, Старозагорски бани, финанси и кредит, брокер на ценни книжа, съдебно-счетоводна експертиза, съдебна финансово-икономическа експертиза, съдебно-стокова експертиза.

Георги Вичев Ангелов, Стара Загора, счетоводство и контрол, корпоративни финанси, съдебно-счетоводна експертиза, съдебна финансово-икономическа експертиза, съдебно-стокова експертиза.

Георги Димов Котаров, Стара Загора, икономика, съдебно-счетоводни експертизи, международни счетоводни стандарти, оценка на машини и съоръжения, съдебна финансово-икономическа експертиза, съдебно-стокова експертиза.

Гергана Тодорова Георгиева, Стара Загора, икономист-счетоводител, съдебно-счетоводна експертиза, съдебна финансово-икономическа експертиза, съдебно-стокова експертиза.

Даниела Василева Иванова, Казанлък, икономист – бизнес икономика, съдебно-счетоводна експертиза, съдебна финансово-икономическа експертиза, съдебно-стокова експертиза.

Даниела Вълчева Демирева-Гюрова, Стара Загора, счетоводство и контрол, съдебно-счетоводна експертиза, съдебна финансово-икономическа експертиза, съдебно-стокова експертиза.

Даниела Иванова Паскалева-Тодорова, Стара Загора, счетоводство и контрол, финанси, съдебно-счетоводна експертиза, съдебна финансово-икономическа експертиза, съдебно-стокова експертиза.

Даниела Янчева Делчева, Стара Загора, икономист-стоквед, съдебно-счетоводна експертиза, съдебна финансово-икономическа експертиза, съдебно-стокова експертиза.

Десислава Иванова Желева, Стара Загора, счетоводство и контрол, счетоводство и одит на нефинансови предприятия, право, удостоверение за оценка на стопанско имущество, съдебно-счетоводна експертиза, съдебна финансово-икономическа експертиза, съдебно-стокова експертиза.

Детелина Вълева Димитрова, Казанлък, икономист по МТС, експерт по финансово-счетоводни проблеми, съдебно-счетоводна експертиза, съдебна финансово-икономическа експертиза, съдебно-стокова експертиза.

Диляна Иванова Начкова, Стара Загора, финанси, съдебно-счетоводна експертиза, съдебна финансово-икономическа експертиза, съдебно-стокова експертиза.

Димитринка Йорданова Пашова, Стара Загора, счетоводство и контрол, експерт-счетово-

дител, съдебно-счетоводни експертизи, съдебна финансово-икономическа експертиза.

Димитър Димов Червенков, Казанлък, счетоводство и контрол, съдебно-счетоводна експертиза, съдебна финансово-икономическа експертиза, съдебно-стокова експертиза.

Димитър Карушков Димитров, София, счетоводство и контрол, съдебно-счетоводна експертиза, съдебна финансово-икономическа експертиза, съдебно-стокова експертиза.

Елена Маринова Георгиева, Стара Загора, счетоводство и контрол, международни счетоводни стандарти, оценка на машини и съоръжения, експертиза на недвижими имоти и земеделски земи – оценки и продажби, съдебно-счетоводна експертиза, съдебна финансово-икономическа експертиза, съдебно-стокова експертиза.

Елисавета Николова Чокова, Казанлък, дипломиран експерт-счетоводител, регистриран одитор, съдебно-счетоводна експертиза, съдебна финансово-икономическа експертиза.

Жана Иванова Хаджиева, Стара Загора, счетоводна отчетност, финанси и кредити, съдебно-счетоводна експертиза, съдебна финансово-икономическа експертиза.

Жулиета Антонова Димитрова, Гълъбово, финанси, учител по икономически науки, съдебно-счетоводна експертиза, съдебна финансово-икономическа експертиза, съдебно-стокова експертиза.

Иван Ников Иванов, Нова Загора, икономика на търговията, съдебно-счетоводна експертиза, съдебна финансово-икономическа експертиза.

Иванка Богданова Мечева-Колева, Стара Загора, икономика на промишлеността, електроинженер, международни счетоводни стандарти, оценка на цели предприятия, съдебно-счетоводна експертиза, съдебна финансово-икономическа експертиза, съдебно-стокова експертиза.

Иванка Мънчева Николова, Казанлък, експерт-счетоводител, дипломиран одитор, съдебно-счетоводна експертиза, съдебна финансово-икономическа експертиза, съдебно-стокова експертиза.

Иванка Стефанова Чавдарова, Стара Загора, икономика на търговията, оценка на земеделски земи, оценка на недвижими имоти, съдебно-счетоводна експертиза, съдебна финансово-икономическа експертиза, съдебно-стокова експертиза.

Илиана Илиева Пенчева, Стара Загора, с. Малка Верея, счетоводство и контрол, право, съдебно-счетоводна експертиза, съдебна финансово-икономическа експертиза.

Илияна Александрова Асенова, Казанлък, икономист – системен организатор, съдебно-счетоводна експертиза, съдебна финансово-икономическа експертиза, съдебно-стокова експертиза.

Ирина Николаева Стоянова, Пловдив, макроикономика, организация и технология на счетоводството, съдебно-счетоводна експертиза, съдебна финансово-икономическа експертиза, съдебно-стокова експертиза.

Йоана Иванова Цветкова-Комитова, Казанлък, икономика на търговията, съдебно-счетоводна експертиза, съдебна финансово-икономическа експертиза, съдебно-стокова експертиза, оценка на движими и недвижими вещи, оценка на сто-

панско имущество, оценка на благородни метали, оценка на акции, облигации и инвестиционни бонове, оценка на валути и валутни операции.

Йонко Воев Тонев, Стара Загора, икономист-счетоводител, международни счетоводни стандарти, професионална компетентност за международен автомобилен превоз на товари, съдебно-счетоводни експертизи, съдебна финансово-икономическа експертиза, съдебно-стокова експертиза.

Йорданка Трифонова Мочева, Стара Загора, икономист по хранителна промишленост, съдебно-счетоводни експертизи.

Катя Вълева Котарова, Стара Загора, икономист по промишлеността, управление на човешките ресурси, съдебно-счетоводна експертиза, съдебна финансово-икономическа експертиза, съдебно-стокова експертиза.

Кремена Георгиева Тенева, Стара Загора, икономист-счетоводител, банково и бюджетно счетоводство, съдебно-счетоводни експертизи, съдебна финансово-икономическа експертиза, съдебно-стокова експертиза.

Лидия Желязкова Николова, Стара Загора, финанси и кредит, съдебно-счетоводни експертизи, съдебна финансово-икономическа експертиза, съдебно-стокова експертиза.

Лиляна Желева Мицовска, Стара Загора, счетоводство и одит в банките, съдебно-счетоводни експертизи, съдебна финансово-икономическа експертиза, съдебно-стокова експертиза.

Маргарита Миткова Попова, Стара Загора, финанси и банково дело, застрахователно дело и осигурително дело, съдебно-счетоводна експертиза, съдебна финансово-икономическа експертиза, съдебно-стокова експертиза.

Марин Браянов Браянов, Стара Загора, икономика, съдебно-стокова експертиза.

Мариана Димова Ангелова, Бургас, маркетинг и планиране, икономическа педагогика, съдебно-счетоводна експертиза, съдебна финансово-икономическа експертиза, оценка на недвижими имоти, експерт-оценител на благородни метали, бижута и скъпоценни камъни, оценка на цели предприятия, финансови институции, недвижими имоти, машини, съоръжения и други активи, оценка на недвижими имоти и земеделски земи, ниво на достъп „Строго секретно“.

Мариана Костадинова Янкова, Стара Загора, счетоводство и контрол, съдебно-счетоводна експертиза, съдебна финансово-икономическа експертиза, съдебно-стокова експертиза.

Мариана Колева Манева, Стара Загора, финанси, международни счетоводни стандарти, оценка на машини и съоръжения, съдебно-счетоводна експертиза, съдебна финансово-икономическа експертиза, съдебно-стокова експертиза.

Мариета Георгиева Баджакова, Стара Загора, счетоводство и контрол, съдебно-счетоводна експертиза, съдебна финансово-икономическа експертиза.

Мария Бонева Тонева, Раднево, икономист по промишлеността, съдебно-счетоводна експертиза, съдебна финансово-икономическа експертиза.

Мария Господинова Колева, Стара Загора, икономист-счетоводител, експерт-счетоводител, дипломиран одитор, съдебно-счетоводна експертиза, съдебна финансово-икономическа експертиза, съдебно-стокова експертиза.

Мария Минчева Иванова, Стара Загора, счетоводство и контрол, съдебно-счетоводна експертиза, съдебна финансово-икономическа експертиза, инженер по микроелектроника.

Марияна Христова Попова, Стара Загора, счетоводство и контрол, съдебно-счетоводна експертиза, съдебна финансово-икономическа експертиза, съдебно-стокова експертиза.

Миглен Харалампиев Гюров, Стара Загора, икономика и управление на промишлеността, медиация, съдебно-счетоводни експертизи, съдебна финансово-икономическа експертиза, съдебно-стокова експертиза.

Милена Костова Христова, Стара Загора, счетоводство и контрол, финанси, съдебно-счетоводни експертизи, съдебна финансово-икономическа експертиза, съдебно-стокова експертиза.

Мима Кънчева Енева, Казанлък, счетоводство и контрол, съдебно-счетоводна експертиза, съдебна финансово-икономическа експертиза.

Минчо Кънчев Кънев, Чирпан, икономист по промишлеността, съдебно-счетоводни експертизи, оценка на недвижими имоти и земеделски земи, съдебно-счетоводна експертиза, съдебна финансово-икономическа експертиза, съдебно-стокова експертиза.

Михаил Димитров Михов, Стара Загора, социално и застрахователно дело, съдебно-счетоводни експертизи, съдебна финансово-икономическа експертиза, съдебно-стокова експертиза.

Пенка Господинова Овчарова, Чирпан, икономист-счетоводител, експерт-счетоводител, оценка на машини и съоръжения, съдебно-счетоводна експертиза, съдебно-стокова експертиза.

Пенка Мартинова Колева, Стара Загора, икономист-счетоводител, съдебно-счетоводна експертиза, съдебна финансово-икономическа експертиза.

Радка Маргаритова Желева, Стара Загора, счетоводство и контрол, следдипломна квалификация „Международни счетоводни стандарти“, електроинженер, съдебно-счетоводна експертиза, съдебна финансово-икономическа експертиза.

Росица Канева Колева, Стара Загора, регионално планиране и развитие на селските райони, оценка на стопанско имущество, съдебно-счетоводна експертиза, съдебна финансово-икономическа експертиза, съдебно-стокова експертиза.

Руска Нанева Иванова, Стара Загора, планиране, счетоводство на предприятието, оценка на недвижими имоти, съдебно-счетоводна експертиза, съдебна финансово-икономическа експертиза, съдебно-стокова експертиза.

Светла Илиева Георгиева, Стара Загора, счетоводство и контрол, машинен инженер, оценител на оборотни и дълготрайни материални активи, експерт по финансови и счетоводни проблеми, съдебно-счетоводна експертиза.

Светлана Костадинова Петрова, Казанлък, счетоводство и контрол, корпоративни финанси, съдебно-счетоводна експертиза, съдебна финан-

сово-икономическа експертиза, съдебно-стокова експертиза.

Севдалина Стоянова Стоянова-Терзиева, Стара Загора, икономист-счетоводител, съдебно-счетоводна експертиза, финансово-икономическа експертиза, съдебно-стокова експертиза.

Силвия Владимирова Тонева, Стара Загора, счетоводство и контрол, данъчен контрол, съдебно-счетоводна експертиза.

Славка Колева Златева, Стара Загора, счетоводство и контрол, съдебно-счетоводна експертиза, съдебна финансово-икономическа експертиза, съдебно-стокова експертиза.

Снежина Славова Манева, Стара Загора, икономическа информатика, съдебно-счетоводна експертиза, финансово-икономическа експертиза.

Стоян Иванов Стоянов, Стара Загора, финанси, счетоводство, съдебно-счетоводни експертизи, съдебна финансово-икономическа експертиза, съдебно-стокови експертизи.

Стоян Тодоров Динков, Стара Загора, икономика на индустрията, данъчен контрол, съдебно-счетоводни експертизи, съдебна финансово-икономическа експертиза, съдебно-стокови експертизи.

Стратилина Симанова Пеева, Стара Загора, фирмени финанси, съдебно-счетоводни експертизи, съдебни финансово-икономически експертизи.

Таня Иванова Желева, Стара Загора, маркетинг и мениджмънт, публична администрация, вътрешен одитор в публичния сектор, ниво на класифицирана информация „Строго секретно“, съдебно-счетоводна експертиза, съдебна финансово-икономическа експертиза, съдебно-стокова експертиза.

Таня Митрева Нейчева, Стара Загора, управление и планиране на народното стопанство, вътрешен одитор в публичния сектор, съдебно-счетоводна експертиза, съдебна финансово-икономическа експертиза, съдебно-стокова експертиза.

Теодора Иванова Иванова, Чирпан, икономист-счетоводител, съдебно-счетоводни експертизи, банки и банково дело, съдебна финансово-икономическа експертиза, съдебно-стокова експертиза.

Христина Кънчева Петрова, Стара Загора, икономика, финанси на предприятията, оценка на недвижими имоти, оценка на търговския предприятия и вземания, сертификат „експерт по съдебно-счетоводни и финансово-ценови експертизи“, одитор в областта на пренос и разпределение на природен газ и уреди с повишена рискова опасност, съдебно-счетоводна експертиза, съдебна финансово-икономическа експертиза, съдебно-стокова експертиза.

Цветана Георгиева Дечева, Стара Загора, счетоводна отчетност, съдебно-счетоводна експертиза, съдебна финансово-икономическа експертиза, съдебно-стокова експертиза.

Цветелина Симеонова Мангърова, Стара Загора, макроикономика и финансов мениджмънт, съдебно-счетоводна експертиза, съдебна финансово-икономическа експертиза.

5. Клас „Съдебни инженерно-технически експертизи“

5.1. Съдебна инженерно-техническа експертиза

5.3. Съдебна инженерно-технологична експертиза

Валери Каменов Христов, Стара Загора, машиностроителна техника и технологии, безопасност на труда, хладилен монтаж, хладилни и климатични инсталации, автотехнически експертизи – проблеми, методика, пазарна стойност, ликвидация на щети по МПС и ППС, съдебна инженерно-техническа експертиза, съдебна инженерно-технологична експертиза, съдебна автотехническа експертиза.

Васил Динев Ганев, Гълъбово, минен инженер, технология на минното производство, майстор по ремонта на ръчно огнестрелно оръжие, съдебна инженерно-техническа експертиза, съдебна инженерно-технологична експертиза.

Васко Иванов Василев, Стара Загора, инженер по механизация на горското стопанство и горската промишленост, патентно дело – представител по индустриална собственост, съдебна инженерно-техническа експертиза, съдебна инженерно-технологична експертиза.

Георги Димитров Чакърров, Стара Загора, металургия на черните метали: металургия на чугун и стомана, металургия на феросплавите, леярство на черни метали и сплави, пластична обработка на метали, термична обработка на метали, икономика на производствената индустрия, съдебна инженерно-техническа експертиза, съдебна инженерно-технологична експертиза.

Георги Михайлов Шишков, Казанлък, електроинженер, съдебна инженерно-техническа експертиза, съдебна компютърно-техническа експертиза, оценка на машини и съоръжения.

Димитрина Динева Кирчева, Стара Загора, механизация и електрификация на мините – минен инженер, оценка на машини и съоръжения, строителен надзор, съдебна инженерно-техническа експертиза.

Евгения Вълчева Димитрова, Казанлък, електроника и автоматика, счетоводство и контрол, банки и финансов мениджмънт, съдебна инженерно-техническа експертиза, съдебна инженерно-технологична експертиза, съдебна финансово-икономическа експертиза, съдебно-стокова експертиза.

Желязко Георгиев Черкезов, Стара Загора, електроинженер, метролог, съдебна инженерно-техническа експертиза, съдебна инженерно-технологична експертиза, оценка на цели предприятия, безопасност и охрана на труда.

Иван Сотиров Иванов, Стара Загора, водоснабдяване и канализация, съдебна инженерно-техническа експертиза, съдебна инженерно-технологична експертиза, оценка на недвижими имоти.

Илия Вълчев Джабарски, Стара Загора, машинен инженер – хидро- и пневмотехника, оценка на машини и съоръжения, съдебна инженерно-техническа експертиза, съдебна инженерно-технологична експертиза.

Маргарит Велчев Тонев, Стара Загора, електроинженер – ел. машини и апарати, съдебна

инженерно-техническа експертиза, съдебна инженерно-технологична експертиза, съдебно-енергийна експертиза, електрическа пълна проектантска правоспособност, удостоверение „План по безопасност и здраве за минималните изисквания за здравословни и безопасни условия на труд при извършване на строителни и монтажни работи“, удостоверение „Строително-технически правила и норми за осигуряване на пожарна безопасност при пожар“, сертификат „Основни положения по приложението на наредба за управление на строителни отпадъци за влагане на рециклирани строителни материали“, удостоверение „Обследване за енергийна ефективност и сертифициране на сгради“.

Мария Видкова Видева-Кръстева, Стара Загора, транспортно строителство, счетоводство и контрол, съдебна инженерно-техническа експертиза, съдебна инженерно-технологична експертиза.

Никола Димитров Денев, Стара Загора, инженер по автоматика – автоматика, информационна и управляваща техника, метрология, съдебна инженерно-техническа експертиза, съдебна компютърно-техническа експертиза.

Славейка Иванова Гочева, Стара Загора, машинен инженер, санитарно инженерство, пълна проектантска правоспособност, отопление, вентилация, климатизация, хладилна техника, топло- и газоснабдяване, оценка на качество на атмосферния въздух, време и физични фактори, здравна оценка.

Стефан Русев Велев, Стара Загора, машинен инженер – механично уредостроене, оценка на машини и съоръжения, съдебни автотехнически експертизи, съдебни инженерно-технически експертизи.

Тодор Тодоров Атанасов, Стара Загора, машинен инженер, технология на машиностроенето, оценка на машини и съоръжения, оценка на цели предприятия, съдебна инженерно-техническа експертиза, съдебна инженерно-технологична експертиза, съдебна инженерно-строителна експертиза.

5.2. Съдебна автотехническа експертиза

5.8. Съдебнооценителна-автотехническа експертиза

Валентин Иванов Вълчев, Стара Загора, машинен инженер – ДВГ, организация и безопасност на движението, съдебна автотехническа експертиза, съдебнооценителна-автотехническа експертиза, оценка на машини и съоръжения, първоначално обучение по защита на класифицираната информация.

Васил Станимиров Кондов, Стара Загора, транспортна техника и технологии, съдебна автотехническа експертиза, съдебнооценителна-автотехническа експертиза.

Васил Тодоров Петров, Стара Загора, машинен инженер – жп транспорт, автомобилен транспорт, съдебна автотехническа експертиза.

Дикран Бохос Бохосян, Ямбол, машинен инженер – транспортна техника и технологии, съдебна автотехническа експертиза, съдебнооценителна-автотехническа експертиза, съдебна инженерно-техническа експертиза.

Димитър Тодоров Димитров, Раднево, транспорт и енергетика, съдебна автотехническа експертиза.

Ивайло Русев Иванов, Стара Загора, транспорт и енергетика, автотехнически експертизи, съдебнооценителна-автотехническа експертиза, съдебна инженерно-техническа експертиза.

Лазар Колев Лазаров, Стара Загора, инженер по ДВГ, съдебна автотехническа експертиза.

Мирослав Георгиев Минев, Ямбол, машинен инженер – двигатели с вътрешно горене, съдебна автотехническа експертиза, съдебнооценителна-автотехническа експертиза, съдебна инженерно-техническа експертиза, оценка на машини и съоръжения.

Николай Александров Савов, Стара Загора, промишлено и гражданско строителство – военен инженер, оценка на МПС, автотехнически експертизи, съдебнооценителна-автотехническа експертиза.

Петко Василев Каяров, Казанлък, инструктор за обучение на водачи за МПС, съдебни автотехнически експертизи, съдебнооценителна-автотехническа експертиза.

Петър Христов Ганчев, гр. Шипка, военен инженер по експлоатация и ремонт на автотранспортна техника, съдебни автотехнически експертизи, съдебнооценителна-автотехническа експертиза.

Петьо Димитров Петков, Стара Загора, преподавател – инструктор, експерт по автомобилни гуми, съдебнооценителна-автотехническа експертиза.

Пламен Любомиров Койчев, Казанлък, транспортна техника и технологии, съдебни автотехнически експертизи, съдебнооценителна-автотехническа експертиза.

Руска Желева Няголова, Чирпан, машинен инженер – транспорт и енергетика, съдебна автотехническа експертиза, съдебнооценителна-автотехническа експертиза, съдебна инженерно-техническа експертиза, оценка на машини и съоръжения, активи – движимо имущество.

Светослав Велков Велков, София, автомобилна техника, съдебни автотехнически експертизи, съдебнооценителна-автотехническа експертиза.

Слави Николаев Николов, Стара Загора, машинен инженер – автомобилен транспорт, трактори и кари, съдебна автотехническа експертиза, съдебнооценителна-автотехническа експертиза.

Проф. Станимир Михайлов Карапетков, Сливен, автотранспорт, автотехнически експертизи, съдебнооценителна-автотехническа експертиза, разследване на ПТП, теория на автомобила и МПС, физикомеханични експертизи, механика и механични технологии.

Доц. д-р Станчо Колев Станчев, Ямбол, машинен инженер – двигатели с вътрешно горене, съдебна автотехническа експертиза, съдебнооценителна-автотехническа експертиза, съдебна инженерно-техническа експертиза, оценка на машини и съоръжения.

Тодорка Цанева Петкова, Стара Загора, транспорт и енергетика, съдебна автотехническа експертиза, съдебнооценителна-автотехническа експертиза.

Христо Ганчев Христов, Казанлък, машинен инженер, инженер по експлоатация и ремонт на БТТ, ДВГ, съдебна инженерно-техническа експертиза, съдебна автотехническа експертиза, съдебнооценителна-автотехническа експертиза, оценителна експертиза на бронетанкова техника.

Христо Георгиев Влашков, Стара Загора, технология и управление на транспорта, експлоатация и ремонт на електрически локомотиви, експертизи на катастрофи (аварии) в железопътния транспорт, съдебна автотехническа експертиза, съдебнооценителна-автотехническа експертиза.

Христо Манев Манев, Чирпан, машинен инженер – ДВГ, съдебна автотехническа експертиза, съдебнооценителна-автотехническа експертиза.

5.4. Съдебна компютърно-техническа експертиза

Ангел Валентинов Вълчев, Стара Загора, комуникационна техника и технологии, управление на качеството, сертификат: вътрешен одитор на системи за управление БДС ENISO 19011:2018, сертификат: вътрешен одит в органи за контрол, съдебна компютърно-техническа експертиза, съдебна инженерно-техническа експертиза, съдебна инженерно-технологична експертиза.

Веселин Недялков Вълчев, Стара Загора, инженер по електроника и автоматика – изчислителна техника, съдебна компютърно-техническа експертиза.

Евгений Венциславов Младенов, Казанлък, компютърни науки, приложни компютърни науки, сертификати за придобита квалификация: Microsoft Certified Professional (MCP) и Microsoft Certified Solutions Associate (MCSA) – SQL Server, съдебна компютърно-техническа експертиза.

Иван Валентинов Вълчев, Стара Загора, комуникационна техника и технологии, компютърна техника, съдебна компютърно-техническа експертиза, съдебна инженерно-техническа експертиза, съдебна инженерно-технологична експертиза.

Красимира Димитрова Танева, Стара Загора, изчислителна техника, организация и управление на образованието, съдебни инженерно-технически експертизи и техническа безопасност, съдебна компютърно-техническа експертиза, свидетелство за професионално образование – педагогическа специализация.

Николай Динков Колев, Стара Загора, техническа безопасност и електротехническа експертиза, информатика и компютърни науки, съдебна компютърно-техническа експертиза, съдебна инженерно-техническа експертиза, съдебна инженерно-технологична експертиза.

Радослав Христов Василев, Стара Загора, компютърни системи и технологии, машиностроителна техника и технологии, съдебна компютърно-техническа експертиза, работа с база данни, софтуерни технологии в интернет, квалифицирани електронни подписи, разрешение за достъп до класифицирана информация на ниво „Поверително“.

Станчо Христов Вачев, Стара Загора, компютърна техника и технологии, монтаж и измерване на комуникационна система CTSe, съдебна компютърно-техническа експертиза, съдебна инженерно-техническа експертиза,

съдебна инженерно-технологична експертиза, съдебна автотехническа експертиза.

5.5. Съдебна строително-техническа експертиза

Боряна Веселинова Мънева, Казанлък, промишлено и гражданско строителство, оценка на недвижими имоти, пълна проектантска правоспособност, съдебна строително-техническа експертиза.

Велина Симеонова Симеонова, Стара Загора, ландшафтна архитектура, съдебна строително-техническа експертиза.

Весела Петкова Близнакова, Стара Загора, промишлено и гражданско строителство, удостоверение за пълна проектантска правоспособност, строителнотехнически експертизи.

Георги Илиев Илиев, Стара Загора, геодезия и картография, оценка на недвижими имоти, оценка на цели държавни и общински предприятия, дейности по кадастъра, съдебна строително-техническа експертиза.

Георги Илчев Русев, Стара Загора, геодезия, съдебна строително-техническа експертиза, оценител на имоти.

Генка Андонова Крушева, Чирпан, техник по геодезия и картография, съдебна строително-техническа експертиза.

Димитър Костадинов Сиреков, Стара Загора, промишлено и гражданско строителство, оценка на недвижими имоти, съдебна инженерно-техническа експертиза, съдебна строително-техническа експертиза – проблеми, методика, пазарна стойност, методология за експертиза на ПТП.

Димитринка Трифонова Денева, Казанлък, промишлено и гражданско строителство, оценка на недвижими имоти, съдебна строително-техническа експертиза.

Диян Пенев Ганев, Стара Загора, техник по геодезия и картография, съдебна строително-техническа експертиза.

Дончо Милев Дончев, Казанлък, техник по геодезия и картография, оценка на недвижими имоти, съдебна строително-техническа експертиза.

Живка Колева Кондева, Стара Загора, промишлено и гражданско строителство – конструкции, оценка на недвижими имоти, съдебна строително-техническа експертиза.

Арх. Йордан Стоянов Данев, Стара Загора, архитектура, учител по специалността, съдебна инженерно-техническа експертиза, съдебна строително-техническа експертиза.

Калоян Стефанов Калчев, Стара Загора, строителство на сгради и съоръжения, член на Камарата на инженерите в инвестиционното проектиране, съдебна строително-техническа експертиза.

Арх. Лиляна Донева Ненова, Казанлък, архитектура и градоустройство, съдебна инженерно-техническа експертиза и съдебна строително-техническа експертиза.

Марийка Георгиева Петкова, Чирпан, техник по геодезия и картография, оценка на недвижими имоти, оценка на земеделски земи, съдебна строително-техническа експертиза.

Мария Вълева Генова, Стара Загора, промишлено и гражданско строителство, оценка на недвижими имоти, съдебна строително-техническа експертиза.

Надка Цанова Пиперова, Стара Загора, геодезия и картография, съдебна инженерно-техническа експертиза, съдебна строително-техническа експертиза.

Николай Нанев Николов, Стара Загора, пътно строителство, оценка на недвижими имоти, съдебна строително-техническа експертиза, строителен надзор и инвеститорски контрол.

Пенка Пеева Русинова, Казанлък, промишлено и гражданско строителство, оценка на недвижими имоти, пълна проектантска правоспособност, технически контрол по част конструктивна на инвестиционните проекти, съдебна строително-техническа експертиза.

Арх. Петър Филиппов Влахов, Стара Загора, архитектура, съдебна инженерно-техническа експертиза и съдебна строително-техническа експертиза.

Румяна Велчева Велчева, Стара Загора, промишлено и гражданско строителство – конструкции, пълна проектантска правоспособност, контрол в проектирането на част „Конструктивна“, съдебна строително-техническа експертиза.

Румяна Лалева Присадашка, Стара Загора, промишлено и гражданско строителство – конструкции, оценка на недвижими имоти, съдебна строително-техническа експертиза.

Симеон Борисов Анев, Стара Загора, промишлено и гражданско строителство, съдебна строително-техническа експертиза.

Симеон Динев Мангъргов, Стара Загора, промишлено и гражданско строителство, оценка на недвижими имоти, съдебна строително-техническа експертиза.

София Никифорова Велева, Стара Загора, водоснабдяване и канализация – пречистване на водите, пълна проектантска правоспособност, съдебна строително-техническа експертиза.

Стефка Димитрова Гавраилова, Стара Загора, строителен инженер – технология на строителството, оценка на недвижими имоти, оценка на цели предприятия, съдебна строително-техническа експертиза.

Стоян Христов Георгиев, Казанлък, хидротехническо строителство, удостоверение за пълна проектантска правоспособност, оценка на недвижими имоти, съдебна строително-техническа експертиза.

Стоянка Йорданова Манолчева-Николова, Стара Загора, пътно строителство, оценка на цели предприятия, оценка на недвижими имоти, съдебна строително-техническа експертиза, оценка на търговски предприятия и вземания.

Тодор Георгиев Николов, Стара Загора, геодезия и картография, оценка на недвижими имоти, дейности по кадастъра, пълна проектантска правоспособност, съдебна строително-техническа експертиза.

Тотка Илиева Костадинова, Казанлък, архитектура, съдебна строително-техническа експертиза.

Юлий Велков Кайряков, Стара Загора, инженер по хидроенергийно строителство, оценка на машини и съоръжения в сферата на строителството, оценка на недвижими имоти, съдебна строително-техническа експертиза.

5.6. Съдебно-пожаротехническа експертиза

Красимир Веселинов Георгиев, Стара Загора, пожарна и аварийна безопасност, съдебно-пожаротехническа експертиза.

Лазарин Недев Ранчев, Стара Загора, пожарна и аварийна безопасност, съдебно-пожаротехническа експертиза.

Огнян Златев Паунов, Казанлък, пожарна и аварийна безопасност, съдебно-пожаротехническа експертиза.

6. Клас „Съдебно-биологични експертизи“

Асен Йорданов Анастасов, Стара Загора, биотехнология, индустриална биотехнология, аналитична химия с индустриални методи, микробиология на храните, функционални храни и биохрани, сензорен анализ, добавки в храните, лабораторни практики, технология на козметичните форми, биохимия, молекулярна биология, социална и възрастова психология и психология на развитието, оценка на въздействието върху околната среда, етология и зоопсихология, медицински растения.

Елена Йорданова Георгиева-Арнаудова, Пловдив 4003, биология, екология, съдебно-ботаническа експертиза, съдебно-зоологическа експертиза, съдебно-микробиологична експертиза, съдебно-ентомологична експертиза, съдебно-екологична експертиза – опазване на околната среда, биоразнообразие, отпадъци – битови, производствени, медицински, строителни, опасни, биоотпадъци, разрешителни и лицензионни режими във връзка с пролагане на екологично законодателство, води, почви, атмосферен въздух – качество, екологични щети.

7. Клас „Експертизи на материали, вещества и изделия“

7.1. Съдебно-химическа експертиза

Екатерина Дончева Георгиева, Стара Загора, химия, доктор по биоорганична химия, химия на природните и физиологично активните вещества, химико-токсикологичен анализ на токсични вещества в биологични обекти, съдебно-химическа експертиза, съдебна физико-химична експертиза.

Доц. д-р инж. Ради Христов Ганев, София, инженер-химик, висше военно, доц. по специалността „Техника и технология на взривните работи“, съдебно-химическа експертиза, съдебна физико-химична експертиза, съдебно-физическа експертиза, съдебна инженерно-техническа експертиза, съдебна инженерно-технологична експертиза, съдебна строително-техническа експертиза, съдебно-пожаротехническа експертиза и взривотехническа експертиза, оценъчни експертизи по въоръжение и бойни припаси, сертификация на качеството на военна и специална продукция, ниво на достъп до класифицирана информация „Секретно“.

Снежана Тодорова Танева, Стара Загора, химия, опазване на околната среда, съдебно-

химическа експертиза, съдебна физико-химична експертиза, съдебно-екологични експертизи.

Стойка Иванова Стоева-Димова, Стара Загора, инженер-химик, безопасност на труда.

Христина Минчева Бъчварова-Митева, Стара Загора, инженер-химик, оценка на машини и съоръжения в сферата на машиностроенето и технологията на пластмасите, съдебно-химическа експертиза, съдебна физико-химическа експертиза, съдебна инженерно-техническа експертиза, съдебна инженерно-технологична експертиза.

7.2. Съдебно-физическа експертиза

Жеко Христов Едрев, Казанлък, физика, екология, съдебно-физическа експертиза, съдебно-екологична експертиза, екологичен контрол в областта на ядрената и атомната физика – радиоактивност, вредни йонизиращи и нейонизиращи лъчения, гама спектрометрични анализи за съдържание на радиоактивни елементи, шума, екологични оценки, оценки за въздействие върху околната среда, комплексно предотвратяване и контрол на замърсяването, комплексни разрешителни, екологичен риск, изготвяне на екологични оценки и оценки за въздействието върху околната среда.

8. Клас „Съдебни селскостопански експертизи“

8.1. Съдебна ветеринарномедицинска експертиза

Димитър Любомиров Костов, Стара Загора, ветеринарна медицина, съдебна ветеринарномедицинска експертиза.

Дияна Иванова Вladoва, Стара Загора, ветеринарна медицина, съдебна ветеринарномедицинска експертиза.

Проф. д-р Йордан Николов Георгиев, Стара Загора, ветеринарна медицина, съдебна ветеринарномедицинска експертиза.

8.2. Съдебно-агротехническа експертиза

Антонина Иванова Пройкиова-Пещерска, Стара Загора, инженер-агроном, полевъдство, оценител на земеделски земи, педагог, регионално планиране, съдебно-агротехнически експертизи.

Бинка Господинова Иванова, Стара Загора, агроном, оценка на стопанско имущество, съдебно-агротехнически експертизи.

Доц. Васил Николов Базитов, Стара Загора, агроном – растениевъд, оценка на частни земи, гори и имущество в България, на земеделски земи и трайни насаждения, съдебно-агротехническа експертиза.

Иван Стоилов Митров, Стара Загора, инженер-агроном, еколог, растителна защита, съдебно-агротехнически експертизи.

Мариана Атанасова Хаджиева, Казанлък, агроном – лозаро-градинар, съдебно-агротехническа експертиза.

Маринка Йорданова Веселинова, Пловдив, агроном – лозаро-градинар, съдебно-агротехнически експертизи, съдебно-икономическа експертиза, съдебна финансово-икономическа експертиза, оценка на земеделски земи и трайни насаждения, съдебно-стокова експертиза в селското стопанство.

Марияна Любомирова Людсканова, Казанлък, агроном – лозаро-градинарство, оценка на земеделски земи, съдебно-агротехническа експертиза.

10. Клас „Оценителни експертизи“

(Включени са всички вещи лица от предходните и следващи класове, декларирали, че извършват съответната оценка.)

Анна Димитрова Даданска-Димитрова, Стара Загора, финанси, оценка на недвижими имоти и земеделски земи, оценка на цели предприятия, съдебно-счетоводна експертиза, съдебна финансово-икономическа експертиза, съдебно-стокова експертиза.

Бинка Господинова Иванова, Стара Загора, агроном, оценка на стопанско имущество, съдебно-агротехнически експертизи.

Боряна Веселинова Мънева, Казанлък, промишлено и гражданско строителство, оценка на недвижими имоти, пълна проектантска правоспособност, съдебна строително-техническа експертиза.

Валентин Иванов Вълчев, Стара Загора, машинен инженер – ДВГ, организация и безопасност на движението, автотехнически експертизи, оценка на машини и съоръжения, първоначално обучение по защита на класифицираната информация.

Ст.н.с.к.н. Васил Николов Базитов, Стара Загора, агроном – растениевъд, оценка на частни земи, гори и имущество в България, на земеделски земи и трайни насаждения, съдебно-агротехническа експертиза.

Георги Димов Котаров, Стара Загора, икономика, съдебно-счетоводни експертизи, международни счетоводни стандарти, оценка на машини и съоръжения, съдебна финансово-икономическа експертиза, съдебно-стокова експертиза.

Георги Илиев Илиев, Стара Загора, геодезия и картография, оценка на недвижими имоти, оценка на цели държавни и общински предприятия, дейности по кадастъра, съдебна строително-техническа експертиза.

Георги Илчев Русев, Стара Загора, геодезия, съдебно строително-техническа експертиза, оценител на имоти.

Георги Михайлов Шишков, Казанлък, електроинженер, съдебна инженерно-техническа експертиза, съдебна компютърно-техническа експертиза, оценка на машини и съоръжения.

Десислава Иванова Желева, Стара Загора, счетоводство и контрол, счетоводство и одит на нефинансови предприятия, право, удостоверение за оценка на стопанско имущество, съдебно-счетоводна експертиза, съдебна финансово-икономическа експертиза, съдебно-стокова експертиза.

Димитрина Динева Кирчева, Стара Загора, механизация и електрификация на мините – минен инженер, оценка на машини и съоръжения, строителен надзор, съдебна инженерно-техническа експертиза.

Димитър Костадинов Сирекков, Стара Загора, промишлено и гражданско строителство, оценка на недвижими имоти, съдебна инженерно-техническа експертиза, съдебна строително-техническа експертиза, автотехническа експертиза – проблеми, методика, пазарна стойност, методология за експертиза на ПТП.

Димитринка Трифонова Денева, Казанлък, промишлено и гражданско строителство, оценка на недвижими имоти, съдебна строително-техническа експертиза.

Дончо Милев Дончев, Казанлък, техник по геодезия и картография, оценка на недвижими имоти, съдебна строително-техническа експертиза.

Елена Маринова Георгиева, Стара Загора, счетоводство и контрол, международни счетоводни стандарти, оценка на машини и съоръжения, експертиза на недвижими имоти и земеделски земи – оценки и продажби, съдебно-счетоводна експертиза, съдебна финансово-икономическа експертиза, съдебно-стокова експертиза.

Желязко Георгиев Черкезов, Стара Загора, електроинженер, метролог, съдебна инженерно-техническа експертиза, съдебна инженерно-технологична експертиза, оценка на цели предприятия, безопасност и охрана на труда.

Живка Колева Кондева, Стара Загора, промишлено и гражданско строителство – конструкции, оценка на недвижими имоти, съдебна строително-техническа експертиза.

Иван Николов Иванов, София, топлинна и масообменна техника, икономика и управление на патентно-лицензионната дейност, оценка на права на интелектуалната и индустриалната собственост и други фактически отношения, съдебно-маркови експертизи, патентни експертизи, експертизи в областта на промишления дизайн, авторско право, оценка на обекти на интелектуалната и индустриалната собственост.

Иван Сотиров Иванов, Стара Загора, водоснабдяване и канализация, съдебна инженерно-техническа експертиза, съдебна инженерно-технологична експертиза, оценка на недвижими имоти.

Иванка Богданова Мечева-Колева, Стара Загора, икономика на промишлеността, електроинженер, международни счетоводни стандарти, оценка на цели предприятия, съдебно-счетоводна експертиза, съдебна финансово-икономическа експертиза, съдебно-стокова експертиза.

Иванка Стефанова Чавдарова, Стара Загора, икономика на търговията, оценка на земеделски земи, оценка на недвижими имоти, съдебно-счетоводна експертиза, съдебна финансово-икономическа експертиза, съдебно-стокова експертиза.

Илия Вълчев Джабарски, Стара Загора, машинен инженер – хидро- и пневмотехника, оценка на машини и съоръжения, съдебна инженерно-техническа експертиза, съдебна инженерно-технологична експертиза.

Йоана Иванова Цветкова-Комитова, Казанлък, икономика на търговията, съдебно-счетоводна експертиза, съдебна финансово-икономическа експертиза, съдебно-стокова експертиза, оценка на движими и недвижими вещи, оценка на стопанско имущество, оценка на благородни метали, оценка на акции, облигации и инвестиционни бонове, оценка на валути и валутни операции.

Любомир Тонев Пировски, Стара Загора, фармация, оценка на оборотни и дълготрайни активи, фармакология, биотехнология, технология на лекарствата и билките.

Маргарит Велчев Тонев, Стара Загора, електроинженер – ел. машини и апарати, съдебна инженерно-техническа експертиза, съдебна инженерно-технологична експертиза, съдебно-енергийна експертиза, електрическа пълна проектантска правоспособност, удостоверение „План по безопасност и здраве за минималните изисквания за здравословни и безопасни условия на труд при извършване на строителни и монтажни работи“, удостоверение „Строително-технически правила и норми за осигуряване на пожарна безопасност при пожар“, сертификат „Основни положения по приложението на наредба за управление на строителни отпадъци за влагане на рециклирани строителни материали“, удостоверение „Обследване за енергийна ефективност и сертифициране на сгради“.

Мариана Димова Ангелова, Димитровград, маркетинг и планиране, икономическа педагогика, съдебно-счетоводна експертиза, съдебна финансово-икономическа експертиза, съдебно-стокова експертиза, оценка на недвижими имоти, експерт-оценител на благородни метали, бижута и скъпоценни камъни, оценка на цели предприятия, финансови институции, недвижими имоти, машини, съоръжения и други активи, оценка на недвижими имоти и земеделски земи, ниво на достъп „Строго секретно“.

Мариана Колева Манева, Стара Загора, финанси, международни счетоводни стандарти, оценка на машини и съоръжения, съдебно-счетоводна експертиза, съдебна финансово-икономическа експертиза, съдебно-стокова експертиза.

Марийка Георгиева Петкова, Чирпан, техник по геодезия и картография, оценка на недвижими имоти, оценка на земеделски земи, съдебна строително-техническа експертиза.

Маринка Йорданова Веселинова, Пловдив, агроном – лозаро-градинар, съдебно-агротехнически експертизи, съдебно-икономическа експертиза, съдебна финансово-икономическа експертиза, оценка на земеделски земи и трайни насаждения, съдебно-стокова експертиза в селското стопанство.

Мария Вълева Генова, Стара Загора, промишлено и гражданско строителство, оценка на недвижими имоти, съдебна строително-техническа експертиза.

Марияна Любомирова Людсканова, Казанлък, агроном – лозаро-градинарство, оценка на земеделски земи, съдебна агротехническа експертиза.

Минчо Кънчев Кънев, Чирпан, икономист по промишлеността, съдебно-счетоводни експертизи, оценка на недвижими имоти и земеделски земи, съдебно-счетоводна експертиза, съдебна финансово-икономическа експертиза, съдебно-стокова експертиза.

Мирослав Георгиев Минев, Ямбол, машинен инженер – двигатели с вътрешно горене, съдебна автотехническа експертиза, съдебнооценителна автотехническа експертиза, съдебна инженерно-техническа експертиза, оценка на машини и съоръжения.

Николай Нанев Николов, Стара Загора, пътно строителство, оценка на недвижими имоти,

съдебна строително-техническа експертиза, строителен надзор и инвеститорски контрол.

Пенка Господинова Овчарова, Чирпан, икономист-счетоводител, експерт-счетоводител, оценка на машини и съоръжения, съдебно-счетоводна експертиза, съдебно-стокова експертиза.

Пенка Пеева Русинова, Казанлък, промишлено и гражданско строителство, оценка на недвижими имоти, пълна проектантска правоспособност, технически контрол по част конструктивна на инвестиционните проекти, съдебна строително-техническа експертиза.

Доц. д-р инж. Ради Христов Ганев, София, инженер-химик, висше военно, доц. по специалността „Техника и технология на взривните работи“, съдебно-химическа експертиза, съдебна физико-химична експертиза, съдебно-физическа експертиза, съдебна инженерно-техническа експертиза, съдебна инженерно-технологична експертиза, съдебна строително-техническа експертиза, съдебно-пожаротехническа експертиза и взривотехническа експертиза, оценъчни експертизи по въоръжение и бойни припаси, сертификация на качеството на военна и специална продукция, ниво на достъп до класифицирана информация „Секретно“.

Росица Канева Колева, Стара Загора, регионална планиране и развитие на селските райони, оценка на стопанско имущество, съдебно-счетоводна експертиза, съдебна финансово-икономическа експертиза, съдебно-стокова експертиза.

Румяна Лалева Присадашка, Стара Загора, промишлено и гражданско строителство – конструкции, оценка на недвижими имоти, съдебна строително-техническа експертиза.

Румяна Велчева Велчева, Стара Загора, промишлено и гражданско строителство – конструкции, пълна проектантска правоспособност, контрол в проектирането на част „Конструктивна“.

Руска Желева Няголова, Чирпан, машинен инженер – транспорт и енергетика, автотехнически експертизи на ПТП, съдебна инженерно-техническа експертиза, съдебна автотехническа експертиза, оценка на машини и съоръжения, активи – движимо имущество.

Руска Нанева Иванова, Стара Загора, планиране, счетоводство на предприятието, оценка на недвижими имоти, съдебно-счетоводна експертиза, съдебна финансово-икономическа експертиза, съдебно-стокова експертиза.

Симеон Динев Мангъргов, Стара Загора, промишлено и гражданско строителство, оценка на недвижими имоти, съдебна строително-техническа експертиза.

Славейка Иванова Гочева, Стара Загора, машинен инженер, санитарно инженерство, пълна проектантска правоспособност, отопление, вентилация, климатизация, хладилна техника, топло- и газоснабдяване, оценка на качество на атмосферния въздух, време и физични фактори, здравна оценка.

Доц. д-р Станчо Колев Станчев, Ямбол, машинен инженер – двигатели с вътрешно горене, съдебна автотехническа експертиза, съдебно-оценителна-автотехническа експертиза, съдебна

инженерно-техническа експертиза, оценка на машини и съоръжения.

Стефан Русев Велев, Стара Загора, машинен инженер – механично уредостроене, оценка на машини и съоръжения, съдебно-автотехнически експертизи, съдебно-инженерно-технически експертизи.

Стефка Димитрова Гавраилова, Стара Загора, строителен инженер – технология на строителството, оценка на недвижими имоти, оценка на цели предприятия, съдебна строително-техническа експертиза.

Стоян Христов Георгиев, Казанлък, хидротехническо строителство, удостоверение за пълна проектантска правоспособност, оценка на недвижими имоти, съдебна строително-техническа експертиза.

Стоянка Йорданова Манолчева-Николова, Стара Загора, пътно строителство, оценка на цели предприятия, оценка на недвижими имоти, съдебна строително-техническа експертиза.

Тодор Георгиев Николов, Стара Загора, геодезия и картография, оценка на недвижими имоти, дейности по кадастъра, пълна проектантска правоспособност, съдебна строително-техническа експертиза.

Тодор Тодоров Атанасов, Стара Загора, машинен инженер, технология на машиностроенето, оценка на машини и съоръжения, оценка на цели предприятия, съдебна инженерно-техническа експертиза, съдебна инженерно-технологична експертиза, съдебна инженерно-строителна експертиза.

Христина Кънчева Петрова, Стара Загора, икономика, финанси на предприятията, оценка на недвижими имоти, оценка на търговски предприятия и вземания, сертификат „експерт по съдебно-счетоводни и финансово-ценови експертизи“, одитор в областта на пренос и разпределение на природен газ и уреди с повишена рискова опасност, съдебно-счетоводна експертиза, съдебна финансово-икономическа експертиза, съдебно-стокова експертиза.

Христина Минчева Бъчварова-Митева, Стара Загора, инженер-химик, оценка на машини и съоръжения в сферата на машиностроенето и технологията на пластмасите, съдебно-химическа експертиза, съдебна физикохимическа експертиза, съдебна инженерно-техническа експертиза, съдебна инженерно-технологична експертиза.

Юлий Велков Кайряков, Стара Загора, инженер по хидроенергийно строителство, оценка на машини и съоръжения в сферата на строителството, оценка на недвижими имоти, съдебна строително-техническа експертиза.

11. Клас „Други съдебни експертизи“

Ваня Иванова Георгиева, Стара Загора, обществено здраве и здравен мениджмънт, медицинска сестра, управление на здравните грижи, специализиран курс по английски език за усвояване на професионална терминология, свидетелство за призната специалност по анестезиология и интензивни грижи.

Иванка Костадинова Патеркова, Стара Загора, машинно средно специално образование – меха-

низация на селското стопанство, консултант по безопасността при превоз на опасни товари – класове 1, 2, 3, 4.1, 4.2, 4.3, 5.1, 5.2, 6.1, 6.2, 8, 9, удостоверение за професионална компетентност за международен автомобилен превоз на товари.

Любомир Тонев Пировски, Стара Загора, фармация, оценка на оборотни и дълготрайни активи, фармакология, биотехнология, технология на лекарствата и билките.

Стефан Колев Иванов, Казанлък, горско стопанство и механизация, дърводобив, залесяване, горско законодателство.

СПИСЪК

на специалистите, утвърдени за преводачи от комисията по чл. 401, ал. 1 от Закона за съдебната власт за съдебния район на Старозагорския окръжен съд за 2023 г.

Боряна Диманова Диманова, Стара Загора, преводач по английски, немски и руски език.

Ваня Костадинова Димова, Сливен, преводач по английски език.

Десислава Янушова Желязкова, София, преводач по полски език.

Илка Иванова Енчева, София, преводач по словенски, сръбски и хърватски език.

Мария Антонова Антонова, София, преводач по английски и арабски език.

Мария Димитрова Факирова, Стара Загора, преводач по италиански език.

Мина Николова Нешева, Стара Загора, преводач по френски език.

Нели Колева Желязкова, Стара Загора, преводач по английски език.

Николина Танева Колева, Стара Загора, преводач – тълковник от и на жестомимичен език.

Нина Борисова Тончева, София, преводач по полски и литовски език.

Росица Радева Василева, Стара Загора, преводач по френски език.

Свилена Димова Драгнева, Стара Загора, преводач по испански език.

Станимира Делчева Пашова, Стара Загора, преводач по английски език (писмен и устен) и немски език (само писмен).

Стефан Крумов Арнаулов, Хасково, преводач по немски и руски език.

Татяна Тодорова Начкова, преводач по английски език.

Янка Христова Иванова, Стара Загора, преводач по английски език.

411

23. – Министърът на правосъдието на основание чл. 401, ал. 3 от Закона за съдебната власт обнародва:

СПИСЪК

на специалистите, утвърдени за вещи лица от комисията по чл. 401, ал. 1 от Закона за съдебната власт за съдебния район на Окръжния и Административния съд – Русе, за 2023 г.

1. Клас „Криминалистични експертизи“

1.1. Криминалистични експертизи за писмени доказателства

Николай Йорданов Москов, криминалист.

Цветомир Йорданов Петков, криминалист.

1.2. Трасологични експертизи

Иван Йорданов Петров, криминалист.

1.3. Съдебно-балистични експертизи

Иван Йорданов Петров, криминалист.

1.4. Дактилоскопни експертизи

Велислав Дончев Дончев, криминалист.

1.5. Биометрични криминалистични експертизи

Николай Йорданов Москов, почеркови експертизи.

2. Клас „Съдебномедицински експертизи“

2.1. Съдебномедицинска експертиза на труп и трупни части

Иван Христов Стоянов, съдебномедицински експерт.

Марина Христова Митева, съдебномедицински експерт.

Пламен Георгиев Димитров, съдебномедицински експерт.

2.2. Съдебномедицинска експертиза на живи лица

Ева Степан Атаян, стоматолог.

Иван Христов Стоянов, съдебномедицински експерт.

Марина Христова Митева, съдебномедицински експерт.

Пламен Георгиев Димитров, съдебномедицински експерт.

2.3. Съдебномедицинска експертиза на вещевени доказателства

Борис Петров Шахов, молекулярен биолог.

Ева Степан Атаян, стоматолог.

Иван Христов Стоянов, съдебномедицински експерт.

Марина Христова Митева, съдебномедицински експерт.

Мая Иванова Кичева, биохимик – клиничен химик.

Николай Гинчев Тюфекчиев, микробиология и биохимия.

Пламен Георгиев Димитров, съдебномедицински експерт.

2.4. Съдебномедицинска експертиза по материали на съдебното и досъдебното производство

Ева Степан Атаян, стоматолог.

Иван Христов Стоянов, съдебномедицински експерт.

Марина Христова Митева, съдебномедицински експерт.

Пламен Георгиев Димитров, съдебномедицински експерт.

2.5. Съдебномедицинска експертиза за телесно здраве

Ева Степан Атаян, стоматолог.

Иван Христов Стоянов, съдебномедицински експерт.

Марина Христова Митева, съдебномедицински експерт.

Пламен Георгиев Димитров, съдебномедицински експерт.

2.6. Съдебномедицинска експертиза за идентификация на човека

Борис Петров Шахов, молекулярен биолог.
Ева Степан Атаян, стоматолог.
Иван Христов Стоянов, съдебномедицински експерт.

Марина Христова Митева, съдебномедицински експерт.

Мая Иванова Кичева, биохимик – клиничен химик.

Николай Гинчев Тюфекчиев, микробиология и биохимия.

Пламен Георгиев Димитров, съдебномедицински експерт.

2.7. Съдебномедицинска експертиза за установяване на родителския произход

Борис Петров Шахов, молекулярен биолог.
Ева Степан Атаян, стоматолог.

Иван Христов Стоянов, съдебномедицински експерт.

Марина Христова Митева, съдебномедицински експерт.

Мая Иванова Кичева, биохимик – клиничен химик.

Николай Гинчев Тюфекчиев, микробиология и биохимия.

Пламен Георгиев Димитров, съдебномедицински експерт.

3. Клас „Съдебна експертиза на психичното състояние“3.1. Съдебно-психиатрична експертиза

Любка Цонева Мандева-Милчева, психиатър.
Марийка Михайлова Димитрова, психиатър.
Марита Ангелова Минкова, психолог.
Николина Станчева Ангелова-Барболова, психиатър.

Нина Венелинова Василева, психолог.
Мира Мирославова Цветанова-Георгиева, психолог.

Пламен Стойков Радев, психолог.
Росица Кръстева Церовска, психиатър.
Стела Николаева Дянкова, психиатър.
Соня Василева Каменовска, психолог.
Соня Василева Трубачова-Георгиева, психиатър.

Траян Емилов Личев, психолог.

3.2. Съдебно-психологична експертиза

Ана Йорданова Анчева, психолог.
Ивелина Людмила Механджиева, психолог.
Ивелина Любомирова Димитрова, психолог.
Катина Силвиева Денева, психолог.
Мариана Георгиева Маринова, психолог.
Марита Ангелова Минкова, психолог.
Мира Мирославова Цветанова-Георгиева, психолог.

Нина Венелинова Василева, психолог.

Пламен Стойков Радев, психолог.

Соня Василева Каменовска, психолог.

Траян Емилов Личев, психолог.

3.3. Съдебна психолого-психиатрична експертиза

Ваня Маркова Кръстева, психолог в областта на зависимостите и зависимите поведения; в екип с д-р Станислав Иванов.

Ивелина Людмила Механджиева, психолог.
Ивелина Любомирова Димитрова, психолог.
Марита Ангелова Минкова, психолог.
Мира Мирославова Цветанова-Георгиева, психолог.

Нина Венелинова Василева, психолог.

Пламен Стойков Радев, психолог.

Соня Василева Каменовска, психолог.

Станислав Иванов Иванов, психиатър в областта на зависимостите и зависимите поведения; в екип с д-р Ваня Маркова Кръстева.

Траян Емилов Личев, психолог.

3.4. Съдебна експертиза на психичното състояние по писмени данни4. Клас „Съдебно-икономически експертизи“4.1. Съдебно-счетоводна експертиза

Аделина Костова Атанасова, икономист-счетоводител.

Албена Младенова Илиева, счетоводство и контрол.

Александър Минчев Цонев, икономист-счетоводител.

Анета Валентинова Узунова, икономист.

Боряна Петрова Джумалийска, икономист.

Васил Тодоров Петров, икономист.

Валентина Иванова Калева, икономист-счетоводител.

Валерий Иванов Обретенов, икономист по строителството.

Ваня Донева Цветанова, икономист-счетоводител.

Галина Атанасова Ангелова, икономист-счетоводител.

Генчо Иванов Братоев, икономист-счетоводител.

Георги Йорданов Неделчев, икономист-счетоводител.

Гергана Стефанова Тотева, икономист-счетоводител.

Детелина Иванова Ачева, икономист-счетоводител.

Десислава Тодорова Георгиева, икономист-счетоводител.

Десислава Сашева Моллова, икономист-счетоводител.

Димитър Неделчев Костадинов, икономист-счетоводител.

Димитринка Стоянова Минева, аграр-икономист.

Дарина Венкова Йосифова, икономист-финансист.

Елена Николаевна Постникова-Върбанова, икономист.

Емине Сейфулова Емурлова, икономист-контрольор.

Елина Коева Венкова, маркетинг и планиране.

Жулиета Йорданова Тодорова, икономист-счетоводител.

Зорница Яворова Иванова-Стефанова, счетоводител.

Иванка Богданова Братованова, икономист – счетоводство и контрол.

Иванка Николова Бележанска, икономист-счетоводител.

Ивелина Валентинова Стоянова, икономист.

Ирена Николова Колева, счетоводна отчетност.

Ира Иванова Александрова, икономист.

Йорданка Добрева Метева, счетоводител-икономист.

Красимир Тодоров Григоров, икономист-финансист.

Кремена Атанасова Костадинова, счетоводител.

Любомир Цветков Йотов, икономист – международни икономически отношения.

Магдалена Любомирова Минчева, икономист по счетоводство и финанси.

Мариана Йорданова Ангелова, икономист.

Марисела Василева Павлова, икономист-счетоводител.

Марияна Борисова Бижева, икономист-счетоводител.

Мартин Иванов Маринов, счетоводител.

Магдалена Йорданова Георгиева, икономист, счетоводство и контрол.

Моника Тошкова Цанкова, счетоводител.

Надежда Николова Хаджийска, икономист-финансист.

Недка Минчева Белева, икономист-счетоводител.

Николай Атанасов Николов, икономист-счетоводител.

Николай Станимиров Боляров, икономист-счетоводител.

Николай Иванов Зарков, икономист-счетоводител.

Петър Йорданов Маринов, счетоводство и контрол.

Пенка Тодорова Димитрова, икономист-счетоводител.

Пенчо Ганев Пенев, икономист-счетоводител.

Рени Ботева Крумова, икономист-счетоводител.

Рафаил Антонов Арабаджийски, икономист-застраховател, обществено осигуряване.

Румен Чиприянов Януаров, икономист.

Ралица Минчева Дионисиева, икономист-финансист.

Стела Димитрова Бижева, икономист-счетоводител.

Стефана Лазарова Кючукова, икономист-счетоводител.

Стефка Маргаритова Илиева, икономист-счетоводител.

Стефан Тодоров Кожухаров, икономист по аграрно-промишлено производство.

Силвия Новкова Андреева, икономист-счетоводител.

Стефанка Тодорова Николова, икономист.

Светла Стоянова Николаева, икономист-счетоводител.

Светлана Тодорова Христовова, икономист.

Снежинка Великова Стоянова, икономист-финансист.

Таня Иванова Стоянова, икономист-счетоводител.

Юлия Радкова Тодорова, икономист-счетоводител.

4.2. Съдебна финансово-икономическа експертиза

Ангел Иванов Порожанов, икономист-счетоводител.

Боряна Петрова Джумалийски, икономист.

Валерий Иванов Обретенов, икономист по строителството.

Венелин Димитров Неделчев, икономист.

Генчо Иванов Братоев, икономист-счетоводител.

Десислава Тодорова Георгиева, икономист-счетоводител.

Детелина Иванова Ачева, икономист-счетоводител.

Елена Николаевна Постникова-Върбанова, икономист.

Елина Коева Венкова, маркетинг и планиране.

Жулиета Йорданова Тодорова, икономист-счетоводител.

Зорница Яворова Иванова-Стефанова, счетоводител.

Иванка Богданова Братованова, икономист – счетоводство и контрол.

Иванка Николова Бележанска, икономист-счетоводител.

Ивелина Валентинова Стоянова, икономист.

Ира Иванова Александрова, икономист.

Красимир Тодоров Григоров, икономист-финансист.

Красимира Николова Мицова, икономист.

Кремена Атанасова Костадинова, счетоводител.

Лиляна Миткова Димитрова, икономист – стокзнание, качество и експертиза на стоките.

Любомир Цветков Йотов, икономист – международни икономически отношения.

Марийка Василева Атанасова, икономист-счетоводител.

Мариана Йорданова Ангелова, икономист.

Марияна Борисова Бижева, икономист-счетоводител.

Марисела Василева Павлова, икономист-счетоводител.

Мартин Иванов Маринов, счетоводител.

Магдалена Йорданова Георгиева, икономист, счетоводство и контрол.

Моника Тошкова Цанкова, счетоводител.

Надежда Николова Хаджийска, икономист-финансист.

Недка Минчева Белева, икономист-счетоводител.

Нено Ананиев Бончев, инженер-електромеханик.

Нела Пенчева Стойчева, икономист-счетоводител.

Николай Атанасов Николов, икономист-счетоводител.

Николай Славов Николов, икономист-счетоводител.

Николай Иванов Зарков, икономист-счетоводител.

Петър Йорданов Маринов, счетоводство и контрол.

Павлина Савова Йончина, финанси.

Пенка Тодорова Димитрова, икономист-счетоводител.

Пенчо Ганев Пенев, икономист-счетоводител.
 Румен Чиприянов Януаров, икономист.
 Ралица Минчева Дионисиева, икономист-финансист.

Снежана Гецова Атанасова, икономист-счетоводител, машинен инженер.

Снежинка Великова Стоянова, икономист-финансист.

Стела Димитрова Бижева, икономист-счетоводител.

Стефана Лазарова Кючукова, икономист-счетоводител.

Стефан Тодоров Кожухаров, икономист по аграрно-промишлено производство.

Силвия Новкова Андреева, икономист-счетоводител.

Стефанка Тодорова Николова, икономист.

Светла Стоянова Николаева, икономист-счетоводител.

Свилен Стефанов Гърдев, застрахователно и социално дело.

Таня Иванова Стоянова, икономист-счетоводител.

4.3. Съдебно-стокова експертиза

Боряна Петрова Джумалийски, икономист.
 Валерий Иванов Обретенов, икономист по строителството.

Гицка Стоилова Гецова, стоковед-икономист.
 Десислава Тодорова Георгиева, икономист-счетоводител.

Детелина Иванова Ачева, икономист-счетоводител.

Красимир Тодоров Григоров, икономист-финансист.

Кремена Атанасова Костадинова, счетоводител.

Лиляна Миткова Димитрова, икономист – стокознание, качество и експертиза на стоките.

Любомир Цветков Йотов, икономист – международни икономически отношения.

Мариана Йорданова Ангелова, икономист.

Марияна Борисова Бижева, икономист-счетоводител.

Мартин Иванов Маринов, счетоводител.

Моника Тошкова Цанкова, счетоводител.

Петър Йорданов Маринов, счетоводство и контрол.

Ралица Минчева Дионисиева, икономист-финансист.

Светла Стоянова Николаева, икономист-счетоводител.

Стела Димитрова Бижева, икономист-счетоводител.

5. Клас „Съдебни инженерно-технически експертизи“

5.1. Съдебна инженерно-техническа експертиза

Албена Стефанова Иванова-Василева, инженер-химик.

Бисерка Кирилова Стефанова, строителен инженер.

Вася Йорданова Коцева, машинен инженер.

Виолетка Станкова Кулева, строителен инженер – промишлено и гражданско строителство.

Владимир Иванов Иванов, машинен инженер.

Григор Христов Александров, инженер по електроника и автоматика.

Гинка Илиева Филева, геодезия и земеразделяне.

Даниел Ликаса Бокана, селскостопански машинен инженер.

Десислав Христов Абаджиев, машинен инженер.

Емилия Иванова Мицова, строителен инженер.

Емилия Енчева Илиева, инженер по електроника и автоматика.

Златина Нейчева Йорданова, архитект.

Иван Стайков Лазаров, инженер-геодезист.

Красимира Иванова Петкова, строителен инженер, икономика на строителството.

Кремена Величкова Ковачева, строителен инженер.

Катя Енчева Енева, инженер-химик.

Красимир Иванов Ениманев, строителен инженер, икономика на строителството.

Катя Любенова Хъртарска, машинен инженер.

Людмил Димитров Димитров, машинен инженер.

Милен Петров Куманов, инженер.

Минко Калчев Червенков, инженер по геодезия, фотограмметрия и картография.

Митко Аврамов Василев, машинен инженер.

Михаил Николаев Михайлов, машинен инженер.

Николай Георгиев Найденов, машинен инженер, пътнотранспортна техника.

Нено Ананиев Бончев, инженер-електромеханик.

Огнян Георгиев Николаев, машинен инженер.

Радослав Иванов Кючуков, електроинженер.

Ради Христов Ганев, инженер-химик.

Росен Йорданов Радков, инженер по свързочна техника.

Стефан Тодоров Денев, електроинженер.

Симеон Христов Григоров, машинен инженер.

Стоян Гроздев Гроздев, електроинженер.

Светлин Веселинов Абаджиев, електроинженер.

Снежана Крумова Кожухарова, инженер.

Стефан Тодоров Донеvски, инженер-геодезист.

Станимир Владимиров Коцев, машинен инженер.

Тошо Йорданов Станчев, инженер.

Цветелина Димитрова Георгиева, инженер по компютърна техника.

Юлия Стефанова Йорданова-Георгиева, инженер.

5.2. Съдебна автотехническа експертиза

Владимир Иванов Иванов, машинен инженер.

Емил Василев Желев, противопожарна техника и безопасност.

Емилия Енчева Илиева, инженер по електроника и автоматика.

Десислав Христов Абаджиев, машинен инженер.

Дончо Минчев Цочев, машинен инженер.

Евгени Иванов Димитров, радиофизика и електроника.

Живко Русинов Гелков, машинен инженер.

Людмил Димитров Димитров, машинен инженер.

Милен Петров Куманов, инженер.

Младен Богданов Младенов, машинен инженер.

Михаил Трифонов Михайлов, машинен инженер.

Николай Георгиев Найденов, машинен инженер, пътнотранспортна техника.

Орлин Емануилов Дюлгеров, машинен инженер – технология и организация на автомобилния транспорт.

Огнян Георгиев Николаев, машинен инженер.

Петко Петков Чешмеджиев, машинен инженер.

Свилен Атанасов Костадинов, машинен инженер, транспортна техника и технологии.

Свилен Стефанов Гърдев, технология и организация на жп транспорта.

Цветелина Димитрова Георгиева, инженер по компютърна техника.

Юлия Стефанова Йорданова-Георгиева, инженер.

Явор Живков Гелков, инженер по транспорта, технология и управление на транспорта.

5.3. Съдебна инженерно-технологична експертиза

Албена Стефанова Иванова-Василева, инженер-химик.

Владимир Иванов Иванов, машинен инженер.

Десислав Христов Абаджиев, машинен инженер.

Емилия Енчева Илиева, инженер по електроника и автоматика.

Илиян Станков Филев, строителен инженер.

Катя Енчева Енева, инженер-химик.

Красимир Иванов Ениманев, икономика на строителството.

Мариана Цветанов Атанасова, електроинженер-технолог.

Николай Георгиев Найденов, машинен инженер, пътнотранспортна техника.

Наталия Христова Колева, инженер-химик.

Снежана Крумова Кожухарова, инженер.

Стефан Тодоров Доневски, инженер-геодезист.

5.4. Съдебна компютърно-техническа експертиза

Александър Иванов Евтимов, инженер – компютърни системи.

Георги Ивайлов Кьостебеков, инженер – комуникационна техника и технологии.

Григор Христов Александров, инженер по електроника и автоматика.

Емилия Енчева Илиева, инженер по електроника и автоматика.

Цветелина Димитрова Георгиева, инженер по компютърна техника.

5.5. Съдебна строително-техническа експертиза

Ана Стефанова Маджарова-Шопова, строителен инженер.

Атанас Великов Митев, строителен техник.

Виолетка Станкова Кулева, строителен инженер – промишлено и гражданско строителство.

Гроздан Стоянов Цветанов, военен инж. по конструкции на промишл. жилищни и обществени сгради.

Диана Великова Иванова, инженер-земеустроител.

Емилия Иванова Мицова, строителен инженер.

Иван Стайков Лазаров, инженер-геодезист, инженер В и К.

Илиян Станков Филев, строителен инженер.

Йордан Иванов Велизаров, строителен техник.

Красимир Иванов Ениманев, строителен инженер, икономика на строителството.

Катя Ралева Павлова, строителен инженер.

Пенка Борисова Папова, архитект.

Теодора Панайотова Карагьозова, архитект.

5.6. Съдебно-пожаротехническа експертиза

Атанас Василев Минчев, инженер – пожарна техника и безопасност.

Георги Петков Георгиев, противопожарна техника и безопасност.

Димитър Иванов Димитров, противопожарна техника и безопасност.

Делян Петров Кирилов, инженер по пожарна и аварийна безопасност.

Емил Василев Желев, противопожарна техника и безопасност.

Красимир Петков Владов, противопожарна техника и безопасност.

Красимир Цветанов Цветанов, противопожарна техника и безопасност.

Костадин Георгиев Гешев, противопожарна техника и безопасност.

Николай Димитров Попов, противопожарна техника и безопасност.

Начо Начев Начев, противопожарна техника и безопасност.

Ради Христов Ганев, инженер-химик.

Росен Николаев Стойков, инженер по пожарна и аварийна безопасност.

Светлозар Петков Петков, противопожарна техника и безопасност.

Стойчо Митков Николов, инженер по пожарна и аварийна безопасност.

Свилен Спасов Рачев, инженер по пожарна и аварийна безопасност.

5.7. Съдебно-енергийна експертиза

Десислав Христов Абаджиев, машинен инженер.

Красимир Иванов Ениманев, строителен инженер, икономика на строителството.

5.8. Съдебнооценителска-автотехническа експертиза

Людмил Димитров Димитров, машинен инженер.

Юлия Стефанова Йорданова-Георгиева, инженер.

6. Клас „Съдебно-биологични експертизи“

6.1. Съдебно-ботаническа експертиза

Иван Йорданов Петров, аграрен инженер, агроном.

Мая Иванова Кичева, биохимик – клиничен химик.

Тодор Георгиев Дечев, биолог.

Цонка Георгиева Христова, инженер по горско стопанство.

6.2. Съдебно-зоологическа експертиза

Иван Йорданов Петров, аграрен инженер, агроном.

Мая Иванова Кичева, биохимик – клиничен химик.

Тодор Георгиев Дечев, биолог.

Цонка Георгиева Христова, инженер по горско стопанство.

6.3. Съдебно-микробиологична експертиза

Мая Иванова Кичева, биохимик – клиничен химик.

Тодор Георгиев Дечев, биолог.

6.4. Съдебно-ентомологична експертиза

Мая Иванова Кичева, биохимик – клиничен химик.

Тодор Георгиев Дечев, биолог.

Цонка Георгиева Христова, инженер по горско стопанство.

6.5. Съдебно-екологична експертиза

Цонка Георгиева Христова, инженер по горско стопанство.

7. Клас „Експертизи за материали, вещества и изделия“

7.1. Съдебно-химическа експертиза

Катя Енчева Енева, инженер-химик.

Мария Георгиева Рачева, инженер-химик.

Михаил Цветков Маринов, инженер-химик.

Ради Христов Ганев, инженер-химик.

7.2. Съдебно-физическа експертиза

Капка Стефанова Антонова, инженер физик, ядрена техника.

7.3. Съдебна физико-химическа експертиза

Катя Енчева Енева, инженер-химик.

Ради Христов Ганев, инженер-химик.

8. Клас „Съдебни селскостопански експертизи“

8.1. Съдебна ветеринарномедицинска експертиза

Катерина Красиминова Маркова, ветеринарен лекар.

8.2. Съдебно-агротехническа експертиза

Иван Йорданов Петров, аграрен инженер, агроном.

Марийка Георгиева Казасова, агроном.

Наталия Михова Стоянова, инженер – мениджър, индустриален мениджмънт.

Райна Иванова Ковачева, аграрикономист.

9. Клас „Съдебно-изкуствоведски експертизи“

Иво Георгиев Жейнов, специалист – историк и учител по история, археология.

10. Клас „Оценителни експертизи“

Ана Стефанова Маджарова-Шопова, оценител на недвижими имоти.

Бисерка Кирилова Стефанова, оценител на недвижими имоти.

Валерий Иванов Обретенов, оценител на недвижими имоти.

Виолетка Станкова Кулева, оценител на недвижими имоти.

Гинка Илиева Филева, оценител на недвижими имоти.

Георги Йорданов Неделчев, оценител на машини и съоръжения и оценител на търговски предприятия и вземания.

Детелина Иванова Ачева, оценител на недвижими имоти.

Иван Стайков Лазаров, оценител на недвижими имоти.

Иво Георгиев Жейнов, специалист – историк и учител по история, археология.

Катя Любенова Хъртарска, оценител на недвижими имоти.

Красимир Иванов Ениманев, строителен инженер, икономика на строителството.

Красимира Иванова Петкова, оценител на недвижими имоти.

Кремена Величкова Ковачева, оценител на недвижими имоти.

Минко Калчев Червенков, оценител на недвижими имоти; оценител на машини и съоръжения.

Нено Ананиев Бончев, оценител на недвижими имоти.

Снежа Кирилова Сотирова, оценител на недвижими имоти.

Светослав Витков Йорданов, археолог, нумизмат.

10.1. Оценка на недвижими имоти

Иво Иванов Петров, оценител на недвижими имоти.

Илиян Станков Филев, строителен инженер.

Кристиян Пламенов Вълчев, оценител на недвижими имоти.

Марияна Борисова Бижева, икономист-счетоводител.

Снежа Кирилова Сотирова, подготовка, изработване и управление на проекти по програми на ЕС.

Юлиана Георгиева Иванова, оценител на недвижими имоти.

10.3. Оценка на машини и съоръжения

Десислав Христов Абаджиев, машинен инженер.

Иво Иванов Петров, оценител на машини и съоръжения.

10.5. Оценка на търговски предприятия и вземания

Снежа Кирилова Сотирова, подготовка, изработване и управление на проекти по програми на ЕС.

10.8. Оценка на земеделски земи и трайни насаждения

Снежа Кирилова Сотирова, подготовка, изработване и управление на проекти по програми на ЕС.

Иво Иванов Петров, оценител на земя.

Иван Йорданов Петров, земеустройство и оценка на земята.

Кристиян Пламенов Вълчев, оценител на земя.

Минко Калчев Червенков, делби на недвижими и земеделски земи.

11. Клас „Други съдебни експертизи“

Иван Николов Иванов, съдебно-маркови и оценителни експертизи.

Иво Георгиев Жейнов, специалист историк и учител по история, археология.

Красимир Иванов Ениманев, строителен инженер, икономика на строителството.

Мая Иванова Кичева, биохимик – клиничен химик.

Павлина Савова Йончина, оперативни програми на Европейския съюз.

Павлина Радкова Тодорова, рентгенов лаборант.

Снежана Кирилова Сотирова, подготовка, изработване и управление на проекти по програми на ЕС.

Емил Здравков Иванов, метеорологични.

СПИСЪК

на специалистите, утвърдени за преводачи от комисията по чл. 401, ал. 1 от Закона за съдебната власт за съдебния район на Окръжния и Административния съд – Русе, за 2023 г.

Кадер Хайрединова Хасанова – турски език.

Нели Димитрова Кунева – гръцки език.

Съткъ Муталибов Ириев – турски език.

Сафуан А И Каршоли – арабски език.

Светлана Георгиева Сярова-Фучеджиева – гръцки език.

Хюлия Сабриева Маджирова – турски език.

Цветелина Богомилова Богданова – френски и английски език.

Камелия Тошкова Иванова – френски и италиански език.

Мариета Димитрова Волф – немски език.

Георги Пламенов Петков – гръцки език.

Мими Рудева Русчуклиева-Ахмедова – турски език.

Цветомир Валтер Цветанов – румънски език.

Айтен Недретова Исмаилова – турски език.

Илка Иванова Енчева – сръбски, хърватски и словенски език.

Юмер Саметдин Кочан – турски език.

Татяна Тодорова Начкова – английски език.

Ирфан Тахсин Хаджимехмед-Генч – турски език и руски език.

Елена Василева Тинчева – руски език и английски език.

Екатерина Кирилова Стоянова – английски език.

542

22. – Министърът на правосъдието на основание чл. 401, ал. 3 от Закона за съдебната власт обнародва:

СПИСЪК

на специалистите, утвърдени за вещи лица от комисията по чл. 401, ал. 1 от Закона за съдебната власт за 2023 г. за съдебния район на Окръжния съд – Хасково, и Административния съд – Хасково

1. Клас „Криминалистични експертизи“

1.1. Криминалистични експертизи на писмени доказателства

Валентин Маринов Мишков – гр. Хасково, дактилоскопни, почеркови експертизи, техническо изследване на документи и експертиза на видеозапис.

Христо Славчев Кирчев – гр. Хасково, техническо изследване на документи, почеркови, трасологични и балистични експертизи.

Румен Русев Господинов – Димитровград, разузнавач.

Иво Бончев Чолаков – гр. Казанлък, експертно-криминалистична дейност, изготвяне на почеркови експертизи и техническо изследване на документи.

Мирослав Димитров Саханджиев – гр. Пловдив, криминалистични изследвания, експертно-криминалистична дейност, икономист-информатик, почерк и техническо изследване на документи.

1.2. Трасологични експертизи

Христо Славчев Кирчев – гр. Хасково, техническо изследване на документи, почеркови, трасологични и балистични експертизи.

Румен Русев Господинов – Димитровград, разузнавач.

1.3. Съдебно-балистични експертизи

Христо Славчев Кирчев – гр. Хасково, техническо изследване на документи, почеркови, трасологични и балистични експертизи.

Румен Русев Господинов – Димитровград, разузнавач.

1.4. Дактилоскопни експертизи

Валентин Маринов Мишков – гр. Хасково, дактилоскопни, почеркови експертизи, техническо изследване на документи и експертиза на видеозапис.

Христо Славчев Кирчев – гр. Хасково, техническо изследване на документи, почеркови, трасологични и балистични експертизи.

Румен Русев Господинов – Димитровград, разузнавач.

1.5. Биометрични криминалистични експертизи

2. Клас „Съдебномедицински експертизи“

2.1. Съдебномедицинска експертиза на труп и трупни части

Христо Димитров Еленски – гр. Хасково, съдебна медицина.

2.2. Съдебномедицинска експертиза на живи лица

Христо Димитров Еленски – гр. Хасково, съдебна медицина.

Веселин Георгиев Карагеоргиев – гр. Харманли, лекар – ординатор, специалност „Хирургия“.

2.3. Съдебномедицинска експертиза на вещества

Христо Димитров Еленски – гр. Хасково, съдебна медицина.

Мая Иванова Кичева – гр. София, д-р по биохимия – специалност „Молекулярна и функционална биохимия“, квалификация „Биохимия – ензимен анализ, хроматографски и електрофоретични техники за разделяне на белтъци, блотинг, имунохимични техники за детекция, фосфорилиране“, Молекулярна биология – ДНК и РНК анализ чрез PCR.

Николай Гинчев Тюфекчиев – гр. София, специалист – молекулярна биология.

Борис Петров Шахов – гр. София, съдебномедицинска експертиза за установяване на родителския произход, съдебномедицинска експертиза за идентификация на човек, специалност „Молекулярна биология“, специализация „Микробиология“.

2.4. Съдебномедицинска експертиза по материали на досъдебното и съдебното производство

Христо Димитров Еленски – гр. Хасково, съдебна медицина.

Веселин Георгиев Карагеоргиев – гр. Харманли, лекар – ординатор, специалност „Хирургия“.

Мая Иванова Кичева – гр. София, д-р по биохимия – специалност „Молекулярна и функционална биохимия“, квалификация „Биохимия – ензимен анализ, хроматографски и електрофоретични техники за разделяне на белтъци, блотинг, имунохимични техники за детекция, фосфорилиране“, Молекулярна биология – ДНК и РНК анализ чрез PCR.

Николай Гинчев Тюфекчиев – гр. София, специалист – молекулярна биология.

Борис Петров Шахов – гр. София, съдебномедицинска експертиза за установяване на родителския произход, съдебномедицинска експертиза за идентификация на човек, специалност „Молекулярна биология“, специализация „Микробиология“.

2.5. Съдебномедицинска експертиза за телесното здраве

Христо Димитров Еленски – гр. Хасково, съдебна медицина.

Веселин Георгиев Карагеоргиев – гр. Харманли, лекар – ординатор, специалност „Хирургия“.

2.6. Съдебномедицинска експертиза за идентификация на човек

Христо Димитров Еленски – гр. Хасково, съдебна медицина.

Мая Иванова Кичева – гр. София, д-р по биохимия – специалност „Молекулярна и функционална биохимия“, квалификация „Биохимия – ензимен анализ, хроматографски и електрофоретични техники за разделяне на белтъци, блотинг, имунохимични техники за детекция, фосфорилиране“, Молекулярна биология – ДНК и РНК анализ чрез PCR.

Николай Гинчев Тюфекчиев – гр. София, специалист – молекулярна биология.

Борис Петров Шахов – гр. София, съдебномедицинска експертиза за установяване на родителския произход, съдебномедицинска експертиза за идентификация на човек, специалност „Молекулярна биология“, специализация „Микробиология“.

2.7. Съдебномедицинска експертиза за установяване на родителския произход

Мая Иванова Кичева – гр. София, д-р по биохимия – специалност „Молекулярна и функционална биохимия“, квалификация „Биохимия – ензимен анализ, хроматографски и електрофоретични техники за разделяне на белтъци, блотинг, имунохимични техники за детекция, фосфорилиране“, Молекулярна биология – ДНК и РНК анализ чрез PCR.

Николай Гинчев Тюфекчиев – гр. София, специалист – молекулярна биология.

Борис Петров Шахов – гр. София, съдебномедицинска експертиза за установяване на родителския произход, съдебномедицинска експертиза за идентификация на човек, специалност „Молекулярна биология“, специализация „Микробиология“.

3. Клас „Съдебна експертиза на психичното състояние“

3.1. Съдебно-психиатрична експертиза

Йордан Павлов Михайлов – гр. Хасково, психиатър.

3.2. Съдебно-психологична експертиза

Д-р Стефка Ангелова Дойкова – гр. Харманли, доктор по психология на труда и инженерна психология, експерт – психиатрично-психологични експертизи.

Мария Стоянова Кирева – гр. Хасково, психолог-консултант, работа по случаи за превенция и интервенция на синдрома на родителско отчуждение, базисно обучение по позитивна психология.

Красимира Богданова Георгиева – гр. Хасково, магистър по психология, консултативна психология.

Деяна Димитрова Бонева – гр. Хасково, магистър по психология, фамилна и брачна психотерапия, техники за работа с деца – жертви на сексуално насилие, техники за работа с деца, преживели насилие, „Рейтинг скала за оценка на детското развитие Developmental Profile 3“, „Диагностика на деца с Рейтинг скалата за оценка на хиперактивност и дефицит на вниманието на Конърс“, „Дортмундски скрининг тест за детско развитие DESK 3-6 R“, „Мултикултурен тематичен аперцептивен тест за оценяване на деца и юноши TEMAS“.

Светла Кирилова Николова – Свиленград, специалност „Психология. Социална психология“.

Мариана Николова Попова – гр. Любимец, психолог, магистър по приложна психология.

3.3. Съдебна психолого-психиатрична експертиза

Д-р Стефка Ангелова Дойкова – гр. Харманли, доктор по психология на труда и инженерна психология, експерт – психиатрично-психологични експертизи (само в състава на комплексна експертиза).

3.4. Съдебна експертиза на психичното състояние по писмени данни

Йордан Павлов Михайлов – гр. Хасково, психиатър.

Д-р Стефка Ангелова Дойкова – гр. Харманли, доктор по психология на труда и инженерна психология, експерт – психиатрично-психологични експертизи.

4. Клас „Съдебно-икономически експертизи“

4.1. Съдебно-счетоводна експертиза

Елмон Жирай Дайлерян – гр. Хасково, икономист-счетоводител, специалност „Счетоводна отчетност“, експерт-оценител на недвижими имоти.

Мария Лукова Цанева – гр. Хасково, счетоводство и контрол.

Кети Вълкова Райчева – гр. Хасково, съдебно-счетоводни и икономически експертизи.

Руска Милкова Кръстева – гр. Хасково, счетоводител.

Мими Делчева Иванова – Димитровград, експерт – съдебно-счетоводни експертизи, дипломиран патентен специалист.

Красимира Кирилова Иванова – гр. Харманли, експерт – съдебно-счетоводни експертизи.

Калин Александров Найденов – гр. Хасково, счетоводни и общоикономически експертизи.

Станка Христова Желева-Корцанова, с. Горски извор, община Димитровград, област Хасково, съдебно-счетоводни и финансово-ценови експертизи.

Иван Григоров Петрунов – гр. Хасково, магистър по счетоводство и контрол, професионална квалификация „съдебно-счетоводен експерт“ – лицензиран оценител на недвижими имоти, сертифициран оценител на търговски предприятия и вземания от КНОБ, притежава удостоверение за достъп до класифицирана информация.

Огнян Николов Бюлбюлев – Свиленград, икономист-счетоводител, специалист – банки и банково дело, експерт-оценител на машини и съоръжения, активи – движимо имущество, експерт-оценител на земеделски земи и трайните насаждения, експерт-оценител на недвижими имоти и строителство, съдебно-стокови експертизи, съдебно-финансови експертизи, съдебно-счетоводни експертизи, съдебно-митнически експертизи.

Стефания Добрева Иванова – гр. Харманли, икономист, оценка на държавни предприятия.

Елена Атанасова Вълчева – Димитровград, специалист ТРЗ.

Мариана Димова Ангелова – Димитровград, експерт по съдебно-счетоводни и финансово-икономически експертизи, оценител на движими вещи и недвижими имоти и други активи – машини и съоръжения, оценител на земеделски земи, оценка на бижута и скъпоценни камъни.

Дарина Георгиева Кафтанска – гр. Хасково, специалист по банково дело, финанси, застраховане, счетоводна дейност и финансов контрол.

Димо Иванов Бояджиев – Димитровград, съдебно-счетоводни и съдебно-стокови експертизи.

Шинко Георгиев Забунов – гр. Хасково, икономист-счетоводител, експерт по съдебно-счетоводни и финансово-ценови експертизи, експерт по цени и ценообразуване (оценки на движими и недвижими ДМА, включително земи, терени и сгради).

Миглена Велинова Велинова – гр. Хасково, икономист, съдебно-счетоводни експертизи.

Величка Иванова Тодорова – гр. Хасково, икономика и организация на материално-техническото снабдяване, нормиране и ефективно използване на материалите.

Светослава Николова Стоянова – гр. Хасково, магистър по международни икономически отношения, аграрна икономика.

Милена Георгиева Тодорова – гр. Хасково, икономист по транспорта.

Николай Тодоров Стайков – гр. Хасково, икономист.

Жулиета Михайлова Ламбова – гр. Хасково, икономика и организация на вътрешната търговия, счетоводител.

Таня Ганчева Ангелова – Димитровград, счетоводство и контрол.

Мария Ганчева Кръстева – гр. Харманли, икономист, счетоводител.

Милена Георгиева Пашинова-Иванова – гр. Хасково, икономика и управление на индустрията, оценка на права на интелектуалната и индустриалната собственост и други фактически отношения.

Теодора Недялкова Маркова – гр. Хасково, счетоводство и контрол, счетоводител.

Любомир Цветков Йотов – гр. София, икономист, специалност „Международни икономически отношения“, експерт по дела в областта на митническата и външнотърговската дейност, митнически режим и процедури, митнически и валутни нарушения и престъпления, митнически информационни системи, вътреобщностни доставки и Интрастат отчетност в ЕС, съдебно-счетоводни експертизи.

Делчо Господинов Делчев – гр. Хасково, счетоводна отчетност.

Еленка Николова Иванова – гр. Хасково, икономист-счетоводител, вътрешен одитор в публичния сектор.

Блага Романова Димитрова – гр. Пловдив, счетоводство и анализ, оценител на недвижими имоти.

София Атанасова Запрянова – гр. Хасково, счетоводство и контрол.

Живко Маринов Тилев – гр. Хасково, счетоводна отчетност, оценител на цели предприятия, недвижими имоти и земеделски земи.

Мартин Стефанов Ламбов – Свиленград, счетоводство и контрол, счетоводител, оценител на машини и съоръжения.

Алдин Сидеров Гигелов – гр. Хасково, счетоводство и контрол, икономист по счетоводна и финансово-контролна дейност.

Благовеста Делчева Райчева – гр. Хасково, икономист, управление и икономика на аграрно-промишленото производство.

Диана Радоева Вълева – Димитровград, икономист-счетоводител.

Нора Константинова Ламбова – Свиленград, счетоводител, счетоводство и контрол.

Десислава Петрова Петрова – гр. Хасково, икономист, счетоводство и анализ, маркетинг.

Харалан Георгиев Василев – гр. Хасково, счетоводител, специалност „Счетоводство и анализ“, „Маркетинг“, икономист-счетоводител, специалност „Счетоводна отчетност“.

Дияна Янева Лилова – гр. Хасково, икономика, вътрешна търговия.

Димитър Петров Байнов – Свиленград, счетоводство и контрол.

4.2. Съдебна финансово-икономическа експертиза

Елмон Жирай Дайлерян – гр. Хасково, икономист-счетоводител, специалност „Счетоводна

отчетност“, експерт-оценител на недвижими имоти.

Мария Лукова Цанева – гр. Хасково, счетоводство и контрол.

Кети Вълкова Райчева – гр. Хасково, съдебно-счетоводни и икономически експертизи.

Руска Милкова Кръстева – гр. Хасково, счетоводител.

Мими Делчева Иванова – Димитровград, експерт – съдебно-счетоводни експертизи, дипломиран патентен специалист.

Красимира Кирилова Иванова – гр. Харманли, експерт – съдебно-счетоводни експертизи.

Калин Александров Найденов – гр. Хасково, счетоводни и общоикономически експертизи.

Станка Христова Желева-Корцанова, с. Горски извор, община Димитровград, област Хасково, съдебно-счетоводни и финансово-ценови експертизи.

Иван Григоров Петрунов – гр. Хасково, магистър по счетоводство и контрол, професионална квалификация „съдебно-счетоводен експерт“ – лицензиран оценител на недвижими имоти, сертифициран оценител на търговски предприятия и вземания от КНОБ, притежава удостоверение за достъп до класифицирана информация.

Огнян Николов Бюлбюлев – Свиленград, икономист-счетоводител, специалист – банки и банково дело, експерт-оценител на машини и съоръжения, активи – движимо имущество, експерт-оценител на земеделски земи и трайни насаждения, експерт-оценител на недвижими имоти и строителство, съдебно-стокови експертизи, съдебно-финансови експертизи, съдебно-счетоводни експертизи, съдебно-митнически експертизи.

Любомир Цветков Йотов – гр. София, икономист, специалност „Международни икономически отношения“, експерт по дела в областта на митническата и външнотърговската дейност, митнически режим и процедури, митнически и валутни нарушения и престъпления, митнически информационни системи, вътреобщностни доставки и Интрастат отчетност в ЕС, съдебно-счетоводни експертизи.

Мариана Димова Ангелова – Димитровград, експерт по съдебно-счетоводни и финансово-икономически експертизи, оценител на движими вещи и недвижими имоти и други активи – машини и съоръжения, оценител на земеделски земи, оценка на бижута и скъпоценни камъни.

Владимир Георгиев Матеев – гр. Хасково, инженер по горско стопанство.

Дарина Георгиева Кафтанска – гр. Хасково, специалист по банково дело, финанси, застраховане, счетоводна дейност и финансов контрол.

Шинко Георгиев Забунов – гр. Хасково, икономист-счетоводител, експерт по съдебно-счетоводни и финансово-ценови експертизи, експерт по цени и ценообразуване (оценки на движими и недвижими ДМА, включително земи, терени и сгради).

Миглена Велинова Велинова – гр. Хасково, икономист, съдебно-счетоводни експертизи.

Виолета Ангелова Динкова – гр. Хасково, финансово-счетоводна и правна дейност на фирмите. Величка Иванова Тодорова – гр. Хасково, икономика и организация на материално-техническото снабдяване, нормиране и ефективно използване на материалите.

Светослава Николова Стоянова – гр. Хасково, магистър по международни икономически отношения, аграрна икономика.

Милена Георгиева Тодорова – гр. Хасково, икономист по транспорта.

Николай Тодоров Стайков – гр. Хасково, икономист.

Жулиета Михайлова Ламбова – гр. Хасково, икономика и организация на вътрешната търговия, счетоводител.

Таня Ганчева Ангелова – Димитровград, счетоводство и контрол.

Мария Ганчева Кръстева – гр. Харманли, икономист, счетоводител.

Милена Георгиева Пашинова-Иванова – гр. Хасково, икономика и управление на индустрията, оценка на права на интелектуалната и индустриалната собственост и други фактически отношения.

Маринка Йорданова Веселинова – гр. Пловдив, счетоводител, агроном – лозаро-градинар, оценител на земеделски земи и трайни насаждения.

Станка Николова Василева – гр. Хасково, социално подпомагане и услуги.

Делчо Господинов Делчев – гр. Хасково, счетоводна отчетност.

Еленка Николова Иванова – гр. Хасково, икономист-счетоводител, вътрешен одитор в публичния сектор.

Блага Романова Димитрова – гр. Пловдив, счетоводство и анализ, оценител на недвижими имоти.

София Атанасова Запрянова – гр. Хасково, счетоводство и контрол.

Живко Маринов Тилев – гр. Хасково, счетоводна отчетност, оценител на цели предприятия, недвижими имоти и земеделски земи.

Мартин Стефанов Ламбов – Свиленград, счетоводство и контрол, счетоводител, оценител на машини и съоръжения.

Алдин Сидеров Гигелов – гр. Хасково, счетоводство и контрол, икономист по счетоводна и финансово-контролна дейност.

Благовеста Делчева Райчева – гр. Хасково, икономист, управление и икономика на аграрно-промишленото производство.

Диана Радоева Вълева – Димитровград, икономист-счетоводител.

Нора Константинова Ламбова – Свиленград, счетоводител, счетоводство и контрол.

Харалан Георгиев Василев – гр. Хасково, счетоводител, специалност „Счетоводство и анализ“, „Маркетинг“, икономист-счетоводител, специалност „Счетоводна отчетност“.

Ивайла Росенова Кожухарова – гр. Хасково, икономика и управление на търговията.

Дияна Янева Лилова – гр. Хасково, икономика, вътрешна търговия.

Димитър Петров Байнов – Свиленград, счетоводство и контрол.

4.3. Съдебно-стокова експертиза

Елмон Жирай Дайлерян – гр. Хасково, икономист-счетоводител, специалност „Счетоводна отчетност“, експерт-оценител на недвижими имоти.

Мария Лукова Цанева – гр. Хасково, счетоводство и контрол.

Кети Вълкова Райчева – гр. Хасково, съдебно-счетоводни и икономически експертизи.

Мими Делчева Иванова – Димитровград, експерт – съдебно-счетоводни експертизи, дипломиран патентен специалист.

Красимира Кирилова Иванова – гр. Харманли, експерт – съдебно-счетоводни експертизи.

Калин Александров Найденов – гр. Хасково, счетоводни и общоикономически експертизи.

Иван Григоров Петрунов – гр. Хасково, магистър по счетоводство и контрол, професионална квалификация „съдебно-счетоводен експерт“ – лицензиран оценител на недвижими имоти, сертифициран оценител на търговски предприятия и вземания от КНОБ, притежава удостоверение за достъп до класифицирана информация.

Огнян Николов Бюлбюлев – Свиленград, икономист-счетоводител, специалист – банки и банково дело, експерт-оценител на машини и съоръжения, активи – движимо имущество, експерт-оценител на земеделски земи и трайни насаждения, експерт-оценител на недвижими имоти и строителство, съдебно-стокови експертизи, съдебно-финансови експертизи, съдебно-счетоводни експертизи, съдебно-митнически експертизи.

Любомир Цветков Йотов – гр. София, икономист, специалност „Международни икономически отношения“, експерт по дела в областта на митническата и външнотърговската дейност, митнически режим и процедури, митнически и валутни нарушения и престъпления, митнически информационни системи, вътреобщностни доставки и Интрастат отчетност в ЕС, съдебно-счетоводни експертизи.

Мариана Димова Ангелова – Димитровград, експерт по съдебно-счетоводни и финансово-икономически експертизи, оценител на движими вещи и недвижими имоти и други активи – машини и съоръжения, оценител на земеделски земи, оценка на бижута и скъпоценни камъни.

Владимир Георгиев Матеев – гр. Хасково, инженер по горско стопанство.

Димо Иванов Бояджиев – Димитровград, съдебно-счетоводни и съдебно-стокови експертизи.

Величка Иванова Тодорова – гр. Хасково, икономика и организация на материално-техническото снабдяване, нормиране и ефективно използване на материалите.

Светослава Николова Стоянова – гр. Хасково, магистър по международни икономически отношения, аграрна икономика.

Николай Тодоров Стайков – гр. Хасково, икономист.

Жулиета Михайлова Ламбова – гр. Хасково, икономика и организация на вътрешната търговия, счетоводител.

Таня Ганчева Ангелова – Димитровград, счетоводство и контрол.

Мария Ганчева Кръстева – гр. Харманли, икономист, счетоводител.

Маринка Йорданова Веселинова – гр. Пловдив, счетоводител, аграрна икономика, растениевъдство, животновъдство, агроном – лозароградинар, оценител на земеделски земи и трайни насаждения.

Милена Георгиева Тодорова – гр. Хасково, икономист по транспорта.

Делчо Господинов Делчев – гр. Хасково, счетоводна отчетност.

Мартин Стефанов Ламбов – Свиленград, счетоводство и контрол, счетоводител, оценител на машини и съоръжения.

Благовеста Делчева Райчева – гр. Хасково, икономист, управление и икономика на аграрно-промишленото производство.

Нора Константинова Ламбова – Свиленград, счетоводител, счетоводство и контрол.

Ивайла Росенова Кожухарова – гр. Хасково, икономика и управление на търговията.

Дияна Янева Лилова – гр. Хасково, икономика, вътрешна търговия.

Димитър Петров Байнов – Свиленград, счетоводство и контрол.

5. Клас „Съдебни инженерно-технически експертизи“

5.1. Съдебна инженерно-техническа експертиза

Петър Ангелов Венков – гр. Хасково, машинен инженер, оценител на търговски предприятия и вземания, дялове и акции, оценител на недвижими имоти, машини и съоръжения, земеделски земи и трайни насаждения.

Михаил Ангелов Хаджиангелов – гр. Хасково, машинен инженер – електромеханик – минна електромеханика, оценител на машини и съоръжения.

Станимир Костов Петров – гр. Харманли, двигатели с вътрешно горене – машинен инженер.

Лидия Пенчева Господинова – гр. Хасково, строителен инженер и оценител на недвижими имоти.

Татяна Милкова Мирчева – гр. Хасково, строителен инженер по транспортно строителство, оценител на недвижими имоти, земеделски земи и трайни насаждения.

Димитрия Минкова Желева – община Хасково, строителен инженер по промишлено и гражданско строителство.

Стоян Николов Къналиев – Свиленград, машинен инженер, оценител на машини и съоръжения, работа с аналогови и цифрови тахографи, изтегляне и анализ на данни от цифрови тахографи и карти на водачи.

Петър Танев Ценов – Димитровград, оценител на машини и съоръжения, съдебна автотехническа експертиза.

Инж. Албена Рускова Желязкова – Димитровград, инженерно-технически експертизи, други съдебни експертизи, оценител на машини и съоръжения, оценител на недвижими имоти, оценител на земеделски земи.

Инж. Светла Димитрова Стоилова – гр. Хасково, строителен инженер, оценител на недвижими

ми имоти, извършва оценяване на съответствието на инвестиционните проекти и/или упражнява строителен надзор.

Мариана Тодорова Тодорова – гр. Хасково, икономист – организатор в строителството, строителен инженер на транспортно строителство, оценка на недвижими имоти.

Христо Димитров Щерев – Свиленград, специалност „Технология на машиностроенето и металите“, квалификация „Дипломиран стопански ръководител“ (мениджър), вид експертизи: „Съдебна инженерно-техническа експертиза“ и „Съдебна инженерно-технологична експертиза“.

Инж. Драгомир Енев Колев – гр. Хасково, магистър – инженер по геодезия, фотограмметрия и картография, оценител на недвижими имоти, вписан в регистъра на правоспособните лица по кадастър.

Маринка Василева Кавракирова – гр. Хасково, оценител на машини и съоръжения.

Тянка Манолов Хрингов – Димитровград, двигатели с вътрешно горене.

Георги Атанасов Стоянов – гр. Харманли, експлоатация на жп транспорт, автотехническа експертиза, локомотивен машинист на дизелови и електрически локомотиви, машинист оператор на транспортно-технологична машина.

Диана Христова Сепетлиева – гр. Хасково, промишлено и гражданско строителство, лицензиран оценител за „Оценка на недвижими имоти“.

Маргарита Дечева Григорова – гр. Харманли, промишлено и гражданско строителство, оценител.

Христоз Цветанов Христов – гр. Харманли, електроинженер, автоматизация на производството.

Мартин Пламенов Павлов – гр. София, строителен инженер, хидромелиоративно строителство, водоснабдяване и канализация – пречистване на води, отводнителни системи и корекция на река.

Елена Иванова Арабаджиева – гр. Елхово, специалност „Горско стопанство“, професионална квалификация „инженер по горско стопанство“, оценка на поземлени имоти в горски територии, промишлено и гражданско строителство.

Кирил Петров Кирилов – с. Сусам, община Минерални бани, област Хасково, инженер, съдебни инженерно-технически експертизи и техническа безопасност, компютърни системи и технологии, електронна техника и микроелектроника, преподавател-инструктор на водачи на моторни превозни средства.

Валентин Иванов Вълчев – гр. Стара Загора, двигатели с вътрешно горене, организация и безопасност на движението, инструктор за обучение на водачи за МПС.

Станчо Колев Станчев – гр. Ямбол, двигатели с вътрешно горене, оценител на машини и съоръжения, инструктор за обучение на водачи за МПС.

Петко Стоянов Петров – гр. Хасково, машинен инженер, работа със системата AutoExpert. Net за изготвяне на автотехнически експертизи, автотехнически експертизи.

5.2. Съдебна автотехническа експертиза

Станимир Костов Петров – гр. Харманли, двигатели с вътрешно горене – машинен инженер.

Стоян Николов Къналиев – Свиленград, машинен инженер, оценител на машини и съоръжения, работа с аналогови и цифрови тахографи, изтегляне и анализ на данни от цифрови тахографи и карти на водачи.

Петър Танев Ценов – Димитровград, оценител на машини и съоръжения, съдебна автотехническа експертиза.

Грозю Иванов Митев – гр. Хасково, автоекспертизи и оценки.

Николай Александров Савов – гр. Стара Загора, строителен инженер, автотехнически експерт.

Тянка Манолов Хрингов – Димитровград, двигатели с вътрешно горене.

Георги Атанасов Стоянов – гр. Харманли, експлоатация на жп транспорт, автотехническа експертиза, локомотивен машинист на дизелови и електрически локомотиви, машинист оператор на транспортно технологична машина.

Веселин Пенев Делчев – гр. Харманли, инженер по транспорта, технология и управление на транспорта, техник по железопътна техника, железопътна техника – вагони, автотехнически експертизи.

Кирил Петров Кирилов – с. Сусам, община Минерални бани, област Хасково, инженер, съдебни инженерно-технически експертизи и техническа безопасност, компютърни системи и технологии, електронна техника и микроелектроника, преподавател-инструктор на водачи на моторни превозни средства.

Валентин Иванов Вълчев – гр. Стара Загора, двигатели с вътрешно горене, организация и безопасност на движението, инструктор за обучение на водачи за МПС.

Станчо Колев Станчев – гр. Ямбол, двигатели с вътрешно горене, оценител на машини и съоръжения, инструктор за обучение на водачи за МПС.

Петко Стоянов Петров – гр. Хасково, машинен инженер, работа със системата AutoExpert. Net за изготвяне на автотехнически експертизи, автотехнически експертизи.

5.3. Съдебна инженерно-технологична експертиза

Станимир Костов Петров – гр. Харманли, двигатели с вътрешно горене – машинен инженер.

Стоян Николов Къналиев – Свиленград, машинен инженер, оценител на машини и съоръжения, работа с аналогови и цифрови тахографи, изтегляне и анализ на данни от цифрови тахографи и карти на водачи.

Петър Танев Ценов – Димитровград, оценител на машини и съоръжения, съдебна автотехническа експертиза.

Христо Димитров Щерев – Свиленград, специалност „Технология на машиностроенето и металите“, квалификация „дипломиран стопански ръководител“ (мениджър), Вид експертизи: „Съдебна инженерно-техническа експертиза“ и „Съдебна инженерно-технологична експертиза“.

Диана Христова Сепетлиева – гр. Хасково, промишлено и гражданско строителство, лицензиран оценител за „Оценка на недвижими имоти“.

Мариана Тодорова Тодорова – гр. Хасково, икономист – организатор в строителството, стро-

ителен инженер на транспортно строителство, оценка на недвижими имоти.

Христоз Цветанов Христозов – гр. Харманли, електроинженер, автоматизация на производството.

Мартин Пламенов Павлов – гр. София, строителен инженер, хидромелиоративно строителство, водоснабдяване и канализация – пречистване на води, отводнителни системи и корекция на река.

5.4. Съдебна компютърно-техническа експертиза

Златка Василева Игнатова – гр. Хасково, инженер по електроника и автоматика, оценка на машини и съоръжения, експерт-оценител на машини, сгради, съоръжения и оборотни средства.

5.5. Съдебна строително-техническа експертиза

Лидия Пенчева Господинова – гр. Хасково, строителен инженер и оценител на недвижими имоти.

Татяна Милкова Мирчева – гр. Хасково, строителен инженер по транспортно строителство, оценител недвижими имоти, земеделски земи и трайни насаждения.

Екатерина Александрова Стоева – гр. Хасково, инженер – промишлено и гражданско строителство – конструкции, оценка на недвижими имоти.

Димитрия Минкова Желева – община Хасково, с. Динево, строителен инженер по промишлено и гражданско строителство.

Емилия Димитрова Пенева – Димитровград, архитект, проектант.

Инж. Албена Рускова Желязкова – Димитровград, инженерно-технически експертизи, други съдебни експертизи, оценител на машини и съоръжения, оценител на недвижими имоти, оценител на земеделски земи.

Инж. Светла Димитрова Стоилова – гр. Хасково, строителен инженер, оценител на недвижими имоти, извършва оценяване на съответствието на инвестиционните проекти и/или упражнява строителен надзор.

Мариана Тодорова Тодорова – гр. Хасково, икономист – организатор в строителството, строителен инженер на транспортно строителство, оценка на недвижими имоти.

Диана Христова Сепетлиева – гр. Хасково, промишлено и гражданско строителство, лицензиран оценител за „Оценка на недвижими имоти“.

Кремена Йорданова Цонева – гр. Хасково, архитектура.

Деляна Антонова Панайотова – гр. Хасково, архитектура.

Валентин Йорданов Маринов – гр. Хасково, архитектура.

Мартин Пламенов Павлов – гр. София, строителен инженер, хидромелиоративно строителство, водоснабдяване и канализация – пречистване на води, отводнителни системи и корекция на река.

Георги Евтимов Тангарджиев – гр. Хасково, архитект, оценител.

Снежана Тодорова Стойнова – гр. Хасково, геодезия, фотограмметрия и картография.

Катя Делчева Маджарова-Шамлиева – гр. Хасково, архитектура, устройствено планиране,

устройствени и инвестиционни проекти и процедури по ЗУТ.

5.6. Съдебна пожаротехническа експертиза

5.7. Съдебно-енергийна експертиза

Стоян Николов Къналиев – Свиленград, машинен инженер, оценител на машини и съоръжения, работа с аналогови и цифрови тахографи, изтегляне и анализ на данни от цифрови тахографи и карти на водачи.

Христоз Цветанов Христозов – гр. Харманли, електроинженер, автоматизация на производството.

5.8. Съдебнооценителска-автотехническа експертиза

Станислав Костов Петров – гр. Харманли, двигатели с вътрешно горене – машинен инженер.

Петър Танев Ценов – Димитровград, оценител на машини и съоръжения, съдебна автотехническа експертиза.

Маринка Василева Кавракирова – гр. Хасково, оценител на машини и съоръжения.

Грозю Иванов Митев – гр. Хасково, автоекспертизи и оценки.

Стоян Николов Къналиев – Свиленград, машинен инженер, оценител на машини и съоръжения, работа с аналогови и цифрови тахографи, изтегляне и анализ на данни от цифрови тахографи и карти на водачи.

Тярко Манолов Хрингов – Димитровград, двигатели с вътрешно горене.

Валентин Иванов Вълчев – гр. Стара Загора, двигатели с вътрешно горене, организация и безопасност на движението, инструктор за обучение на водачи за МПС.

Станчо Колев Станчев – гр. Ямбол, двигатели с вътрешно горене, оценител на машини и съоръжения, инструктор за обучение на водачи за МПС.

Георги Атанасов Стоянов – гр. Харманли, експлоатация на жп транспорт, автотехническа експертиза, локомотивен машинист на дизелови и електрически локомотиви, машинист оператор на транспортно-технологична машина.

6. Клас „Съдебно-биологични експертизи“

6.1. Съдебно-ботаническа експертиза

Петьо Косев Иванов – Димитровград, експерт-оценител на недвижими имоти и земеделски земи, инженер-агроном, специалист – маркетинг и мениджмънт.

Маринка Йорданова Веселинова – гр. Пловдив, агроном – лозаро-градинар, оценител на земеделски земи и трайни насаждения, счетоводител.

Елена Йорданова Георгиева-Арнаудова – гр. Пловдив, биология, екология, експерт-еколог и опазване на околната среда.

6.2. Съдебно-зоологическа експертиза

Симеон Асенов Ванчев – гр. Хасково, ветеринарен лекар.

Елена Йорданова Георгиева-Арнаудова – гр. Пловдив, биология, екология, експерт-еколог и опазване на околната среда.

6.3. Съдебно-микробиологична експертиза

Елена Йорданова Георгиева-Арнаудова – гр. Пловдив, биология, екология, експерт-еколог и опазване на околната среда.

6.4. Съдебно-ентомологична експертиза

Петьо Косев Иванов – Димитровград, експерт-оценител на недвижими имоти и земеделски земи, инженер-агроном, специалист – маркетинг и мениджмънт.

Елена Йорданова Георгиева-Арнаудова – гр. Пловдив, биология, екология, експерт-еколог и опазване на околната среда.

6.5. Съдебно-екологична експертиза

Петьо Косев Иванов – Димитровград, експерт-оценител на недвижими имоти и земеделски земи, инженер-агроном, специалист – маркетинг и мениджмънт.

Маринка Йорданова Веселинова – гр. Пловдив, агроном – лозаро-градинар, оценител на земеделски земи и трайни насаждения, счетоводител.

Елена Йорданова Георгиева-Арнаудова – гр. Пловдив, биология, екология, експерт-еколог и опазване на околната среда, биоразнообразие, отпадъци – битови, производствени, медицински, строителни, опасни, биоотпадъци, биоразградими и специфични потоци отпадъци, разрешителни и лицензионни режими във връзка с прилагане на екологично законодателство, води, почви, атмосферен въздух, качество на атмосферен въздух (КАВ), замърсяване на компонентите на околната среда, екологични щети, ОВОС и ЕО.

7. Клас „Експертизи на материали, вещества и изделия“

7.1. Съдебно-химическа експертиза

Мая Иванова Кичева – гр. София, д-р по биохимия – специалност „Молекулярна и функционална биохимия“, квалификация „Биохимия – ензимен анализ, хроматографски и електрофоретични техники за разделяне на белтъци, блотинг, имунохимични техники за детекция, фосфорилиране“, молекулярна биология – ДНК и РНК анализ чрез PCR.

7.2. Съдебно-физическа експертиза

7.3. Съдебна физико-химическа експертиза

Мая Иванова Кичева – гр. София, д-р по биохимия – специалност „Молекулярна и функционална биохимия“, квалификация „Биохимия – ензимен анализ, хроматографски и електрофоретични техники за разделяне на белтъци, блотинг, имунохимични техники за детекция, фосфорилиране“, молекулярна биология – ДНК и РНК анализ чрез PCR.

7.4. Съдебна химико-токсикологична (токсикохимична) експертиза

8. Клас „Съдебни селскостопански експертизи“

8.1. Съдебна ветеринарномедицинска експертиза

Делчо Петров Дойков – гр. Харманли, ветеринарен техник.

Симеон Асенов Ванчев – гр. Хасково, ветеринарен лекар.

8.2. Съдебна агротехническа експертиза

Петьо Косев Иванов – Димитровград, експерт-оценител на недвижими имоти и земеделски земи, инженер-агроном, специалист – маркетинг и мениджмънт.

Стефан Любенов Вангелов – гр. Хасково, специалност „Икономика и организация на промишленото производство“ – съдебно-стокови експертизи, агроном, оценител на земеделски земи, трайни насаждения и земеделска продукция.

Маринка Йорданова Веселинова – гр. Пловдив, растениевъдство, животновъдство, аграрна икономика, агроном – лозаро-градинар, оценител на земеделски земи и трайни насаждения, счетоводител.

Румяна Борисова Янева – Димитровград, агроном.

Милослав Димчев Петров – с. Лозен, община Любимец, област Хасково, агрономство – полеводство.

Людмила Стойкова Добрева – гр. Първомай, инженер-агроном, лозаро-градинарство, биологична и интегрирана борба срещу вредителите по селскостопанските култури. Европейски фондове в земеделието – подпомагане на българските фермери по мерките от Общата селскостопанска политика на Европейския съюз и мерките от Програмата за развитие на селските райони.

9. Клас „Съдебно-изкуствоведски експертизи“

Татяна Христова Форева – гр. Хасково, специалност „Керамика“, допълнителна квалификация – художник, в областта на скулптура, графика, живопис, приложно изкуство, иконография, стари предмети с художествена стойност.

Недялка Петева Кръстева-Аврамова – гр. Хасково, археолог.

10. Клас „Оценителни експертизи“

10.1. Оценка на недвижими имоти

Иван Григоров Петрунов – гр. Хасково, магистър по счетоводство и контрол, професионална квалификация „съдебно-счетоводен експерт“ – лицензиран оценител на недвижими имоти, сертифициран оценител на търговски предприятия и вземания от КНОБ, притежава удостоверение за достъп до класифицирана информация.

Огнян Николов Бюлбюлев – Свиленград, икономист-счетоводител, специалист – банки и банково дело, експерт-оценител на машини и съоръжения, активи – движимо имущество, експерт-оценител на земеделски земи и трайни насаждения, експерт-оценител на недвижими имоти и строителство, съдебно-стокови експертизи, съдебно-финансови експертизи, съдебно-счетоводни експертизи, съдебно-митнически експертизи.

Мариана Димова Ангелова – Димитровград, експерт по съдебно-счетоводни и финансово-икономически експертизи, оценител на движими вещи и недвижими имоти и други активи – машини и съоръжения, оценител на земеделски земи, оценка на бижута и скъпоценни камъни.

Шинко Георгиев Забунов – гр. Хасково, икономист-счетоводител, експерт по съдебно-счетоводни и финансово-ценови експертизи, експерт по цени и ценообразуване (оценки на движими и недвижими ДМА, включително земи, терени и сгради) – оценител на недвижими имоти, земеделски земи и трайни насаждения.

Петър Ангелов Венков – гр. Хасково, машинен инженер, оценител на търговски предприятия и вземания, дялове и акции, оценител на недвижими имоти, машини и съоръжения, земеделски земи и трайни насаждения.

Лидия Пенчева Господинова – гр. Хасково, строителен инженер и оценител на недвижими имоти.

Татяна Милкова Мирчева – гр. Хасково, строителен инженер по транспортно строителство, оценител недвижими имоти, земеделски земи и трайни насаждения.

Екатерина Александрова Стоева – гр. Хасково, инженер – промишлено и гражданско строителство – конструкции, оценка на недвижими имоти.

Марияна Христова Иванова – Димитровград, оценител на недвижими имоти, машини и съоръжения.

Инж. Албена Рускова Желязкова – Димитровград, инженерно-технически експертизи, други съдебни експертизи, оценител на машини и съоръжения (без леки коли), оценител на недвижими имоти (без паметници на културата), оценител на земеделски земи (без гори).

Инж. Светла Димитрова Стоилова – гр. Хасково, строителен инженер, оценител на недвижими имоти, извършва оценяване на съответствието на инвестиционните проекти и/или упражнява строителен надзор.

Мариана Тодорова Тодорова – гр. Хасково, икономист – организатор в строителството, строителен инженер на транспортно строителство, оценка на недвижими имоти.

Инж. Драгомир Енев Колев – гр. Хасково, магистър-инженер по геодезия, фотограмметрия и картография, оценител на недвижими имоти, вписан в регистъра на правоспособните лица по кадастър.

Петьо Косев Иванов – Димитровград, експерт-оценител на недвижими имоти и земеделски земи, инженер-агроном, специалист – маркетинг и мениджмънт.

Милена Георгиева Пашинова-Иванова – гр. Хасково, икономика и управление на индустрията, оценка права на интелектуалната и индустриалната собственост и други фактически отношения.

Диана Христова Сепетлиева – гр. Хасково, промишлено и гражданско строителство, лицензиран оценител за „Оценка на недвижими имоти“.

Маргарита Дечева Григорова – гр. Харманли, промишлено и гражданско строителство, оценител.

Блага Романова Димитрова – гр. Пловдив, счетоводство и анализ, оценител на недвижими имоти.

Живко Маринов Тилев – гр. Хасково, счетоводна отчетност, оценител на цели предприятия, недвижими имоти и земеделски земи.

Нели Пламенова Атанасова-Рамадан – гр. Хасково, оценител на недвижими имоти.

Георги Евтимов Тангарджиев – гр. Хасково, архитект, оценител.

10.2. Оценка на недвижими културни ценности

10.3. Оценка на машини и съоръжения

Кети Вълкова Райчева – гр. Хасково, съдебно-счетоводни и икономически експертизи, оценителна експертиза на ДМА (движими вещи).

Огнян Николов Бюлбюлев – Свиленград, икономист-счетоводител, специалист – банки и банково дело, експерт-оценител на машини и съоръжения, активи – движимо имущество, експерт-оценител на земеделски земи и трайни насаждения, експерт-оценител на недвижими имоти и строителство, съдебно-стокови експертизи, съдебно-финансови експертизи, съдебно-счетоводни експертизи, съдебно-митнически експертизи.

Мариана Димова Ангелова – Димитровград, експерт по съдебно-счетоводни и финансово-икономически експертизи, оценител на движими вещи и недвижими имоти и други активи – машини и съоръжения, оценител на земеделски земи, оценка на бижута и скъпоценни камъни.

Петър Ангелов Венков – гр. Хасково, машинен инженер, оценител на търговски предприятия и вземания, дялове и акции, оценител на недвижими имоти, машини и съоръжения, земеделски земи и трайни насаждения.

Михаил Ангелов Хаджиангелов – гр. Хасково, машинен инженер – електромеханик – минна електромеханика, оценител на машини и съоръжения.

Станимир Костов Петров – гр. Харманли, двигатели с вътрешно горене – машинен инженер.

Стоян Николов Къналиев – Свиленград, машинен инженер, оценител на машини и съоръжения, работа с аналогови и цифрови тахографи, изтегляне и анализ на данни от цифрови тахографи и карти на водачи.

Марияна Христова Иванова – Димитровград, оценител на недвижими имоти, машини и съоръжения.

Петър Танев Ценов – Димитровград, оценител на машини и съоръжения, съдебна автотехническа експертиза.

Грозю Иванов Митев – гр. Хасково, автоекспертизи и оценки, оценка стойността на автомобили и оценка щети на автомобили.

Инж. Албена Рускова Желязкова – Димитровград, инженерно-технически експертизи, други съдебни експертизи, оценител на машини и съоръжения (без леки коли), оценител на недвижими имоти (без паметници на културата), оценител на земеделски земи (без гори).

Златка Василева Игнатова – гр. Хасково, инженер по електроника и автоматика, оценка на машини и съоръжения, експерт-оценител на машини, сгради, съоръжения и оборотни средства.

Маринка Василева Кавракирова – гр. Хасково, оценител на движими вещи, машини и съоръжения.

Милена Георгиева Пашинова-Иванова – гр. Хасково, икономика и управление на индустрията, оценка на права на интелектуалната и индустриалната собственост и други фактически отношения.

Мартин Стефанов Ламбов – Свиленград, счетоводство и контрол, оценител на машини и съоръжения.

Петко Михов Михов – гр. Хасково, машинен инженер, експерт на оборотни и дълготрайни активи, сътрудник по управление на индустриални отношения.

Станчо Колев Станчев – гр. Ямбол, двигатели с вътрешно горене, оценител на машини и съоръжения, инструктор за обучение на водачи за МПС.

10.4. Оценка на права на интелектуалната и индустриалната собственост и други фактически отношения

Милена Георгиева Пашинова-Иванова – гр. Хасково, икономика и управление на индустрията, оценка на права на интелектуалната и индустриалната собственост и други фактически отношения.

Мими Делчева Иванова – Димитровград, експерт – съдебно-счетоводни експертизи, дипломиран патентен специалист.

10.5. Оценка на търговски предприятия и вземания

Огнян Николов Бюлбюлев – Свиленград, икономист-счетоводител, специалист – банки и банково дело, експерт-оценител на машини и съоръжения, активи – движимо имущество, експерт – оценител на земеделски земи и трайни насаждения, експерт-оценител на недвижими имоти и строителство, съдебно-стокови експертизи, съдебно-финансови експертизи, съдебно-счетоводни експертизи, съдебно-митнически експертизи.

Иван Григоров Петрунов – гр. Хасково, магистър по счетоводство и контрол, професионална квалификация „съдебно-счетоводен експерт“ – лицензиран оценител на недвижими имоти, сертифициран оценител на търговски предприятия и вземания от КНОБ, притежава удостоверение за достъп до класифицирана информация.

Стефания Добрева Иванова – гр. Харманли, икономист, оценка на държавни предприятия.

Петър Ангелов Венков – гр. Хасково, машинен инженер, оценител на търговски предприятия и вземания, дялове и акции, оценител на недвижими имоти, машини и съоръжения, земеделски земи и трайни насаждения.

Милена Георгиева Пашинова-Иванова – гр. Хасково, икономика и управление на индустрията, оценка на права на интелектуалната и индустриалната собственост и други фактически отношения.

Живко Маринов Тилев – гр. Хасково, счетоводна отчетност, оценител на цели предприятия, недвижими имоти и земеделски земи.

10.6. Оценка на финансови активи и финансови институции

Мариана Димова Ангелова – Димитровград, експерт по съдебно-счетоводни и финансово-икономически експертизи, оценител на движими вещи и недвижими имоти и други активи – машини и съоръжения, оценител на земеделски земи, оценка на бижута и скъпоценни камъни.

10.7. Оценка на други активи, включително произведения на изкуството, които не са движими културни ценности

Татяна Христова Форева – гр. Хасково, специалност „Керамика“, допълнителна квалификация – художник, в областта на скулптура, графика, живопис, приложно изкуство, иконография, стари предмети с художествена стойност – оценка на произведения на изкуството.

10.8. Оценка на земеделски земи и трайни насаждения

Огнян Николов Бюлбюлев – Свиленград, икономист-счетоводител, специалист – банки и банково дело, експерт-оценител на машини и съоръжения, активи – движимо имущество, експерт-оценител на земеделски земи и трайни насаждения, експерт-оценител на недвижими имоти и строителство, съдебно-стокови експертизи, съдебно-финансови експертизи, съдебно-счетоводни експертизи, съдебно-митнически експертизи.

Мариана Димова Ангелова – Димитровград, експерт по съдебно-счетоводни и финансово-икономически експертизи, оценител на движими вещи и недвижими имоти и други активи – машини и съоръжения, оценител на земеделски земи, оценка на бижута и скъпоценни камъни.

Шинко Георгиев Заунов – гр. Хасково, икономист-счетоводител, експерт по съдебно-счетоводни и финансово-ценови експертизи, експерт по цени и ценообразуване (оценки на движими и недвижими ДМА, включително земи, терени и сгради) – оценител на недвижими имоти, земеделски земи и трайни насаждения.

Петър Ангелов Венков – гр. Хасково, машинен инженер, оценител на търговски предприятия и вземания, дялове и акции, оценител на недвижими имоти, машини и съоръжения, земеделски земи и трайни насаждения.

Инж. Албена Рускова Желязкова – Димитровград, инженерно-технически експертизи, други съдебни експертизи, оценител на машини и съоръжения (без леки коли), оценител на недвижими имоти (без паметници на културата), оценител на земеделски земи (без гори).

Инж. Драгомир Енев Колев – гр. Хасково, магистър-инженер по геодезия, фотограмметрия и картография, оценител на недвижими имоти, вписан в регистъра на правоспособните лица по кадастър.

Стефан Любенов Вангелов – гр. Хасково, специалност „Икономика и организация на промишленото производство“ – съдебно-стокови експертизи, агроном, оценител на земеделски земи, трайни насаждения и земеделска продукция – оценител на земи, гори, трайни насажде-

ния, всички видове селскостопанска продукция, всичко, свързано със селското стопанство.

Петьо Косев Иванов – Димитровград, експерт-оценител на недвижими имоти и земеделски земи, инженер-агроном, специалист – маркетинг и мениджмънт.

Милена Георгиева Пашинова-Иванова – гр. Хасково, икономика и управление на индустрията, оценка на права на интелектуалната и индустриалната собственост и други фактически отношения.

Маринка Йорданова Веселинова – гр. Пловдив, агроном – лозаро-градинар, оценител на земеделски земи и трайни насаждения, счетоводител.

Румяна Борисова Янева – Димитровград, агроном.

Живко Маринов Тилев – гр. Хасково, счетоводна отчетност, оценител на цели предприятия, недвижими имоти и земеделски земи.

Георги Евтимов Тангарджиев – гр. Хасково, архитект, оценител.

10.9. Оценка на поземлени имоти в горски територии

Стефан Любенов Вангелов – гр. Хасково, специалност „Икономика и организация на промишленото производство“ – съдебно-стокови експертизи, агроном, оценител на земеделски земи, трайни насаждения и земеделска продукция – оценител на земи, гори, трайни насаждения, всички видове селскостопанска продукция, всичко свързано със селското стопанство.

Елена Иванова Арабаджиева – гр. Елхово, специалност „Горско стопанство“, професионална квалификация – инженер по горско стопанство, оценка на поземлени имоти в горски територии, промишлено и гражданско строителство.

11. Клас „Други съдебни експертизи“

Валентин Маринов Мишков – гр. Хасково, дактилоскопни, почеркови експертизи, техническо изследване на документи и експертиза на видеозапис, съдържание на видеозапис.

Мая Иванова Кичева – гр. София, д-р по биохимия – специалност „Молекулярна и функционална биохимия“, квалификация „Биохимия – ензимен анализ, хроматографски и електрофоретични техники за разделяне на белтъци, блотинг, имунохимични техники за детекция, фосфорилиране“, молекулярна биология – ДНК и РНК анализ чрез PCR, молекулярно-генетична идентификация и определяне произход на животни и пол на птици, определяне състав и произход на хранителни продукти, суровини и фуражи, включително генномодифицирани организми (ГМО), с молекулярно-генетични методи, експертиза по писмени данни.

Николай Гинчев Тюфекчиев – гр. София, специалист – молекулярна биология.

Борис Петров Шахов – гр. София, съдебномедицинска експертиза за установяване на родителския произход, съдебномедицинска експертиза за идентификация на човек, специалност „Молекулярна биология“, специализация „Микробиология“.

Владимир Георгиев Матеев – гр. Хасково, инженер по горско стопанство, съдебно-лесотехническа експертиза.

Мариана Димова Ангелова – Димитровград, експерт по съдебно-счетоводни и финансово-икономически експертизи, оценител на движими вещи и недвижими имоти и други активи – машини и съоръжения, оценител на земеделски земи, оценка на бижута и скъпоценни камъни.

Мими Делчева Иванова – Димитровград, експерт съдебно-счетоводни експертизи, дипломиран патентен специалист, оценител на търговски марки.

Станка Николова Василева – гр. Хасково, социално подпомагане и услуги.

Валентина Димитрова Димитрова – гр. Харманли, златар, външнотърговски сделки с благородни метали и скъпоценни камъни, изкупуване на изделия от благородни метали и скъпоценни камъни, изработка, преработка и ремонт на благородни метали и скъпоценни камъни, продажба на изделия от благородни метали и скъпоценни камъни от местно производство и внос.

Инж. Албена Рускова Желязкова – Димитровград, инженерно-технически експертизи, други съдебни експертизи, оценител на машини и съоръжения (без леки коли), оценител на недвижими имоти (без паметници на културата), оценител на земеделски земи (без гори).

Татяна Христова Форева – гр. Хасково, специалност „Керамика“, допълнителна квалификация – художник, в областта на скулптура, графика, живопис, приложно изкуство, иконография, стари предмети с художествена стойност – оценка на произведения на изкуството.

Кремена Йорданова Цонева – гр. Хасково, архитектура.

Катя Делчева Маджарова-Шамлиева – гр. Хасково, архитектура, устройствено планиране, устройствени и инвестиционни проекти и процедури по ЗУТ.

Людмила Стойкова Добрева – гр. Първомай, инженер-агроном, лозаро-градинарство, биологична и интегрирана борба срещу вредителите по селскостопанските култури. Европейски фондове в земеделието – подпомагане на българските фермери по мерките от Общата селскостопанска политика на Европейския съюз и мерките от Програмата за развитие на селските райони.

СПИСЪК

на специалистите, утвърдени за съдебни преводачи от комисията по чл. 401 ал. 1 от Закона за съдебната власт за 2023 г. за съдебния район на Окръжния съд – Хасково, и Административния съд – Хасково

1. Съдебни преводачи от английски език на български език и от български език на английски език

Маргарита Георгиева Миткова – гр. Хасково.
Нели Стоянова Георгиева – гр. Свиленград.
Красимира Петева Паскасио Марте – гр. Хасково.

Ерхан Раим Еюб – гр. Хасково.

Татяна Тодорова Начкова – гр. Пловдив.

Христина Стоянова Стоянова – гр. Хасково.

2. Съдебни преводачи от немски език на български език и от български език на немски език

Албена Василева Димитрова – гр. Хасково.
 Стефан Крумов Арнаудов – гр. Хасково.
 Красимира Петева Паскасио Марте – гр. Хасково.

3. Съдебни преводачи от френски език на български език и от български език на френски език

Нели Стоянова Георгиева – Свиленград.
 Марияна Иванова Коджаниколова – гр. Хасково.
 Магдалена Христова Алеманова – гр. Хасково.

4. Съдебни преводачи от италиански език на български език и от български език на италиански език

Марияна Иванова Коджаниколова – гр. Хасково.

5. Съдебни преводачи от гръцки език на български език и от български език на гръцки език

Албена Василева Димитрова – гр. Хасково.

6. Съдебни преводачи от турски език на български език и от български език на турски език

Шахин Нешат Юсеин – гр. Джебел.
 Исман Ахмедова Местанова – гр. Хасково.
 Мюмюн Кадир Местан – гр. Хасково.
 Ерхан Раим Еюб – гр. Хасково.
 Лейла Айнур Елмаз – гр. Хасково.

7. Съдебни преводачи от арабски език на български език и от български език на арабски език

Таха Абдул-Кадер Хусеин-Абдулла – гр. Хасково.

Абир Закка Мохамад Каяли – Свиленград.

8. Съдебни преводачи от персийско-дарийски език на български език и от български език на персийско-дарийски език

Мохамад Наджиб Хамнауа – гр. Пловдив.

9. Съдебни преводачи от полски език на български език и от български език на полски език

Десислава Янушова Желязкова – гр. София.

10. Съдебни преводачи от руски език на български език и от български език на руски език

Стефан Крумов Арнаудов – гр. Хасково.
 Магдалена Христова Алеманова – гр. Хасково.

11. Съдебни преводачи от македонски език на български език и от български език на македонски език

Илка Иванова Енчева – гр. София.

12. Съдебни преводачи от словенски език на български език и от български език на словенски език

Илка Иванова Енчева – гр. София.

13. Съдебни преводачи от сръбски език на български език и от български език на сръбски език

Илка Иванова Енчева – гр. София.

14. Съдебни преводачи от хърватски език на български език и от български език на хърватски език

Илка Иванова Енчева – гр. София.

538

3. – Министърът на регионалното развитие и благоустройството на основание чл. 149, ал. 1 от Закона за устройство на територията (ЗУТ) съобщава, че е издал Заповед № РС-5 от 27.01.2023 г. за допълване на Разрешение за строеж № РС-96 от 16.10.2019 г. (ДВ, бр. 82 от 2019 г.) за обект: АМ Струма ЛОТ 3.1 „Благоевград – Крупник“, Обособена позиция № 3, подучастък № 3 от км 369+000 до км 370+400, подобект: Обезопасяване на участък от км 369+220 до км 369+510, с изпълнение на необходимите геозащитни мерки и дейности за укрепване на свлачище рег. № BLG44.17405-02, при условията на чл. 60 от АПК. Предварителното изпълнение може да се обжалва пред Върховния административен съд в 3-дневен срок от обнародването в „Държавен вестник“ чрез Министерството на регионалното развитие и благоустройството. На основание чл. 215, ал. 1 и 4 от ЗУТ заповедта подлежи на обжалване от заинтересуваните лица пред Върховния административен съд в 14-дневен срок от обнародването на обявлението в „Държавен вестник“ чрез Министерството на регионалното развитие и благоустройството.

611

20. – Съдийската колегия на Висшия съдебен съвет:

1. Обявява на основание чл. 179 от ЗСВ 42 (четиридесет и две) длъжности „младши съдия“ в окръжните съдилища, както следва:

№ по ред	Орган на съдебната власт	Брой длъжности „младши съдия“
1.	Окръжен съд – Благоевград	1 (една) длъжност
2.	Окръжен съд – Бургас	2 (две) длъжности
3.	Окръжен съд – Варна	4 (четири) длъжности
4.	Окръжен съд – Велико Търново	2 (две) длъжности
5.	Окръжен съд – Враца	1 (една) длъжност
6.	Окръжен съд – Габрово	1 (една) длъжност
7.	Окръжен съд – Кюстендил	1 (една) длъжност
8.	Окръжен съд – Ловеч	1 (една) длъжност
9.	Окръжен съд – Перник	1 (една) длъжност
10.	Окръжен съд – Плевен	1 (една) длъжност
11.	Окръжен съд – Пловдив	4 (четири) длъжности

№ по ред	Орган на съдебната власт	Брой длъжности „младши съдия“
12.	Окръжен съд – Разград	1 (една) длъжност
13.	Окръжен съд – Русе	2 (две) длъжности
14.	Окръжен съд – Сливен	1 (една) длъжност
15.	Окръжен съд – Смолян	1 (една) длъжност
16.	Окръжен съд – София	1 (една) длъжност
17.	Окръжен съд – Търговище	1 (една) длъжност
18.	Окръжен съд – Хасково	2 (две) длъжности
19.	Окръжен съд – Ямбол	1 (една) длъжност
20.	Софийски градски съд	13 (тринадесет) длъжности

2. Обявява на основание чл. 180 във връзка с чл. 176, ал. 1, т. 1 от ЗСВ конкурс за заемане на 29 (двадесет и девет) длъжности „младши съдия“ в окръжните съдилища, както следва:

№ по ред	Орган на съдебната власт	Брой длъжности „младши съдия“
1.	Окръжен съд – Благоевград	1 (една) длъжност
2.	Окръжен съд – Бургас	1 (една) длъжност
3.	Окръжен съд – Варна	2 (две) длъжности
4.	Окръжен съд – Велико Търново	1 (една) длъжност
5.	Окръжен съд – Кюстендил	1 (една) длъжност
6.	Окръжен съд – Ловеч	1 (една) длъжност
7.	Окръжен съд – Плевен	1 (една) длъжност
8.	Окръжен съд – Пловдив	2 (две) длъжности
9.	Окръжен съд – София	1 (една) длъжност
10.	Окръжен съд – Стара Загора	1 (една) длъжност
11.	Окръжен съд – Хасково	2 (две) длъжности
12.	Софийски градски съд	15 (петнадесет) длъжности

3. Конкурсът да се проведе от конкурсна комисия на два етапа – писмен и устен изпит, по реда на чл. 184 от Закона за съдебната власт.

4. Датата, часът и мястото на провеждане на писмения изпит допълнително да се обнародват в „Държавен вестник“, да се публикуват в един централен всекидневник, както и на интернет страницата на Висшия съдебен съвет.

5. Устният изпит да се проведе по график и на места, определени от конкурсната комисия.

6. Информацията относно етапа на конкурсната процедура да се публикува на интернет страницата на Висшия съдебен съвет съгласно правилата на чл. 5 от Регламент (ЕС) 2016/679 и на Закона за защита на личните данни.

Прокурорската колегия на Висшия съдебен съвет:

1. Обявява на основание чл. 179 от ЗСВ 44 (четиридесет и четири) длъжности „младши прокурор“ в районните прокуратури и 34 (тридесет и четири) длъжности „младши следовател“ в следствените отдели в окръжните прокуратури, както следва:

№ по ред	Орган на съдебната власт	Брой длъжности „младши прокурор“
1.	Районна прокуратура – Благоевград	3 (три) длъжности
2.	Районна прокуратура – Видин	1 (една) длъжност
3.	Районна прокуратура – Враца	1 (една) длъжност
4.	Районна прокуратура – Монтана	1 (една) длъжност
5.	Районна прокуратура – Перник	1 (една) длъжност
6.	Районна прокуратура – Костинброд	1 (една) длъжност
7.	Софийска районна прокуратура	8 (осем) длъжности
8.	Районна прокуратура – Пловдив	1 (една) длъжност
9.	Районна прокуратура – Пазарджик	1 (една) длъжност
10.	Районна прокуратура – Стара Загора	3 (три) длъжности

№ по ред	Орган на съдебната власт	Брой длъжности „младши прокурор“
11.	Районна прокуратура – Хасково	3 (три) длъжности
12.	Районна прокуратура – Кърджали	1 (една) длъжност
13.	Районна прокуратура – Велико Търново	2 (две) длъжности
14.	Районна прокуратура – Плевен	3 (три) длъжности
15.	Районна прокуратура – Русе	1 (една) длъжност
16.	Районна прокуратура – Варна	1 (една) длъжност
17.	Районна прокуратура – Добрич	1 (една) длъжност
18.	Районна прокуратура – Шумен	2 (две) длъжности
19.	Районна прокуратура – Разград	1 (една) длъжност
20.	Районна прокуратура – Търговище	1 (една) длъжност
21.	Районна прокуратура – Силистра	1 (една) длъжност
22.	Районна прокуратура – Бургас	2 (две) длъжности
23.	Районна прокуратура – Сливен	2 (две) длъжности
24.	Районна прокуратура – Ямбол	2 (две) длъжности

№ по ред	Орган на съдебната власт	Брой длъжности „младши следовател“
1.	Окръжен следствен отдел в Окръжната прокуратура – Благоевград	2 (две) длъжности
2.	Окръжен следствен отдел в Окръжната прокуратура – Монтана	1 (една) длъжност
3.	Окръжен следствен отдел в Окръжната прокуратура – Перник	1 (една) длъжност
4.	Следствен отдел в Софийската градска прокуратура	13 (тринадесет) длъжности
5.	Окръжен следствен отдел в Окръжната прокуратура – Пловдив	2 (две) длъжности
6.	Окръжен следствен отдел в Окръжната прокуратура – Кърджали	1 (една) длъжност
7.	Окръжен следствен отдел в Окръжната прокуратура – Велико Търново	2 (две) длъжности
8.	Окръжен следствен отдел в Окръжната прокуратура – Габрово	1 (една) длъжност
9.	Окръжен следствен отдел в Окръжната прокуратура – Русе	3 (три) длъжности
10.	Окръжен следствен отдел в Окръжната прокуратура – Варна	1 (една) длъжност
11.	Окръжен следствен отдел в Окръжната прокуратура – Разград	3 (три) длъжности
12.	Окръжен следствен отдел в Окръжната прокуратура – Силистра	1 (една) длъжност
13.	Окръжен следствен отдел в Окръжната прокуратура – Бургас	2 (две) длъжности
14.	Окръжен следствен отдел в Окръжната прокуратура – Сливен	1 (една) длъжност

2. Обявява на основание чл. 180 във връзка с чл. 176, ал. 1, т. 1 от ЗСВ конкурс за заемане на 19 (деветнадесет) длъжности „младши прокурор“ в районните прокуратури, както следва:

№ по ред	Орган на съдебната власт	Брой длъжности „младши прокурор“
1.	Районна прокуратура – Благоевград	2 (две) длъжности
2.	Районна прокуратура – Костинброд	1 (една) длъжност
3.	Софийска районна прокуратура	5 (пет) длъжности

№ по ред	Орган на съдебната власт	Брой длъжности „младши прокурор“
4.	Районна прокуратура – Пловдив	1 (една) длъжност
5.	Районна прокуратура – Пазарджик	1 (една) длъжност
6.	Районна прокуратура – Стара Загора	1 (една) длъжност
7.	Районна прокуратура – Хасково	1 (една) длъжност
8.	Районна прокуратура – Велико Търново	1 (една) длъжност
9.	Районна прокуратура – Русе	1 (една) длъжност
10.	Районна прокуратура – Варна	1 (една) длъжност
11.	Районна прокуратура – Добрич	1 (една) длъжност
12.	Районна прокуратура – Бургас	1 (една) длъжност
13.	Районна прокуратура – Сливен	1 (една) длъжност
14.	Районна прокуратура – Ямбол	1 (една) длъжност

3. Конкурсът да се проведе от конкурсна комисия на два етапа – писмен и устен изпит, по реда на чл. 184 от Закона за съдебната власт.

4. Датата, часът и мястото на провеждане на писмения изпит допълнително да се обнародват в „Държавен вестник“, да се публикуват в един централен всекидневник, както и на интернет страницата на Висшия съдебен съвет.

5. Устният изпит да се проведе по график и на места, определени от конкурсната комисия.

6. Информацията относно етапа на конкурсната процедура да се публикува на интернет страницата на Висшия съдебен съвет съгласно правилата на чл. 5 от Регламент (ЕС) 2016/679 и на Закона за защита на личните данни.

7. Обявява на основание чл. 180 във връзка с чл. 176, ал. 1, т. 1 от ЗСВ конкурс за заемане на 15 (петнадесет) длъжности „младши следовател“ в следствените отдели в окръжните прокуратури, както следва:

№ по ред	Орган на съдебната власт	Брой длъжности „младши следовател“
1.	Окръжен следствен отдел в Окръжната прокуратура – Благоевград	2 (две) длъжности
2.	Следствен отдел в Софийската градска прокуратура	4 (четири) длъжности
3.	Окръжен следствен отдел в Окръжната прокуратура – Пловдив	1 (една) длъжност
4.	Окръжен следствен отдел в Окръжната прокуратура – Пазарджик	1 (една) длъжност
5.	Окръжен следствен отдел в Окръжната прокуратура – Велико Търново	1 (една) длъжност
6.	Окръжен следствен отдел в Окръжната прокуратура – Габрово	1 (една) длъжност
7.	Окръжен следствен отдел в Окръжната прокуратура – Русе	1 (една) длъжност
8.	Окръжен следствен отдел в Окръжната прокуратура – Варна	1 (една) длъжност
9.	Окръжен следствен отдел в Окръжната прокуратура – Силистра	1 (една) длъжност
10.	Окръжен следствен отдел в Окръжната прокуратура – Бургас	1 (една) длъжност
11.	Окръжен следствен отдел в Окръжната прокуратура – Сливен	1 (една) длъжност

8. Конкурсът да се проведе от конкурсна комисия на два етапа – писмен и устен изпит, по реда на чл. 184 от Закона за съдебната власт.

9. Датата, часът и мястото на провеждане на писмения изпит допълнително да се обнародват в „Държавен вестник“, да се публикуват в един централен всекидневник, както и на интернет страницата на Висшия съдебен съвет.

10. Устният изпит да се проведе по график и на места, определени от конкурсната комисия.

11. Информацията относно етапа на конкурсната процедура да се публикува на интернет страницата на Висшия съдебен съвет съгласно правилата на чл. 5 от Регламент (ЕС) 2016/679 и на Закона за защита на личните данни.

Ред и условия за провеждане на горепосочените конкурси:

На основание чл. 181, ал. 1 и 4 от ЗСВ и чл. 11, ал. 1 от Наредба № 1 от 9 февруари 2017 г. за конкурсите за магистрати и за избор на административни ръководители в органите на съдебната власт кандидатите подават писмено заявление за участие в конкурса по образец, утвърден от Пленума на Висшия съдебен съвет, в 14-дневен срок от датата на обнародването на обявата в „Държавен вестник“. Заявленията и приложените към тях документи се подават: лично от кандидата или от писмено упълномощен негов представител в администрацията на Висшия съдебен съвет – гр. София, ул. Екзарх Йосиф № 12; по електронен път с квалифициран електронен подпис на официалния имейл адрес – vss@vss.justice.bg; чрез лицензиран пощенски оператор на официалния адрес на Висшия съдебен съвет (гр. София, ул. Екзарх Йосиф № 12). При подаване на заявлението по пощата определяща е датата на пощенското клеймо (датно клеймо) при изпращането. Заявления, подадени след срока, не се разглеждат. Към заявлението се прилагат следните документи: подробна автобиография, подписана от кандидата; нотариално заверено копие от диплома за завършено висше образование по специалността „Право“; завършилите висше образование в чуждестранно висше учебно заведение представят диплома, легализирана и призната от МОН и приравнена към шестобалната система; нотариално заверено копие от удостоверение за придобита юридическа правоспособност; медицинско удостоверение, издадено в резултат на извършен медицински преглед, че лицето не страда от психическо заболяване; нотариално заверено копие от трудова/служебна и/или осигурителна книжка или друг документ, удостоверяващ съответен стаж по чл. 164 от ЗСВ за длъжността; декларация за българско гражданство по чл. 162 от ЗСВ по образец; попълнен въпросник по образец, изготвен от съответната колегия на Висшия съдебен съвет, във връзка с притежаваните от кандидата нравствени качества; мотивационно писмо; други документи, които по преценка на кандидата имат отношение към професионалните или нравствените му качества.

627

2. – Софийският университет „Св. Климент Охридски“ обявява конкурси за приемане на редовни и задочни докторанти, за които държавата осигурява средства за издръжка на обучението им, за учебната 2022 – 2023 г. – допълнителен прием, в съответствие с Решение № 363 от 1.06.2022 г. на Министерския съвет (приложение № 1), и за приемане на редовни и задочни докторанти платена форма на обучение (приложение № 2). Кандидатите подават следните документи до ректора на СУ „Св. Климент Охридски“: 1. заявление по образец (изтегля се от интернет

страницата на университета); 2. декларация по образец (изтегля се от интернет страницата на университета); 3. автобиография (европейски формат); 4. копие на дипломата за завършена образователно-квалификационна степен „магистър“ и приложението към нея; завършилите при степенна структура на обучение представят копия на дипломите за завършени образователно-квалификационни степени „бакалавър“ и „магистър“ и приложенията към тях; 4.1. в случай че издаването на дипломата за висше образование е предстоящо, кандидатът подава академична справка – оригинал (или нотариално заверено копие), в която да са отразени средният успех от семестриалните изпити с хорариума на часовете по отделните дисциплини и успехът от държавните изпити; 4.2. за кандидати, завършили Софийския университет „Св. Климент Охридски“, на които издаването на дипломата за висше образование е предстоящо, се допуска да представят уверение, издадено от отдел „Студенти“ към факултета; в уверението да са отразени средният успех от семестриалните изпити и успехът от държавните изпити с посочен номер и дата на протокол от Държавната изпитна сесия; 4.3. лица, придобили в чужбина образователно-квалификационна степен „магистър“, призната по законодателството на съответната държава, могат да кандидатстват за обучение в докторска степен, след като са преминали процедура по признаване на образованието от Софийския университет; важно – кандидатите за докторанти в професионално направление 3.6. Право трябва да са с придобита ОКС „магистър“ по „Право“; важно – кандидатите за докторанти в професионално направление 7.1. Медицина трябва да са с придобита ОКС „магистър“ по професионална квалификация „магистър-лекар“; 5. документ, удостоверяващ платена такса за участие в кандидатдокторантски конкурс (50 лв. за първи изпит по специалност и 50 лв. по чужд език) – плащането се извършва само по банков път от всяка търговска банка: сметката на СУ „Св. Климент Охридски“ е: Българска народна банка – Централно управление, банкова сметка: BG52 BNBG 9661 3100 1743 01, BIC CODE: BNBGBGSD, титуляр: СУ „Св. Климент Охридски“, вносител: кандидат-докторантът; задължителната информация, която трябва да съдържа банковият документ, е: трите имена, ЕГН, град по местоживеене, факултетът, към който е обявена докторантурата, и кандидат-докторантската такса. Всички документи се прилагат в папка. Документите се подават в стая № 114 – деловодство, ректорат, само чрез пощенски служби (лицензиран пощенски оператор) на адрес: Софийски университет „Свети Климент Охридски“, за сектор „Докторанти“, бул. Цар Освободител № 15, гр. София, 1504. Срок за подаване на документи – 2 месеца от обнародването в „Държавен вестник“. Телефони за контакт: 02/8462185, 02/9308445 – сектор „Докторанти“, ректорат. Подробна информация относно необходимите документи и условия за кандидатстване можете да намерите на интернет страницата на СУ „Св. Климент Охридски“, рубрика „Образование“, раздел „Докторантури“ – Допълнителен прием за учебната 2022/2023 г.

Приложение № 1

Предложения за броя на приеманите за обучение докторанти, български граждани и граждани на Европейския съюз и на ЕИП, в СУ „Св. Климент Охридски“ за учебната 2022 – 2023 г. – допълнителен прием, утвърдени с Решение № 363 от 1.06.2022 г. на Министерския съвет

(брой)

№	Ши-фър	Професионално направление	Докторска програма	Образователна и научна степен „доктор“	
				редовно	задочно
Факултет по математика и информатика					
1.	4.5.	Математика	Математическа логика и приложенията ѝ	2	
2.	4.5.	Математика	Алгебра, теория на числата и приложения	1	
3.	4.5.	Математика	Математически анализ	1	
4.	4.5.	Математика	Математическо моделиране и приложение на математиката (Геометрично моделиране)	1	
5.	4.5.	Математика	Математическо моделиране и приложение на математиката (Мехатроника и роботика)	1	1
6.	4.5.	Математика	Теория на вероятностите и математическа статистика	2	
7.	4.5.	Математика	Изследване на операциите	2	
8.	4.6.	Информатика и компютърни науки	Информационни технологии	1	
9.	4.6.	Информатика и компютърни науки	Информационни технологии (Големи обеми от данни)	1	
10.	4.6.	Информатика и компютърни науки	Софтуерни технологии (Софтуерно инженерство)	3	3
11.	4.6.	Информатика и компютърни науки	Софтуерни технологии (Откриване на знания)	2	1
12.	4.6.	Информатика и компютърни науки	Софтуерни технологии (Управление на знания)	1	
13.	4.6.	Информатика и компютърни науки	Информационни системи (Бази от данни)	2	1
14.	4.6.	Информатика и компютърни науки	Информационни системи (Системи, основани на знания)	1	1
15.	4.6.	Информатика и компютърни науки	Информационни системи (Паралелни и разпределени системи)	1	1
16.	4.6.	Информатика и компютърни науки	Информационни системи (Вградени и автономни системи)		1
17.	4.6.	Информатика и компютърни науки	Компютърни науки (Машинно самообучение)	2	2
18.	4.6.	Информатика и компютърни науки	Компютърни науки (Мрежово програмиране)	1	1
19.	4.6.	Информатика и компютърни науки	Компютърни науки (Интернет на нещата)	1	1
20.	1.3.	Педагогика на обучението по...	Методика на обучението по математика и информатика	1	
Общо				27	13
Физически факултет					
21.	4.1.	Физически науки	Астрономия и астрофизика	2	
22.	4.1.	Физически науки	Метеорология	1	1

№	Ши-фър	Професионално направление	Докторска програма	Образователна и научна степен „доктор“	
				редовно	задочно
23.	4.1.	Физически науки	Физика на океана, атмосферата и околоземното пространство	1	
24.	4.1.	Физически науки	Физика на океана, атмосферата и околоземното пространство, с обучение на английски език	1	
25.	4.1.	Физически науки	Физика на атомите и молекулите	1	
26.	4.1.	Физически науки	Теоретична и математическа физика	1	
27.	4.1.	Физически науки	Радиофизика и физическа електроника	1	
28.	4.1.	Физически науки	Физика на плазмата и газовия разряд	1	
29.	4.1.	Физически науки	Физика на вълновите процеси (вкл. нелинейна оптика и квантова електроника)	1	
30.	4.1.	Физически науки	Ядрена физика	2	
31.	4.1.	Физически науки	Физика на елементарните частици и високите енергии	1	
32.	4.1.	Физически науки	Оптометрия	1	
Общо				14	1
Факултет по химия и фармация					
33.	4.2.	Химически науки	Полимери	1	
34.	4.2.	Химически науки	Физикохимия (Макрокинетика)	3	
35.	4.2.	Химически науки	Аналитична химия	1	1
36.	4.2.	Химически науки	Теоретична химия (Изчислителна химия)	1	
37.	4.2.	Химически науки	Химия на твърдото тяло	1	
38.	7.3.	Фармация	Фармацевтична химия и фармацевтичен анализ	1	
39.	7.3.	Фармация	Технология на лекарствените форми и биофармация	2	
Общо				10	1
Биологически факултет					
40.	4.3.	Биологически науки	Зоология (Зоология на безгръбначните животни)	1	
41.	4.3.	Биологически науки	Зоология (Зоология на гръбначните животни)	1	
42.	4.3.	Биологически науки	Ентомология	1	
43.	4.3.	Биологически науки	Паразитология и хелминтология	1	1
44.	4.3.	Биологически науки	Генетика (Генетика на човека)		1
45.	4.3.	Биологически науки	Генетика (Синтетична биология)	1	
46.	4.3.	Биологически науки	Генетика (Техники за молекулно клониране и генно инженерство)	1	
47.	4.3.	Биологически науки	Молекулярна биология (Молекулярна имунология)	1	
48.	4.3.	Биологически науки	Екология и опазване на екосистемите (Фитоекология)	1	
49.	4.3.	Биологически науки	Екология и опазване на екосистемите (Хидроекология)	1	
50.	4.3.	Биологически науки	Клетъчна биология	1	
51.	4.3.	Биологически науки	Физиология на животните и човека	1	

№	Ши-фър	Професионално направление	Докторска програма	Образователна и научна степен „доктор“	
				редовно	задочно
52.	1.3.	Педагогика на обучението по...	Методика на обучението по биология	1	
Общо				12	2
Геолого-географски факултет					
53.	4.4.	Науки за земята	Геология и проучване на полезните изкопаеми	1	
54.	4.4.	Науки за земята	Регионална геология	1	
55.	4.4.	Науки за земята	География на страните (Регионална и политическа география)	1	
56.	4.4.	Науки за земята	Икономическа и социална география	1	
57.	4.4.	Науки за земята	География на населението и селищата	1	
58.	4.4.	Науки за земята	Климатология	1	
59.	4.4.	Науки за земята	Хидрология на сушата и водните ресурси	1	
60.	4.4.	Науки за земята	Геоморфология и палеогеография		1
61.	4.4.	Науки за земята	Биогеография и география на почвите	1	1
62.	4.4.	Науки за земята	География на рекреацията и туризма	1	
63.	3.7.	Администрация и управление	Регионално развитие	1	
Общо				10	2
Богословски факултет					
64.	2.4.	Религия и теология	Теология (Библеистика)	1	
65.	2.4.	Религия и теология	Теология (Историческо богословие)	2	1
66.	2.4.	Религия и теология	Теология (Систематическо богословие)	1	1
67.	2.4.	Религия и теология	Теология (Практическо богословие)	1	
Общо				5	2
Стопански факултет					
68.	3.8.	Икономика	Икономика и икономическа политика	3	
69.	3.8.	Икономика	Икономика и управление (Индустрия)	3	2
70.	3.8.	Икономика	Финанси, финансов анализ и финансов мениджмънт	2	2
71.	3.8.	Икономика	Счетоводство, одит и анализ на дейността на предприятието	2	1
72.	3.8.	Икономика	Аналитични изследвания върху данни (Data Science)	2	1
73.	3.8.	Икономика	Аналитични изследвания върху данни (Data Science) – с обучение на английски език	1	1
74.	3.8.	Икономика	Приложение на изчислителната техника в икономиката	2	2
75.	3.8.	Икономика	Приложение на изчислителната техника в икономиката (с обучение на английски език)	1	1
76.	3.8.	Икономика	Приложна иконометрия и икономическо моделиране	1	
77.	3.8.	Икономика	Приложна иконометрия и икономическо моделиране (с обучение на английски език)	1	1

№	Ши-фър	Професионално направление	Докторска програма	Образователна и научна степен „доктор“	
				редовно	задочно
78.	3.7.	Администрация и управление	Стопанско управление	1	2
79.	3.7.	Администрация и управление	Стопанско управление (с обучение на английски език)	1	
Общо				20	13
Философски факултет					
80.	2.3.	Философия	Философия на науката	1	
81.	2.3.	Философия	Философия на културата, политиката, правото и икономиката (Философия на образованието)	1	
82.	2.3.	Философия	Философия на културата, политиката, правото и икономиката (Философия на културата)	1	
83.	2.3.	Философия	Теория на познанието	1	
84.	2.3.	Философия	Онтология	1	
85.	2.3.	Философия	Философия на историята	1	
86.	2.3.	Философия	Философия на културата, политиката, правото и икономиката (Философия на религията)	1	
87.	2.3.	Философия	Философия на културата, политиката, правото и икономиката (Философска антропология)	1	
88.	2.3.	Философия	Философия на културата, политиката, правото и икономиката (Философия на изкуството)	1	
89.	2.3.	Философия	Философия на културата, политиката, правото и икономиката (Метафизика)	1	
90.	2.3.	Философия	Етика	1	
91.			Етика (Постмодерна етика)		
92.			Етика (Биоетика)		
93.	2.3.	Философия	Логика	1	
94.	2.3.	Философия	Логика (Философска логика)	1	
95.	2.3.	Философия	Естетика	2	
96.	2.3.	Философия	Философия с преподаване на английски език	4	
97.	2.3.	Философия	Философия на културата, политиката, правото и икономиката (Философия в средните училища)		1
98.	2.3.	Философия	Реторика (История на реториката)	2	
99.			Реторика (Съвременна реторика)		
100.			Реторика (Невербална комуникация в реториката)		
101.			Реторика (Политическа реторика)		
102.			Реторика (Реторика във виртуалната среда)		
103.	3.1.	Социология, антропология и науки за културата	Социология	1	

№	Ши-фър	Професионално направление	Докторска програма	Образователна и научна степен „доктор“	
				редовно	заочно
104.	3.1.	Социология, антропология и науки за културата	Културология (Биографични и транскултурни маршрути на остаряването и грижата) на английски език	1	
105.	3.2.	Психология	Културна и диференциална психология (обучение на английски език)	1	
106.	3.2.	Психология	Културна и диференциална психология (обучение на български език)		
107.	3.2.	Психология	Консултативна психология	1	
108.	3.2.	Психология	Педагогическа психология	1	
109.	3.3.	Политически науки	Политология	1	
110.	3.3.	Политически науки	Европеистика (Политика на разширяване на ЕС)	2	
111.	3.3.	Политически науки	Европеистика (Исторически изследвания на ЕС)		
112.	3.3.	Политически науки	Европеистика (Икономически изследвания на ЕС)		
113.	3.3.	Политически науки	Европеистика (Медийна политика и право на ЕС)		
114.	3.3.	Политически науки	Европеистика (Правни изследвания на ЕС)		
115.	3.3.	Политически науки	Европеистика (Политологични изследвания на ЕС)		
116.	3.3.	Политически науки	Европеистика (Политологични изследвания на ЕС – Европейска идентичност)		
Общо					
Исторически факултет					
117.	2.2.	История и археология	Документалистика, архивистика, палеография (Историческо образование)	1	
118.	2.2.	История и археология	Нова и най-нова обща история (Нова балканска история – Дипломация и разузнаване, XVIII – XIX век)	1	
119.	2.2.	История и археология	Нова и най-нова обща история (Съвременна балканска история – Социална история на Балканите, XIX – XX век)	1	
120.	3.1.	Социология, антропология и науки за културата	Етнология (Българска етнология)	1	
Общо				4	0
Факултет по славянски филологии					
121.	2.1.	Филология	Руска литература (Стара руска литература)	1	
122.	2.1.	Филология	Руска литература (Руска литература на XX – XXI век)	1	
123.	2.1.	Филология	Славянски езици (Чешки език)	1	
124.	2.1.	Филология	Славянски езици (Сръбски и хърватски език)	1	
125.	2.1.	Филология	Славянски езици (Словенски език)	1	
126.	2.1.	Филология	Славянски езици (Украински език)	1	
127.	2.1.	Филология	Литература на народите на Европа, Америка, Африка, Азия и Австралия (История на полската литература)	1	

№	Ши- фър	Професионално направление	Докторска програма	Образователна и научна степен „доктор“	
				редовно	задочно
128.	2.1.	Филология	Литература на народите на Европа, Америка, Африка, Азия и Австралия (История на чешката литература)	1	
129.	2.1.	Филология	Литература на народите на Европа, Америка, Африка, Азия и Австралия (История на хърватската литература)	1	
130.	2.1.	Филология	Литература на народите на Европа, Америка, Африка, Азия и Австралия (Западноевропейска литература)	2	
131.	2.1.	Филология	Литература на народите на Европа, Америка, Африка, Азия и Австралия (Сравнително балканско литературознание)	1	1
132.	2.1.	Филология	Литература на народите на Европа, Америка, Африка, Азия и Австралия (История на славянските литератури)	1	
133.	2.1.	Филология	Българска литература (Българска възрожденска литература)	1	
134.	2.1.	Филология	Българска литература (Старобългарска литература)	1	
135.	2.1.	Филология	Българска литература (Българска литература от Освобождението до Втората световна война)	1	
136.	2.1.	Филология	Теория и история на литературата (Теория на литературата)	2	
137.	2.1.	Филология	Общо и сравнително езиковедие (Балканско езиковедие)	1	
138.	2.1.	Филология	Български език (История на българския език)	1	
139.	2.1.	Филология	Български език (Старобългарски език)	1	
140.	2.1.	Филология	Български език (Морфология)	1	
141.	2.1.	Филология	Български език (Фонетика)	1	
Общо				23	1
Факултет по класически и нови филологии					
142.	2.1.	Филология	Теория и практика на превода (Новогръцки език)	1	1
143.	2.1.	Филология	Литература на народите на Европа, Америка, Африка, Азия и Австралия (Най-нова американска литература) с обучение на английски език	1	1
144.	2.1.	Филология	Литература на народите на Европа, Америка, Африка, Азия и Австралия (Американска култура) с обучение на английски език	1	1
145.	2.1.	Филология	Литература на народите на Европа, Америка, Африка, Азия и Австралия (Американска литература на XIX век) с обучение на английски език	1	
146.	2.1.	Филология	Литература на народите на Европа, Америка, Африка, Азия и Австралия (Викторианска литература) с обучение на английски език	1	

№	Ши-фър	Професионално направление	Докторска програма	Образователна и научна степен „доктор“	
				редовно	задочно
147.	2.1.	Филология	Литература на народите на Европа, Америка, Африка, Азия и Австралия (Английска литература: от Средновековие към Ренесанс) с обучение на английски език	1	
148.	2.1.	Филология	Литература на народите на Европа, Америка, Африка, Азия и Австралия (Английска литература: Романтизъм) с обучение на английски език	1	
149.	2.1.	Филология	Литература на народите на Европа, Америка, Африка, Азия и Австралия (Научна фантастика) с обучение на английски език	1	1
150.	2.1.	Филология	Литература на народите на Европа, Америка, Африка, Азия и Австралия (Английска литература: от Ренесанс към Барок) с обучение на английски език	1	
151.	2.1.	Филология	Общо и сравнително езиковедие (Общо езиковедие – английски език)	1	
152.	2.1.	Филология	Германски езици (Дискурсивен анализ и текст лингвистика – английски език)	1	
153.	2.1.	Филология	Романски езици (Социолингвистика на френски език)	1	
154.	2.1.	Филология	Романски езици (Фонетика и фонология на съвременния португалски език)	1	
155.	2.1.	Филология	Романски езици (Лексикология и фразеология на съвременния португалски език)	1	
156.	2.1.	Филология	Семитско-хамитски езици (Арабско езиковедие)	1	1
157.	2.1.	Филология	Теория и практика на превода (арабски – български език)	1	1
158.	2.1.	Филология	Езици на народите на Азия, Африка и Америка (Китайски език и култура)	1	1
159.	2.1.	Филология	Езици на народите на Азия, Африка и Америка (Персийско езиковедие)	1	
160.	2.1.	Филология	Езици на народите на Азия, Африка и Америка (Език и общество на Корея)	1	
161.	2.1.	Филология	Езици на народите на Азия, Африка и Америка (Индийски езици и култура)	1	
Общо				20	7
Факултет по журналистика и масова комуникация					
162.	3.5.	Обществени комуникации и информационни науки	Медии и комуникации (Антропология на медиите)	2	
163.	3.5.	Обществени комуникации и информационни науки	Медии и комуникации (Визуална комуникация)	3	
164.	3.5.	Обществени комуникации и информационни науки	Медии и комуникации (Електронни медии)	1	
165.	3.5.	Обществени комуникации и информационни науки	Медии и комуникации (Интеркултурна комуникация)	1	
166.	3.5.	Обществени комуникации и информационни науки	Медии и комуникации (Комуникационен мениджмънт и маркетинг на съдържание)	1	

№	Ши-фър	Професионално направление	Докторска програма	Образователна и научна степен „доктор“	
				редовно	задочно
167.	3.5.	Обществени комуникации и информационни науки	Медии и комуникации (Култура и медии)	1	
168.	3.5.	Обществени комуникации и информационни науки	Медии и комуникации (Медиен мениджмънт и комуникация)	1	
169.	3.5.	Обществени комуникации и информационни науки	Медии и комуникации (Международна журналистика)	1	
170.	3.5.	Обществени комуникации и информационни науки	Медии и комуникации (Онлайн журналистика и комуникация)	1	
171.	3.5.	Обществени комуникации и информационни науки	Медии и комуникации (Спортна журналистика)	1	
172.	3.5.	Обществени комуникации и информационни науки	Медии и комуникации (Теория на журналистиката и медиите)	1	
Общо				14	
Юридически факултет					
173.	3.6.	Право	Теория на държавата и правото. Политически и правни учения (Обща теория на правото)	1	1
174.	3.6.	Право	Римско частно право	1	0
175.	3.6.	Право	Гражданско и семейно право (Търговско право)	1	1
176.	3.6.	Право	Финансово право	1	1
177.	3.6.	Право	Административно право и административен процес	1	1
178.	3.6.	Право	Наказателно право	0	1
179.	3.6.	Право	Наказателно процесуално право	2	1
180.	3.6.	Право	Международно частно право	1	1
181.	3.6.	Право	Право на Европейския съюз	1	0
Общо				9	7
Факултет по науки за образованието и изкуствата					
182.	1.2.	Педагогика	Логопедия	2	
183.	1.2.	Педагогика	Специална педагогика	2	
184.	1.2.	Педагогика	Предучилищна педагогика	2	
185.	1.2.	Педагогика	Медийна педагогика	2	
186.	1.2.	Педагогика	Сравнително образование	1	
187.	1.2.	Педагогика	Начална училищна педагогика	2	
188.	1.3.	Педагогика на обучението по...	Методика на обучението в детската градина и началното училище по домашен бит и техника	1	1
189.	1.3.	Педагогика на обучението по...	Методика на обучението в детската градина и началното училище по български език и литература	1	1
Общо				13	2
Факултет по педагогика					
190.	1.2.	Педагогика	Теория на възпитанието и дидактика (Дидактика)	1	
191.	1.2.	Педагогика	Теория на възпитанието и дидактика (Теория на възпитанието)	1	
192.	1.2.	Педагогика	Теория на възпитанието и дидактика (Основи на неформалното образование)		1

№	Ши-фър	Професионално направление	Докторска програма	Образователна и научна степен „доктор“	
				редовно	задочно
Общо				2	1
Медицински факултет					
193.	7.1.	Медицина	Акушерство и гинекология	1	
194.	7.1.	Медицина	Имунология	1	
195.	7.1.	Медицина	Кардиология	1	
196.	7.1.	Медицина	Кардиохирургия	1	
197.	7.1.	Медицина	Очни болести	1	
198.	7.1.	Медицина	Педиатрия	1	
199.	7.1.	Медицина	Физикална и рехабилитационна медицина	1	
200.	7.1.	Медицина	Хирургия	1	
Общо				8	0
ОБЩО				220	53
				273	

Приложение № 2

Предложения за приемане на редовни и задочни докторанти срещу заплащане в СУ „Св. Климент Охридски“ за учебната 2022 – 2023 г.

(брой)

№	Шифър	Професионално направление	Докторска програма	Образователна и научна степен „доктор“	
				редовно	задочно
Факултет по науки за образованието и изкуствата					
1.	1.2.	Педагогика	Предучилищна педагогика (Интеркултурно възпитание) с обучение на английски език	4	
2.	1.2.	Педагогика	Медийна педагогика (с обучение на английски език)	2	
3.	1.2.	Педагогика	Специална педагогика (с обучение на английски език)	15	
4.	1.3.	Педагогика на обучението по ...	Методика на обучението по музика (с обучение на английски език)	2	
Общо				23	
Философски факултет					
5.	2.3.	Философия	Философия с преподаване на английски език	1	1
6.	3.1.	Социология, антропология и науки за културата	Социология	1	
7.	3.3.	Политически науки	Публична администрация	3	2
Общо				5	3
ОБЩО				28	3

1. – Институтът по биология и имунология на размножаването „Акад. Кирил Братанов“ при Българската академия на науките (ИБИР – БАН), София, обявява конкурс за академична длъжност главен асистент по научна специалност ш. 01.06.23 „Имунология“, професионално направление – ш. 4.3 Биологически науки, област на висше образование – ш. 4. Природни науки, математика и информатика – 1/2 щат (4 часа). Срок за подаване на документите – до 2 месеца от обнародването на обявата в „Държавен вестник“. Документи за участие в конкурсите се подават всеки работен ден от 9 ч. до 16 ч. в деловодството на ИБИР – БАН, на бул. Цариградско шосе № 73, ет. 2, София. За повече информация: <http://ibir.bas.bg/>. За контакти: тел. 02 8722164; e-mail: office@ibir.bas.bg; hr-ibir@abv.bg.

566

31. – Институтът по океанология към БАН – Варна, обявява конкурс за заемане на академичната длъжност професор по област на висше образование 4. Природни науки, математика и информатика, професионално направление 4.3. Биологически науки, научна специалност „Хидробиология“, научно направление „Генетика на хидробионти“ – един, със срок за подаване на документи 2 месеца от обнародването в „Държавен вестник“. Документи – в института – експерт по управление на човешките ресурси, тел.: 052/370 486/в. 116.

561

7. – Община Благоевград на основание чл. 129, ал. 1 от ЗУТ обявява, че с Решение № 551 по протокол № 19 от 23.12.2022 г. на Общинския съвет – Благоевград, е одобрен подробен устройствен план (ПУП) – парцеларен план (ПП) за промяна предназначението на имот с нов идентификатор 04279.17.141, образуван от имоти с идентификатори 04279.17.121 (полски път – общинска собственост), 04279.31.71 (полски път – общинска собственост) и 04279.32.43 (полски път – общинска собственост) по кадастралната карта на Благоевград от „полски път“ в „път с трайна настилка“ за осигуряване на транспортен достъп до имот с идентификатор 04279.32.28 в местността Сухия бунар – Ш.54 по кадастралната карта на Благоевград. Решението подлежи на обжалване по реда на чл. 215, ал. 1 и 4 от ЗУТ в 30-дневен срок от обнародването в „Държавен вестник“ чрез Общинския съвет – Благоевград, пред Административния съд – Благоевград.

569

94. – Община Ботевград на основание чл. 128, ал. 1 от ЗУТ съобщава, че са изработени проекти за план-схема към подробен устройствен план за изместване на съществуващи ВиК съоръжения и проектиране на нови, свързани с изграждането на обект „Хотел, тренировъчна зала, ресторант и паркинг към многофункционална спортна зала „Арена Ботевград“. Проектите са изложени в стая № 28 в сградата на общината. На основание чл. 128, ал. 5 от ЗУТ в едномесечен срок от обнародването на обявлението в „Държавен вестник“ заинтересуваните лица могат да направят писмени възражения, предложения и искания по проектите за подробен устройствен план до общинската администрация.

554

22. – Община Варна на основание чл. 129, ал. 1 от ЗУТ съобщава на заинтересуваните лица, че с Решение № 1165-8 по протокол № 31 от 21.12.2022 г. на Общинския съвет – Варна, е одобрен подробен устройствен план (ПУП) – план за регулация и застрояване (ПРЗ) за урегулиран поземлен имот (УПИ) XVI-98, 260, 39, 41 – „за нискоетажно жилищно строителство и ТП“, кв. 27, по плана на КК Св. св. Константин и Елена, гр. Варна, представляващ изменение на ПУП – ПРЗ, одобрен със Заповед № РД-02-15-90 от 12.10.2017 г. на МРРБ. На основание чл. 215, ал. 4 от ЗУТ в 30-дневен срок от обнародването в „Държавен вестник“ решението подлежи на обжалване с жалба в два еднообразни екземпляра чрез Общинския съвет – Варна, пред Административния съд – Варна.

628

41. – Община Дулово на основание чл. 128, ал. 1 от ЗУТ съобщава на заинтересуваните лица, че е изработен проект за изменение на подробен устройствен план – план за регулация и застрояване (ИПУП – ПРЗ) за урегулиран поземлен имот (УПИ) XVII-783 – „за мини-бензиностанция“, и урегулиран поземлен имот (УПИ) XXXI-782 – „за обществено обслужване“, кв. 34, по плана на гр. Дулово и изменение на улична регулация от ос.т. 107 до ос.т. 108 с цел обединяването на имотите и образуване на един нов УПИ с предназначение „за бензиностанция и обществено обслужване“ в устройствена зона от типа „жилищна територия с преобладаващо застрояване с малка височина (Жм)“. На основание чл. 128, ал. 5 от ЗУТ в едномесечен срок от обнародването в „Държавен вестник“ заинтересуваните лица могат да направят писмени възражения, предложения и искания по проекта до общинската администрация.

558

7. – Община Елин Пелин на основание чл. 128, ал. 1 от ЗУТ съобщава, че е внесен проект за ПУП – парцеларен план (ПП) за техническа инфраструктура за водопровод през ПИ с идентификатори по КККР № 61248.25.601, 61248.37.333, 61248.37.808, 61248.201.439, 61248.931.1, 61248.39.112 и 61248.39.934 за водоснабдяване на ПИ с идентификатори по КККР № 61248.171.101 – „за жилищно строителство“, намиращ се в нов кв. 76, с. Равно поле, община Елин Пелин. Преписката се намира в отдел УТКС на Община Елин Пелин, ет. 1 в сградата на общината. Съгласно чл. 128, ал. 5 от ЗУТ в едномесечен срок от обнародването в „Държавен вестник“ заинтересуваните лица могат да направят писмени възражения, предложения и искания по проекта до общинската администрация.

619

8. – Община Елин Пелин на основание чл. 128, ал. 1 от ЗУТ съобщава, че е изработен проект за ПУП – план за застрояване (ПЗ) и ПУП – изменение на плана за регулация (ИПР) на ПИ с идентификатор по КККР № 27303.44.59, м. Блатото, гр. Елин Пелин, община Елин Пелин, за образуване на три нови УПИ XIII-59 – „за жилищно строителство“, УПИ XIV-59 – „за жилищно строителство“, и УПИ XV-59 – „за жилищно строителство“, със следните устройствени показатели: Н – до 10 м; Пзастр. – до

60 %; Кинт. – 1,2; Позел. – 40 %; начин на застрояване – „свободно“, както ПУП – парцеларен план (ПП) на част от ПИ с идентификатор по КККР № 27303.44.103 – „за селскостопански, горски, ведомствен път“, м. Блатото, гр. Елин Пелин, община Елин Пелин, за осигуряване на транспортен достъп до ПИ с идентификатор по КККР № 27303.44.59 и ПУП – изменение на плана за улична регулация (ИПУР) за образуване на нова задънена улица с о.т. 12а – о.т. 12б (нова). Преписката се намира в отдел УТКС на Община Елин Пелин, ет. 1 в сградата на общината. Съгласно чл. 128, ал. 5 от ЗУТ в едномесечен срок от обнародването в „Държавен вестник“ заинтересуваните лица могат да направят писмени възражения, предложения и искания по проекта до общинската администрация.

555

9. – Община Елин Пелин на основание чл. 128, ал. 1 от ЗУТ съобщава, че е изработен проект за ПУП – план за застрояване (ПЗ) на ПИ с идентификатор по КККР № 43445.17.17, намиращ се в масив 17, м. Ормано, землище на с. Лесново, община Елин Пелин, за отреждането му „за складова, промишлена, обществено-обслужваща дейност и паркинг“, със следните устройствени показатели: Н – до 10 м; Пзастр. – до 80%; Кинт. – 1,2; Позел. – 20%; начин на застрояване – „свободно“, както и ПУП – парцеларен план (ПП) на част от ПИ с идентификатор по КККР № 43445.17.275 – „за селскостопански, горски, ведомствен път“, за осигуряване на транспортен достъп до имота. Преписката се намира в отдел УТКС на Община Елин Пелин, ет. 1 в сградата на общината. Съгласно чл. 128, ал. 5 от ЗУТ в едномесечен срок от обнародването в „Държавен вестник“ заинтересуваните лица могат да направят писмени възражения, предложения и искания по проекта до общинската администрация.

556

88. – Община Кюстендил на основание чл. 128, ал. 1 от ЗУТ съобщава на заинтересуваните лица, че е изработен проект за подробен устройствен план – парцеларен план (ПУП – ПП) за определяне на трасе на подземна линия за захранване на бъдеща фотоволтаична централа в ПИ 02138.3.56, част от ПИ 02138.3.54, м. Барата, от КККР на с. Багреници, община Кюстендил. Присъединяването ще се извърши към въздушен ел. провод 20 kV „Козница“, извод от подстанция „Пауталия“ към нов стълб, намиращ се в ПИ 56378.19.13 от КККР на с. Пиперков чифлик (нива, частна собственост – „АГРО 77“ – ЕООД), откъдето започва трасето на подземния ел. кабел и преминава през: ПИ 56378.19.10 от КККР на с. Пиперков чифлик, община Кюстендил (за селскостопански, горски, ведомствен път), ПИ 56378.19.45 от КККР на с. Пиперков чифлик, община Кюстендил (пасище, общинска частна собственост), пресича ПИ 02138.3.53 от КККР на с. Багреници, община Кюстендил (за селскостопански, горски, ведомствен път), и достига до имота, собственост на заявителя, където ще бъде изграден нов трансформаторен пост. Възложител на проекта е „Кидо Енерджи България“ – ЕООД, представлявано от управителя Любомира Димитрова-Арсова. Проектът се намира в сградата

на Община Кюстендил, ет. 1, стая № 19, и може да бъде разгледан от заинтересуваните лица. На основание чл. 128, ал. 5 от ЗУТ в едномесечен срок от обнародването на обявлението в „Държавен вестник“ заинтересуваните лица могат да направят писмени възражения, предложения и искания по проекта до общинската администрация.

557

530. – Община Несебър на основание чл. 128, ал. 1 от ЗУТ съобщава на заинтересуваните лица, че на основание чл. 110, ал. 1, т. 5 от ЗУТ е изработен проект за ПУП – парцеларен план за обект оптична кабелна линия „07-0807/ТШЗ – 0814“, преминаващ през землищата на с. Равда, гр. Несебър и гр. Свети Влас. Трасето на кабела е с обща дължина в община Поморие и в община Несебър 28 174 м и обща сервитутна зона 29 301 кв. м, като 11 532 м и зона на ограничение 11 308 кв. м попадат в територията на община Поморие, а 16 642 м и зона на ограничение 17 308 кв. м попадат в територията на община Несебър. Трасето на кабелната линия започва от съществуваща технологична шахта 07-0807/ТШЗ в ПИ 11538.16.6 с площ 226 694 кв. м, с начин на трайно предназначение на територията „горска“ и начин на трайно ползване „друг вид дървопроизводителна гора“, държавна собственост, като площите с ограничение в ПИ 11538.16.6 са 1794 кв. м и продължава последователно в следните имоти в землищата на гр. Несебър и с. Равда на територията на община Несебър: ПИ 51500.200.7 с площ 150 882 кв. м, с начин на трайно предназначение на територията „горска“ и начин на трайно ползване „друг вид дървопроизводителна гора“, държавна собственост, като площите с ограничение са 3596 кв. м; ПИ 51500.200.8 с площ 118 944 кв. м, с начин на трайно предназначение на територията „горска“ и начин на трайно ползване „друг вид дървопроизводителна гора“, държавна собственост, като площите с ограничение са 1444 кв. м; ПИ 51500.37.12 с площ 4336 кв. м, с начин на трайно предназначение на територията „транспортна“ и начин на трайно ползване „за местен път“, общинска собственост, като площите с ограничения са 8 кв. м; ПИ 51500.203.22 с площ 1742 кв. м, с начин на трайно предназначение на територията „транспортна“ и начин на трайно ползване „за друг поземлен имот за движение и транспорт“, държавна собственост, като площите с ограничения са 167 кв. м; ПИ 51500.200.2 с площ 53 258 кв. м, с начин на трайно предназначение на територията „транспортна“ и начин на трайно ползване „за път от републиканската пътна мрежа“, държавна собственост, като площите с ограничения са 280 кв. м; ПИ 51500.203.15 с площ 2685 кв. м, с начин на трайно предназначение на територията „транспортна“ и начин на трайно ползване „за път от републиканската пътна мрежа“, държавна собственост, като площите с ограничение са 119 кв. м; ПИ 51500.203.2 с площ 19 527 кв. м, с начин на трайно предназначение на територията „горска“ и начин на трайно ползване „изоставена ливада“, държавна собственост, като площите с ограничение са 220 кв. м; ПИ 51500.203.14 с площ 5493 кв. м, с начин на трай-

и начин на трайно ползване „за местен път“, общинска собственост, като площите с ограничение са 13 кв. м; ПИ 61056.54.28 с площ 5055 кв. м, с начин на трайно предназначение на територията „зеделска“ и начин на трайно ползване „за селскостопански, горски, ведомствен път“, общинска собственост, като площите с ограничение са 901 кв. м; ПИ 61056.54.21 с площ 61 209 кв. м, с начин на трайно предназначение на територията „транспортна“ и начин на трайно ползване „за път от републиканската пътна мрежа“, държавна собственост, като площите с ограничение са 34 кв. м и ПИ 61056.48.104 с площ 54 311 кв. м, с начин на трайно предназначение на територията „зеделска“ и начин на трайно ползване „за селскостопански, горски, ведомствен път“, общинска собственост, като площите с ограничение са 601 кв. м, след което продължава в землището на гр. Ахелой, община Поморие. Проектът за ПУП – парцеларен план за обекта е изложен в сградата на общинската администрация – Несебър, ул. Еделвайс № 10, ет. 3, стая 32. На основание чл. 128, ал. 5 от ЗУТ в едномесечен срок от обнародването в „Държавен вестник“ заинтересуваните лица могат да направят писмени възражения, предложения и искания по проекта до общинската администрация – Несебър.

591

531. – Община Несебър на основание чл. 128, ал. 1 от ЗУТ съобщава на заинтересуваните лица, че на основание чл. 110, ал. 1, т. 5 от ЗУТ е изработен проект за ПУП – парцеларен план за обект „Оптична кабелна линия 07-0807/ТШ2-0793“ по кадастралната карта на с. Емона и с. Баня. Дължината на трасето е 10 458 м в горска, зеделска и транспортна територия, а площите с ограничение са общо 4183,20 кв. м в горска, зеделска и транспортна територия. Трасето на оптичната кабелна линия ще преминава през следните поземлени имоти: ПИ 02703.37.34 с площ 5182 кв. м, с начин на трайно предназначение на територията „зеделска“ и начин на трайно ползване „за селскостопански, горски, ведомствен път“, общинска собственост; ПИ 02703.41.112 с площ 21 130 кв. м, с начин на трайно предназначение на територията „територия на транспорта“ и начин на трайно ползване „за местен път“, общинска собственост; ПИ 27454.23.68 с площ 9547 кв. м, с начин на трайно предназначение на територията „територия на транспорта“ и начин на трайно ползване „за местен път“, общинска собственост; ПИ 27454.25.51 с площ 12 008 кв. м, с начин на трайно предназначение на територията „територия на транспорта“ и начин на трайно ползване „за местен път“, общинска собственост; ПИ 27454.45.14 с площ 36 743 кв. м, с начин на трайно предназначение на територията „територия на транспорта“ и начин на трайно ползване „за местен път“, общинска собственост; ПИ 27454.33.34 с площ 19 833 кв. м, с начин на трайно предназначение на територията „територия на транспорта“ и начин на трайно ползване „за местен път“, общинска собственост; ПИ 27454.14.91 с площ 12 734 кв. м, с начин на трайно предназначение на територията „зеделска“ и начин на трайно

ползване „за селскостопански, горски, ведомствен път“, общинска собственост; ПИ 27454.33.154 с площ 28 586 кв. м, с начин на трайно предназначение на територията „зеделска територия“ и начин на трайно ползване „широколистна гора“, общинска собственост; ПИ 27454.33.23 с площ 429 149 кв. м, с начин на трайно предназначение на територията „зеделска“ и начин на трайно ползване „пасище“, общинска собственост, и ПИ 27454.45.8 с площ 5 750 732 кв. м, с начин на трайно предназначение на територията „горска територия“ и начин на трайно ползване „широколистна гора“, общинска собственост. В ПИ 02703.37.34 попадат 80 м и се създават площи с ограничение 32 кв. м, в ПИ 02703.41.112 попадат 1489 м от трасето и се създават площи с ограничение 595,60 кв. м, в ПИ 27454.23.68 попадат 227 м от трасето и се създават площи с ограничение 90,80 кв. м, в ПИ 27454.25.51 попадат 998 м от трасето и се създават площи с ограничение 399,20 кв. м, в ПИ 27454.45.14 попадат 3117 м от трасето и се създават площи с ограничение 1246,80 кв. м, в ПИ 27454.33.34 попадат 1203 м от трасето и се създават площи с ограничение 481,20 кв. м, в ПИ 27454.14.91 попадат 1717 м от трасето и се създават площи с ограничение 686,80 кв. м, в ПИ 27454.33.154 попадат 56 м от трасето и се създават площи с ограничение 22,40 кв. м, в ПИ 27454.33.23 попадат 1313 м от трасето и се създават площи с ограничение 525,20 кв. м и в ПИ 27454.45.8 попадат 258 м от трасето и се създават площи с ограничение 103,20 кв. м. Проектът за ПУП – парцеларен план за обекта е изложен в сградата на общинската администрация – Несебър, ул. Еделвайс № 10, ет. 3, стая 32. На основание чл. 128, ал. 5 от ЗУТ в едномесечен срок от обнародването в „Държавен вестник“ заинтересуваните лица могат да направят писмени възражения, предложения и искания по проекта до общинската администрация – Несебър.

590

149. – Община гр. Омуртаг на основание чл. 128, ал. 1 от ЗУТ съобщава на заинтересуваните, че е изработен проект за подробен устройствен план – парцеларен план (план за елементи на техническата инфраструктура извън границите на урбанизирани територии) за обект: „Въздушна и кабелна линия СрН 20 kV за присъединяване на фотоволтаична електроцентрала в ПИ с ид. 53535.3.290 и фотоволтаична електроцентрала в ПИ с ид. 53535.3.291 в подстанция „Омуртаг“ в местност Калето, община Омуртаг, област Търговище. Трасето преминава през: ПИ № 53535.3.290, община Омуртаг, гр. Омуртаг, вид собственост: общинска публична, вид територия: зеделска, НТП: пасище; ПИ № 53535.3.291, община Омуртаг, гр. Омуртаг, вид собственост: общинска публична, вид територия: зеделска, НТП: пасище; ПИ № 53535.3.45, община Омуртаг, гр. Омуртаг, вид собственост: общинска публична, вид територия: зеделска, НТП: селскостопански, горски, ведомствен път; ПИ № 53535.3.33, община Омуртаг, гр. Омуртаг, вид собственост: стопанисвано от общината, вид територия: зеделска, НТП: пасище; ПИ № 53535.3.36, община Омуртаг, гр. Омуртаг, вид собственост: съсобственост, вид територия: зе-

меделска, НТП: друг вид земеделска земя; ПИ № 53535.3.12, община Омуртаг, гр. Омуртаг, вид собственост: държавна публична, вид територия: територия на транспорта, НТП: за път от републиканската пътна мрежа; ПИ № 53535.205.34, община Омуртаг, гр. Омуртаг, вид собственост: стопанисвано от общината, вид територия: земеделска, НТП: пасище; ПИ № 53535.221.242, община Омуртаг, гр. Омуртаг, вид собственост: частна, вид територия: земеделска, НТП: нива; ПИ № 53535.221.228, община Омуртаг, гр. Омуртаг, вид собственост: общинска публична, вид територия: земеделска, НТП: селскостопански, горски, ведомствен път; ПИ № 53535.221.236, община Омуртаг, гр. Омуртаг, вид собственост: общинска публична, вид територия: земеделска, НТП: селскостопански, горски, ведомствен път; ПИ № 53535.501.3238, община Омуртаг, гр. Омуртаг, вид собственост: общинска публична, вид територия: урбанизирана, НТП: за производствен, складов обект; ПИ № 53535.501.3239, община Омуртаг, гр. Омуртаг, вид собственост: общинска публична, вид територия: урбанизирана, НТП: за второстепенна улица. Проектът е изложен за проучване в сградата на общинската администрация – гр. Омуртаг, ет. 2, стая № 17. На основание чл. 128, ал. 5 от ЗУТ в едномесечен срок от обнародването в „Държавен вестник“ заинтересуваните лица могат да направят писмени възражения, предложения и искания по проекта за подробен устройствен план до общинската администрация.

614

1. – Община „Марица“, област Пловдив, на основание чл. 128, ал. 1 от ЗУТ съобщава, че е изработен проект на ПУП – план за регулация и застрояване (ПРЗ) в обхвата на поземлени имоти с идентификатори 66915.23.46 – изоставена орна земя, и 66915.23.47 – пасище, и част от поземлени имоти с идентификатори 66915.23.37 и 66915.23.66 – за селскостопански, горски, ведомствен път, и части от: ПИ с идентификатори 66915.23.80 – пасище, № 66915.22.35 – за селскостопански, горски, ведомствен път, и ПИ № 66915.22.128 – напоителен канал, по кадастралната карта на с. Скutare, местност Голям гьол, община „Марица“, област Пловдив, представляващ земеделска земя за процедура по промяна предназначението съобразно изискванията на ЗОЗЗ и ППЗОЗЗ и отреждане на урегулирани поземлени имоти за жилищно строителство и включване в ЗРП. Проектът се намира в сградата на общинската администрация, стая № 408, и може да се разгледа от заинтересованите лица, които на основание чл. 128, ал. 5 от ЗУТ в едномесечен срок от датата на обнародването в „Държавен вестник“ могат да направят писмени възражения, предложения и искания по проекта до Община „Марица“, област Пловдив.

620

2. – Община „Марица“, област Пловдив, на основание чл. 128, ал. 1 от ЗУТ съобщава, че е изработен проект на ПУП – план за регулация и застрояване (ПРЗ) в обхвата на поземлени имоти с идентификатори № 47113.10.116 – пасище, общинска публична собственост, № 47113.10.70 – за друг вид застрояване, общинска частна собственост, и № 47113.10.81 – даре, съвместно с

частична преработка на кв. 40 в м. Делника по кадастралната карта на с. Манолско Конаре, община „Марица“, област Пловдив, за процедура по промяна предназначението на земеделска земя за неземеделски нужди по ЗОЗЗ и ППЗОЗЗ за отреждане на урегулирани поземлени имоти за жилищно строителство и включване в ЗРП на с. Манолско Конаре. Проектът се намира в сградата на общинската администрация, стая № 408, и може да се разгледа от заинтересованите лица, които на основание чл. 128, ал. 5 от ЗУТ в едномесечен срок от датата на обнародването в „Държавен вестник“ могат да направят писмени възражения, предложения и искания по проекта до Община „Марица“, област Пловдив.

613

1. – Община Полски Тръмбеш на основание чл. 128, ал. 1 от ЗУТ обявява на заинтересуваните лица, че е изработен проект за частично изменение на ПУП – план за регулация и застрояване за част от кадастрални райони 34 и 35 по КККР на с. Полски Сеновец, включващ: ПИ 57340.34.12, ПИ 57340.34.19, ПИ 57340.34.20, ПИ 57340.34.27, ПИ 57340.35.8, ПИ 57340.35.10, ПИ 57340.35.11, ПИ 57340.35.12, ПИ 57340.35.19, ПИ 57340.35.20, ПИ 57340.35.23, ПИ 57340.35.21, ПИ 57340.35.22, ПИ 57340.35.24 по КККР на с. Полски Сеновец, община Полски Тръмбеш, област Велико Търново, с цел промяна на предназначението на имотите в „за производствена, складова и търговска дейност“. В едномесечен срок от обнародването на обявлението в „Държавен вестник“ на основание чл. 128, ал. 5 от ЗУТ заинтересуваните лица могат да се запознаят с предложението проект и да направят писмени възражения, предложения и искания по проекта за ПУП в деловодството на общинската администрация – Полски Тръмбеш.

559

1. – Община Приморско на основание чл. 129, ал. 1 от ЗУТ съобщава, че с Решение № 432 от 23.12.2022 г. на Общинския съвет – гр. Приморско, е одобрен проект за ПУП – парцеларен план за изграждане на обект „Водопровод за хранване на част от имотите в зона по § 4, м. Лозята, с. Писменово“, като подземното трасе ще премине през ПИ № 20.461, № 20.466, № 20.476, № 20.477, № 20.272 и № 20.274 по плана на новообразуваните имоти в м. Лозята, землище на с. Писменово, община Приморско. На основание чл. 215, ал. 4 от ЗУТ решението подлежи на обжалване в 30-дневен срок от обнародването в „Държавен вестник“ чрез Община Приморско до Административния съд – Бургас.

587

1. – Община Провадия на основание чл. 128, ал. 1 от ЗУТ съобщава на заинтересуваните лица, че е изработен проект за подробен устройствен план – парцеларен план (ПУП – ПП) за обект: „Трасе на кабелна линия“ за хранване на стопански сгради в ПИ № 04457.8.2 от трафопост МТТ20/0,4 kV в ПИ № 04457.18.203 по КККР на с. Блъжсково, община Провадия, област Варна. Дължината на трасето е 544 м и започва от съществуващ стълб в ПИ № 04457.18.203 с начин на трайно ползване – пасище – общинска публична собственост на Община Провадия, продължава през имоти – публична общинска собственост,

с начин на трайно ползване – полски пътища, с № 04457.18.201, № 04457.18.209, № 04457.8.4, и достига до ПИ № 04457.8.2, собственост на възложителя ЕТ „Томс – Янко Горанов“. На основание чл. 128, ал. 5 от ЗУТ в едномесечен срок от обнародването в „Държавен вестник“ заинтересуваните лица могат да направят писмени възражения, предложения и искания по парцеларния план до общинската администрация.

560

89. – Община Първомай на основание чл. 21, ал. 1, т. 11 от ЗМСМА и чл. 129, ал. 1 от ЗУТ съобщава, че с Решение № 398 от 26.01.2023 г. по протокол № 42 на Общинския съвет – Първомай, е одобрен подробен устройствен план – изменение на план регулация (ПУП – ИПР) за УПИ I – жп ареал, и III – жп ареал, между кв. № 88, 163, 164, 165 и 167 по действащия кадастрален и регулационен план на гр. Първомай, област Пловдив, във връзка с образуването на нови самостоятелни УПИ I – жп ареал, кв. 88, УПИ II – жп ареал, кв. 164, УПИ III – жп ареал, кв. 165, достигащи до съществуващ УПИ IV – жп ареал, кв. 167, през които последователно преминава основен индустриален клон и новообразувани отклонения от основния индустриален клон, обособени като нови УПИ X – общински, между кв. 163 и 164 и УПИ V – жп ареал, кв. 165, за обслужване на Петролна база – гр. Първомай, предоставена за управление на Държавна агенция „Държавен резерв и военновременни запаси“. Плановете са изложени в общинската администрация – Първомай, стая № 107. На основание чл. 215 от ЗУТ заинтересуваните лица могат да обжалват решението в 30-дневен срок от обнародването в „Държавен вестник“ чрез Община Първомай.

615

90. – Община Първомай на основание чл. 21, ал. 1, т. 11 от ЗМСМА и чл. 150, чл. 129, ал. 1 и чл. 193, ал. 4 от ЗУТ съобщава, че с Решение № 407 от 26.01.2023 г. по протокол № 42 на Общинския съвет – Първомай, е одобрен проект за ПУП – парцеларен план за нова подземна кабелна линия 110 kV от подстанция „Борисовград“ – УПИ IX – подстанция, кв. 165, по плана на гр. Първомай, до п/ст „ФВЕЦ Грийнс“ в ПИ № 59080.42.529 по КККР на гр. Първомай, представляващ част от комплексен проект по чл. 150 от ЗУТ за строеж: „Електропровод 110 kV от п/ст „ФВЕЦ Грийнс“ до п/ст „Борисовград“ за реализиране на „Фотоволтаична електрическа централа „ФЕЦ Грийнс“ с инсталирана мощност 30 MW“. Дадено е предварително съгласие за преминаване на отклонения от общите мрежи на техническата инфраструктура във връзка с чл. 193, ал. 4 от ЗУТ за подземна кабелна линия 110 kV за присъединяване на „ФВЕЦ Грийнс“ в ПИ № 59080.42.529 през имоти № 59080.49.324, № 59080.49.397 и ПИ № 59080.49.281, собственост на Община Първомай, по КККР на гр. Първомай, във връзка с учредяване на право на прокарване ведно със сервитут за новото кабелно трасе. Плановете са изложени в общинската администрация – Първомай, стая № 107. На основание чл. 215 от ЗУТ заинтересуваните лица

могат да обжалват решението в 30-дневен срок от обнародването в „Държавен вестник“ чрез Община Първомай.

616

82. – Община Русе на основание чл. 129, ал. 1 от ЗУТ съобщава, че с Решение № 1210 от 24.01.2023 г. Общинският съвет – Русе, е одобрил ПУП – план за улична регулация от о.т. 10630 до нова о.т. 10857, изменение на кв. 1000 и 1003, план за регулация на V-1472 – за паркинг, и изменение на план за регулация на УПИ IV-1471 – за инженерна техническа инфраструктура, в кв. 1000, Източна промишлена зона, по плана на гр. Русе, както следва: създава се нова улична ос от о.т. 10630 до нови 20 бр. о.т. с номера: 10838, 10839, 10840, 10841, 10842, 10843, 10844, 10845, 10847, 10848, 10849, 10850, 10851, 10852, 140853, 10854, 10855, 10856 и 10857, последната разположена на бул. Тутракан с габарит 13 м до о.т. 10849 и 11,5 м до края на уличната регулация; създава се връзка между о.т. 1001 и о.т. 10845 през о.т. 10846; със създаването на уличната регулация от о.т. 10630 до о.т. 10857 се променят границите на ПИ 63427.8.776 – публична общинска собственост, като същият получава проектен идентификатор 63427.8.1476; заличава се ПИ 63427.8.761 – частна общинска собственост, което налага промяна на регулационните граници на кв. 11003 от Източна промишлена зона – Русе; с плана за регулация се създава нов УПИ V-1472 – за паркинг, за ПИ с проектен идентификатор 63427.8.1472, съгласно скица-проект № 15-1035333-7.09.2022 г. от СГКК – Русе; с изменение на плана за регулация се изменят регулационните граници на кв. 1000 по плана на гр. Русе и УПИ IV-1471 – за инженерна техническа инфраструктура, съгласно скица-проект № 15-1035333-7.09.2022 г. от СГКК – Русе. На основание чл. 215, ал. 1 и 4 от ЗУТ решението може да се обжалва в 14-дневен срок от обнародването в „Държавен вестник“ чрез Общинския съвет – Русе, пред Административния съд – Русе.

618

83. – Община Русе на основание чл. 129, ал. 1 от ЗУТ съобщава, че с Решение № 1215 от 24.01.2023 г. Общинският съвет – Русе, е одобрил ПУП – изменение на план за улична регулация от о.т. 8865 до о.т. 7177 и изменение на план за регулация на УПИ I – за озеленяване, спорт и жилищно строителство, в кв. 640 по плана на гр. Русе, както следва: изменя се планът за улична регулация на кв. 640 от о.т. 8865 до о.т. 7177, като се запазва профилът на улицата и се измества по съществуващата улица с идентификатор 63427.6.269 и по източната граница на полски път с идентификатор 63427.20.33. Изменя се планът за регулация на УПИ I – за озеленяване, спорт и жилищно строителство, и се обособява нов УПИ I – за озеленяване, съгласно ОУПО, одобрен с Решение № 304, прието с протокол № 14 от 19.11.2020 г. на Общинския съвет – Русе. На основание чл. 215 от ЗУТ решението може да се обжалва в 14-дневен срок от обнародването в „Държавен вестник“ чрез Общинския съвет – Русе, пред Административния съд – Русе.

579

2. – Община Самоков на основание чл. 21, ал. 1, т. 11 от ЗМСМА и чл. 129, ал. 1 от ЗУТ съобщава, че с Решение № 1775 от заседание на

Общинския съвет – гр. Самоков, протокол № 44 от 20.12.2022 г., е одобрен подробен устройствен план – план-извадка по чл. 133, ал. 1 и 4 от ЗУТ от процедуриания ПУП – план за улична регулация и обекти на публичната собственост на к.к. Боровец, приет с протокол на ЕС № 28 от 23.12.2015 г., и ПУП – ИПРЗ (изменение на плана за регулация и застрояване) на к.к. Боровец, одобрен със Заповед № РД-14-02-251 от 1986 г. за ПИ № 65231.920.377 и ПИ № 65231.920.378 в кв. 15 по плана на к.к. Боровец. С проекта се създава нова задънена улица с о.т. 363А-363Б и се образуват два нови урегулирани поземлени имота IV, ПИ № 65231.920.378 (нов идентификатор № 65231.920.650), и V, ПИ № 65231.920.377, в кв. 37 по плана за улична регулация и обекти на публичната собственост на к.к. Боровец, за които се създава устройствена зона за „курорт и допълващи го дейности – Ок“ с показатели: плътност на застрояване – до 25 %, коефициент на интензивност – до 0,5, минимална озеленена площ – 50 %, височина на сградите – до 10 м (3 ет.), съгласно приложения проект. Решението подлежи на обжалване съгласно чл. 215, ал. 1 и 4 от ЗУТ в 30-дневен срок от обнародването в „Държавен вестник“ чрез Общинския съвет – гр. Самоков, пред Административния съд – София област.

617

317. – Община Силистра на основание чл. 129, ал. 1 от ЗУТ и Решение № 190 на Общинския експертен съвет по устройство на територията при Община Силистра, взето на заседание с протокол № 16 от 30.11.2022 г., съобщава, че с Решение № 943 от 22.12.2022 г. е одобрен подробен устройствен план (ПУП) – парцеларен план (ПП) за външно ел. захранване на приемник на електрическа енергия, намиращ се в ПИ с идентификатор 00895.134.18 по КККР на с. Айдемир, община Силистра, чрез изграждане на въздушен електропровод СрН до 20 kV.

585

21. – Община Троян на основание чл. 129, ал. 1 от ЗУТ съобщава, че с Решение № 841 по протокол № 37 от 22.12.2022 г. на Общинския съвет – Троян, е одобрен подробен устройствен план – план за регулация и застрояване за частично изменение плана за регулация и застрояване (ПУП – ПРЗ за ЧИПРЗ) на парцели ХLI-1327 и ХLII – „за озеленяване и трафопост“, в кв. 60 и улица с осови точки 404 – 408 – 412 по регулационния план на I и II микрорайон на гр. Троян (поземлени имоти с идентификатори 73198.512.237 и 73198.512.235 по КККР на гр. Троян), като се обособяват УПИ ХLI-422 и ХLIX-421 с отреждане „за ниско жилищно застрояване“ и УПИ ХLII – „за озеленяване и трафопост“. Планът е изложен в сградата на Община Троян, стая № 30, от 9 до 12 ч. всеки работен ден. На основание чл. 215, ал. 1 и 4 от ЗУТ решението може да бъде обжалвано чрез органа, издал акта, в 30-дневен срок от обнародването в „Държавен вестник“ пред Административния съд – Ловеч.

567

22. – Община Троян на основание чл. 129, ал. 1 от ЗУТ съобщава, че с Решение № 840 по протокол № 37 от 22.12.2022 г. на Общинския съвет – Троян, е одобрен подробен устройствен

план – план за регулация и застрояване за частично изменение на регулационния план (ПУП – ПРЗ за ЧИРП) на парцели II-360 и ХХVI-358, 359 в кв. 9 по регулационния план на кв. Кнежки лъг и Василевско на гр. Троян (поземлен имот с идентификатор 73198.508.305 по КККР на гр. Троян), като се обособява УПИ II-305 – „за ниско жилищно застрояване“, и уличната регулация се изменя по имотни граници от имот с идентификатор 73198.508.306 до имот с идентификатор 73198.508.294. Планът е изложен в сградата на Община Троян, стая № 30, от 9 до 12 ч. всеки работен ден. На основание чл. 215, ал. 1 и 4 от ЗУТ решението може да бъде обжалвано чрез органа, издал акта, в 30-дневен срок от обнародването в „Държавен вестник“ пред Административния съд – Ловеч.

568

76. – Община Търговище на основание чл. 128, ал. 1 от ЗУТ съобщава, че е изготвен проект на подробен устройствен план – парцеларен план за елементи на техническата инфраструктура за обект: „Резервно захранване на с. Кралево от водопровода, захранващ гр. Търговище от язовир „Тича“ с точка на водоземане имот 39390.104.3 до ПС „Кралево 2“, разположена в имот 39390.71.100“. С проекта се определят трасе и сервитут на водопровод, като се засягат поземлени имоти – общинска собственост, стопанисвани от общината, и поземлени имоти – частна собственост, намиращи се в землището на с. Кралево, община Търговище. Информация по проекта се помества на интернет страницата на общината: www.targovishte.bg, линк: Актуално – Обявления// Обявления и уведомявания на Община Търговище за 2023 г. Проектът може да бъде разгледан в стая № 14 на ет. 1 в сградата на Община Търговище. На основание чл. 128, ал. 5 от ЗУТ в едномесечен срок от обнародването на съобщението в „Държавен вестник“ заинтересованите лица могат да направят писмени възражения, предложения и искания по проекта до общинската администрация.

600

363. – Община с. Аврен, област Варна, на основание чл. 128, ал. 1 от ЗУТ съобщава, че е изработен и представен за разглеждане проект за подробен устройствен план – план за регулация и застрояване (ПУП – ПРЗ) за изменение на действащия застроително-регулационен план на с. Дъбравино, община Аврен, одобрен със Заповед № 7 от 4.01.1986 г. на председателя на Изпълнителния комитет на Общинския народен съвет – Варна, изменен със Заповед № 166 от 1.03.2022 г. и Заповед № 412 от 17.05.2022 г. на кмета на община Аврен, в частта за урегулиран поземлен имот (УПИ) XV-399, 400, 401, 402, 403, 406 с отреждане „за фотоволтаична електроцентрала“, УПИ XVI-406 от кв. 59, неприложена улична регулация между о.т. 126 към о.т. 128 до о.т. 129, част от уличната мрежа на с. Дъбравино и част от УПИ I с отреждане „за озеленяване“ от кв. 60, във връзка с прието Решение № 932-1 на Общинския съвет – с. Аврен, по протокол от редовно заседание № 34, проведено на 28.10.2022 г., заличаване на улица между о.т. 126 към о.т. 128 до о.т. 129, придаването ѝ към новообразувани УПИ XVII-399, 400, 401, 402, 403, 406 с отрежда-

не „за фотоволтаична електроцентрала“ и УПИ XVIII-406 в кв. 59 по застроително-регулационния план на с. Дъбравино, община Аврен, обособяване на задънена улица с широчина 6 м от о.т. 129 до проектна о.т. 129А и установяване на застроителен режим за имотите в режим на застроителна зона „Жм“ (жилищна територия с преобладаващо застрояване с малка височина). Проектът и придружаващата го документация са изложени за справка в информационния център на общината. На основание чл. 128, ал. 5 във връзка с ал. 1 от ЗУТ в едномесечен срок от обнародването на обявлението в „Държавен вестник“ заинтересуваните лица могат да направят писмени възражения, предложения и искания по проекта за ПУП – ПРЗ до общинската администрация – Аврен, отдел „Устройство на територията“.

626

Върховният административен съд на основание чл. 153, ал. 1 във връзка с чл. 196, 188 и чл. 181, ал. 1 и 2 от Административнопроцесуалния кодекс съобщава, че е постъпило оспорване от Адвокатската колегия – гр. Бургас, представлявана от председателя ѝ адв. Венелина Светлинова Фотева – лично; адв. Елена Димитрова Даскалова Радева чрез адв. Фотева; адв. Мариана Стефанова Трифонова чрез адв. Фотева; адв. Татяна Любомирова Иванова чрез адв. Фотева; адв. Елена Иванова Топузанова чрез адв. Фотева; адв. Георги Ванев Стоянов чрез адв. Фотева; адв. Пламен Кирилов Киров чрез адв. Фотева; адв. Сава Колев Каров чрез адв. Фотева на Решение № 3133 от 11.12.2020 г. на Висшия адвокатски съвет, по което е образувано адм.д. № 6839/2022 г. по описа на Върховния административен съд, насрочено за 21.03.2023 г. в 9 ч., зала № 1.

629

Административният съд – Бургас, на основание чл. 188 във връзка с чл. 181 от Административнопроцесуалния кодекс съобщава, че е постъпило оспорване от Дарин Христов – прокурор при Окръжната прокуратура – Бургас, на чл. 22, ал. 1 в частта относно „... не са деклариран като основно жилище“ от Наредба № 11 за определянето и администрирането на местните такси и цени на услуги и права на територията на община Поморие, приета с Решение № 312 от 10.12.2020 г., § 2 от протокол № 15 от 10.12.2020 г. на Общинския съвет – Поморие. По оспорването е образувано адм. д. № 2167/2022 г., което е насрочено за 2.03.2023 г. от 11,15 ч.

564

Административният съд – Добрич, на основание чл. 181, ал. 1 и 2 във връзка с чл. 188 от АПК съобщава, че е постъпил протест от прокурор в Районната прокуратура – Добрич, срещу чл. 53 от Наредбата за определянето и администрирането на местните такси и цени на услуги на територията на община гр. Добрич, приета с Решение № 10-7 от заседание на Общинския съвет – гр. Добрич, проведено на 31.07.2012 г. По протеста е образувано адм.д. № 35/2023 г. по описа на Административния съд – Добрич, насрочено за 14.03.2023 г. от 13,15 ч.

562

Административният съд – София област, тричленен състав, на основание чл. 189, ал. 1, чл. 191, ал. 2, чл. 192, чл. 188 във връзка с чл. 181, ал. 1

и 2, чл. 196, чл. 157, ал. 1, пр. 2 и чл. 163 от АПК съобщава, че по протест на прокурор в Софийската окръжна прокуратура, с което предмет на оспорване са разпоредбите на чл. 4, ал. 1, т. 4 и 5 и чл. 18д, ал. 1 в частта „от първи ноември“ от Наредбата за определянето и администрирането на местни такси и цени на услугите на територията на община Ботевград, приета с Решение № 23 от 27.02.2022 г., последно изменена с Решение № 57 от 31.03.2022 г. на Общинския съвет – Ботевград, и по реда на чл. 185 и сл. от АПК се иска тяхната отмяна като незаконосъобразни, е образувано адм. д. № 1175/2022 г. по описа на съда. Делото е насрочено за разглеждане в открито съдебно заседание на 22.03.2023 г. от 10 ч.

653

Пловдивският районен съд, II бр. състав, съобщава на Агрон Асланай, с неизвестен адрес, че в двуседмичен срок считано от датата на обнародването в „Държавен вестник“ следва да се яви в съда и да получи съдебните книжа като ответник по гр.д. № 18220/2022 г. на ПдРС, II бр. състав, заведено от Недялка Рангелова Борманлийска за развод, с оглед депозиране на писмен отговор по чл. 131 от ГПК. Ако въпреки публикацията ответникът не се яви в съда при разглеждане на делото, съдът ще му назначи особен представител.

605

Разложкият районен съд призовава Иван Викторович Мамаев, роден на 31.01.1971 г. в Московска област, с паспорт № 631022781, ответник по гр.д. № 1283/2021 г. по описа на Районния съд – Разлог, че срещу него е предявен иск по чл. 38 от ЗУЕС. Указва на ответника Иван Викторович Мамаев, роден на 31.01.1971 г. в Московска област, с паспорт № 631022781, че може в едномесечен срок от обнародването в „Държавен вестник“ да получи книгата по делото в деловодството на Районния съд – Разлог, стая № 4, както и да посочи адрес в страната, на който да бъде призован по делото.

563

Софийският районен съд призовава Санто Гатто Д Ариго, роден на 12.12.1974 г., Белведере, Маритимо, Италия, и Марко Латиери, роден на 15.07.1967 г., Саленто, Италия, без настоящи адреси в Република България и с неизвестни адреси в чужбина, като ответници по гр.д. № 14002/2022 г. по описа на Софийския районен съд, 69 състав, да се явят в двуседмичен срок считано от обнародването в „Държавен вестник“ в съда за получаване на съобщението по чл. 131 ГПК ведно с исковата молба и приложенията към нея във връзка с предявена от „Топлофикация София“ – ЕАД, ЕИК 831609046, искова молба с вх. № 51788 от 17.03.2022 г. по описа на СРС, както и да посочат съдебен адрес. При неявяване книгата ще се смятат за редовно връчени и на ответниците ще бъдат назначени особени представители на основание чл. 48, ал. 2 от ГПК.

606

Софийският районен съд, 92 състав, призовава Сумийт Сингх, роден на 8.06.1987 г., без регистриран постоянен и настоящ адрес в Република България, в качеството на ответник по гр.д. № 61150/2022 г. по описа на СРС, III ГО, 91 състав, образувано по предявен от Ани Розова Янкова, ЕГН 9308307310, от гр. София, ул. Владимир Куртев № 44, иск с правно осно-

вание чл. 49, ал. 1 от СК за прекратяване на склучения между тях граждански брак поради настъпило дълбоко и непоправимо разстройство, като указва на същия, че в двуседмичен срок от обнародването в „Държавен вестник“ следва да се яви в канцеларията на СРС, III ГО, за връчване на книгата по делото. Ответникът да посочи съдебен адресат в страната, в противен случай делото ще се гледа при условията на чл. 48, ал. 2 от ГПК.

Софийският районен съд призовава Теофил Деспотов Кецацаровски, гражданин на Република Северна Македония, и Спирос Ивов Йовановски, гражданин на Република Северна Македония, с неизвестен адрес в чужбина, като ответници по гр.д. № 61580/2022 г. по описа на СРС, II ГО, 160 състав, да се явят в двуседмичен срок считано от датата на обнародването в „Държавен вестник“ в съда за получаване на съобщението по чл. 131 ГПК ведно с преписи от исквата молба и приложенията към нея, подадена от „Топлофикация София“ – ЕАД, както и да посочат свои съдебни адреси за призоваване и връчване на съобщения.

Софийският окръжен съд на основание чл. 155, ал. 1 ЗПКОНПИ във връзка с § 5, ал. 2 от ПЗР на ЗПКОНПИ съобщава, че е образувано гр.д. № 527/2022 г. по иск с правно основание чл. 153, ал. 2 от ЗПКОНПИ, предявен от държавата, действателно чрез Комисията за противодействие на корупцията и за отнемане на незаконно придобитото имущество (КПКОНПИ), против Михаил Михайлов Касалийски и Сийка Любенова Недкова от с. Богьовци за отнемане на следното имущество:

1. На основание чл. 142, ал. 2, т. 1 във връзка с чл. 141 от ЗПКОНПИ от Михаил Михайлов Касалийски:

1.1. лек автомобил, марка „Рено“, модел „Еспейс“, с рег. № 838Н527, дата на първа регистрация 5.06.2003 г., рама № VF1JK0JCB28543135 и пазарна стойност към настоящия момент 1400 лв.;

1.2. сумата в размер 750 лв., представляваща налични парични средства към 28.09.2020 г. по сметка в левове с IBAN BG78 UNCR 7000 1522 5736 19, открита в „УниКредит Булбанк“ – ЕАД, с титуляр Михаил Михайлов Касалийски.

2. На основание чл. 151 във връзка с чл. 142, ал. 2, т. 1 и чл. 141 от ЗПКОНПИ от Михаил Михайлов Касалийски:

2.1. сумата в размер 120 000 лв., представляваща паричната равностойност по пазарна стойност на отчужден недвижим имот – поземлен имот с идентификатор 68134.4337.8, с площ 891 кв. м, намиращ се в София, ул. Драгоман № 7Б;

2.2. сумата в размер 95 000 лв., представляваща паричната равностойност по пазарна стойност на отчужден недвижим имот – апартамент В2, намиращ се в гр. Несебър, к.к. Слънчев бряг, к-с „Голдън Дриймс“, вх. В, ет. 1, със застроена площ 54,10 кв. м;

2.3. сумата в размер 3000 лв., представляваща главница по предоставен заем на Марушка Владислава Бацова;

2.4. сумата в размер 15 000 лв., представляваща главница по предоставен заем на Марушка Владислава Бацова;

2.5. сумата в размер 8000 лв., представляваща вземане на Михаил Касалийски от „Еф Ем Джи Груп“ – ЕООД;

2.6. сумата в размер 5000 лв., представляваща паричната равностойност по пазарна стойност на отчужден недвижим имот – поземлен имот с идентификатор 22472.7407.88, намиращ се в с. Долни Пасарел, район „Панчарево“, местността Коеджик, целият с площ 1074 кв. м;

2.7. сумата в размер 15 000 лв., представляваща паричната равностойност по пазарна стойност на отчужден л.а. „Ауди А 4“ с рег. № СВ3903НК;

сумата в размер 14 000 лв., представляваща паричната стойност на отчужден т.а. „Мерцедес Спринтер 316“ с рег. № СА1164НХ.

3. На основание чл. 151 във връзка с чл. 142, ал. 2, т. 1, чл. 141 и 149 от ЗПКОНПИ от Михаил Михайлов Касалийски:

3.1. сумата в размер 30 500 лв., представляваща разлика между пазарната стойност на л.а. „Пежо 307“ с рег. № С7685ВА към датата на придобиване и получени средства по пазарна стойност от продажбата на недвижим имот – апартамент № 26, намиращ се в София, ж.к. Света Троица, бл. № 309, вх. Б, ет. 1;

3.2. сумата в размер 25 500 лв., представляваща разликата между пазарната стойност на л.а. „Хонда“, модел „ХР“, с рег. № СА1435ТК към датата на придобиване и получените средства по пазарна стойност от продажбата на л.а. „Мерцедес Ц220“ с рег. № СА9382СН;

3.3. сумата в размер 9500 лв., представляваща паричната равностойност на отчуждения л.а. „Мерцедес С 320 ЦДИ“ с рег. № СА0595ТМ;

3.4. сумата в размер 2857 лв., представляваща разликата между получената сума от продажбата на л.а. „БМВ 750 ЛИ Х ДРАЙВ“ с рег. № СА8417ХА по пазарна стойност и заплатената сума за придобиване на л.а. „Мерцедес С 500 4 Матик“ с рег. № СА5767ММ;

3.5. сумата в размер 8800 лв., представляваща паричната равностойност по пазарна стойност от продажбата на л.а. „Санг Йонг Рекстон“ с рег. № СВ8734АТ;

3.6. сумата в размер 88 000 лв., представляваща паричната равностойност по пазарна стойност на отчуждения л.а. „Нисан ГТ Р“ с рег. № СВ2658ММ;

4. На основание чл. 142, ал. 2, т. 1 във връзка с чл. 141 и 149 от ЗПКОНПИ от Сийка Любенова Недкова:

– лек автомобил, марка „Хонда“, модел „Джаз“ с рег. № СВ9783АН, дата на първа регистрация 27.11.2002 г., рама № JHMGD57702S209426 и пазарна стойност към настоящия момент 3100 лв.

5. На основание чл. 151 във връзка с чл. 142, ал. 2, т. 1, чл. 141 и 149 от ЗПКОНПИ от Сийка Любенова Недкова:

5.1. сумата в размер 4000 лв., представляваща паричната равностойност по пазарна стойност на отчуждения л.а. „Мазда модел „2“ с рег. № СА4494ХМ;

5.2. сумата в размер 1700 лв., представляваща разлика между получената сума от продажбата на л.а. „Сузуки Суифт“ с рег. № СА8013ХН и пазарната стойност на придобитите автомобили „Рено“, модел „Еспейс“, рег. № 838Н527, и „Хонда“, модел „Джаз“, рег. № СВ9783АН.

Съдът указва на третите лица, които претендират самостоятелни права върху това имущество, че могат да встъпят в делото, като предявят съответния иск пред Софийския окръжен съд в едномесечен срок от обнародването на настоящото обявление в „Държавен вестник“. Делото е насрочено за 2.06.2023 г. от 10,30 ч.

584

Ямболският окръжен съд, гражданско отделение, втори състав, на основание чл. 153, ал. 1 от Закона за противодействие на корупцията и за отнемане на незаконно придобитото имущество (ЗПКОНПИ) уведомява, че има образувано гр.д. № 579/2022 г. по описа на ЯОС въз основа на постъпило мотивирано искане от Комисията за противодействие на корупцията и за отнемане на незаконно придобитото имущество (КПКОНПИ) срещу Пламен Андонов Проданов с постоянен адрес: Ямбол, ж.к. Диана № 15, вх. Б, ет. 7, ап. 59, на следното имущество на обща стойност 30 172,48 лв., както следва:

От Пламен Андонов Проданов на основание чл. 142, ал. 2, т. 1 във връзка с чл. 141 от ЗПКОНПИ с цена на иска 6500 лв.:

– 1000 дружествени дяла всеки по 1 лв. на обща стойност 1000 лв. от капитала на „Пи Ай Пи Груп“ – ЕООД, ЕИК 203672927.

– Лек автомобил „Мазда 6“ с рег. № В1825ПХ, рама JMZGY19R201165769, двигател № RF872269, първоначална регистрация 27.05.2004 г. Пазарната стойност на автомобила към настоящия момент е 5500 лв.

От Пламен Андонов Проданов на основание чл. 151 във връзка с чл. 142, ал. 2, т. 1 и чл. 141 от ЗПКОНПИ с цена на иска 23 672,48 лв.:

– Сумата в размер на 200 лв., получена от продажбата на 200 дружествени дяла от капитала на „Евро Експорт БГ“ – ЕООД, ЕИК 203489858.

– Сумата в размер на 3550,38 лв., представляваща получени преводи от трети лица без основание по разплащателна сметка BG33RZBB91551009035479 в „Райфайзенбанк България“ – ЕАД.

– Сумата в размер на 400 лв., представляваща извършени вноски на каса от проверяваното лице по разплащателна сметка BG92RZBB91551006192026 в „Райфайзенбанк България“ – ЕАД.

– Сумата в размер на 596,70 лв., представляваща извършени вноски на каса от проверяваното лице по разплащателна сметка BG88FINV91501016312259 в „ПИБ“ – АД.

– Сумата в размер на 3260,25 лв., представляваща разликата между получени преводи от трети лица без основание и извършените разходи по разплащателна сметка BG88HNV91501016312259 в „ПИБ“ – АД.

– Сумата в размер на 33 лв., представляваща извършени вноски на каса от проверяваното лице по разплащателна сметка BG10UNCR70001522055311 в „УниКредит Булбанк“ – АД.

– Сумата в размер на 18,55 лв., представляваща извършени вноски на каса от проверяваното лице по разплащателна сметка BG42UNCR70001520545124 в „УниКредит Булбанк“ – АД.

– Сумата в размер на 229,14 лв., представляваща извършени вноски на каса от проверяваното лице по разплащателна сметка BG42UNCR70001520545124 в „УниКредит Булбанк“ – АД.

– Сумата в размер на 825 лв., представляваща получени суми от трети лица без основание по разплащателна сметка BG42UNCR70001520545124 в „УниКредит Булбанк“ – АД.

– Сумата в размер на 1801,90 лв., представляваща извършени вноски на каса от проверяваното лице по разплащателна сметка BG42UNCR70001520545124 в „УниКредит Булбанк“ – АД.

– Сумата в размер на 3767,75 лв., представляваща разликата между получени преводи без основание от търговски дружества и преводи към трети лица, банкови такси, трансферирани към друга сметка и плащания на ПОС, по разплащателна сметка BG42UNCR70001520545124 в „УниКредит Булбанк“ – АД.

– Сумата в размер на 8989,81 лв., представляваща получени суми от трети лица без основание по разплащателна сметка BG42UNCR70001520545124 в „УниКредит Булбанк“ – АД.

Съгласно Определение № 17/5.01.2023 г. по гр.д. № 579/2022 г. по описа на Ямболският окръжен съд съдът определя двумесечен срок считано от датата на обнародването на обявлението в „Държавен вестник“, в който заинтересованите лица могат да предявят своите претенции върху имуществото, предмет на иска, пред Окръжния съд – Ямбол, по образуваното гр.д. № 579/2022 г.

Гражданско дело № 579/2022 г. по описа на Ямболският окръжен съд е насрочено за разглеждане в открито съдебно заседание на 1.06.2023 г. от 10 ч.

602

Софийският градски съд, гражданско отделение, I – 29 състав, на основание чл. 155, ал. 1 от ЗПКОНПИ обявява образуването на гр.д. № 7546/2021 г. въз основа на предявен от Комисията за противодействие на корупцията и за отнемане на незаконно придобитото имущество против Асен Асенов Симеонов и Геновева Филипова Симеонова иск за отнемане в полза на държавата на незаконно придобитото имущество, описано, както следва:

На основание чл. 142, ал. 2, т. 1 във връзка с чл. 141 от ЗПКОНПИ от Асен Асенов Симеонов и Геновева Филипова Симеонова:

– Недвижим имот, намиращ се в гр. София, Столична община, район „Възраждане“, на третия етаж в източната част на сградата на ул. Княз Борис I № 172, представляващ: апартамент, с площ 82 кв. м, състоящ се от: една стая, хол, кухня и сервизни помещения, при съседни на апартамента по доказателствен акт: ул. Цар Борис I, Калина Вълчева Ковачева и двор, заедно с прилежащото му избено помещение с площ по декларирани данни от 10 кв. м, при съседни по доказателствен акт: коридор, Богдан и Тотка Богданови и Цвета Беловеждова, заедно с прилежащото му таванско помещение с площ по декларирани данни 12 кв. м, при съседни по доказателствен акт: коридор, Богдан и Тотка Богданови и Калинка Вълчева Ковачева, заедно с 11,45 % ид.ч. от общите части на сградата и от поземления имот, в който е построена същата, представляващ урегулиран поземлен имот, целият с площ 482 кв. м, съставляващ УПИ IV-4, от кв. 145 по плана на гр. София, ул. Княз Борис I, местност Зона Б-2, утвърден със Заповед № РД-09-50-670 от 9.12.1994 г., съгласно скица № 823/4.12.2015 г., издадена от Столична община, район „Възраж-

дане“, по молба вх. № СА-0101823/9.11.2015 г., при съседни по скица: ул. Княз Борис I, УПИ V-5, УПИ IX-9, 22, УПИ III-3, идентичен с част от парцел III от кв. 145 по плана на гр. София, м. Центъра, целият с площ 796 кв. м, придобит с нотариален акт за покупко-продажба на недвижим имот № 105, том I, рег. № 3848, дело № 88 от 8.12.2015 г.

– Лек автомобил „Ауди“, модел „А4“, рег. № СА5089ХН, дата на първа регистрация 13.07.1999 г., рама № WAUZZZ8DZXA236703, двигател № AFN780136, цвят: тъмносин, придобит на 20.05.2014 г.

От Асен Асенов Симеонов и Геновева Филипова Симеонова на основание чл. 151 във връзка с чл. 142, ал. 2, т. 2 и чл. 141 от ЗПКОНПИ:

– Сума в размер на 4000 лв., представляваща пазарната стойност към датата на отчуждаване на лек автомобил „Фолксваген“, модел „Транспортер“, рег. № СА1410ТХ, дата на първа регистрация 8.07.1998 г., рама № WV1ZZZ70ZWN145691, двигател № АСV122190, цвят: бежов.

– Сума в размер на 4200 лв., представляваща пазарната стойност към датата на отчуждаване на товарен автомобил „Форд“, модел „Транзит“, рег. № СА0704ХТ, дата на първа регистрация 5.12.2001 г., рама № WF0VXXBDFV1D09224, двигател № F3FA1D09224, цвят: бял.

От Асен Асенов Симеонов на основание чл. 151 във връзка с чл. 142, ал. 2, т. 2 и чл. 141 от ЗПКОНПИ:

– Сума в размер на 5962,04 лв., представляваща направени погасителни вноски по потребителски кредити от Асен Асенов Симеонов.

– Сума в размер общо на 1050 евро, равняващи се на 2089,70 лв., представляваща получени през 2015 г. и 2016 г. преводи от трети лица към проверяваното лице чрез системите за бързи разплащания.

– Сума в размер на 26 759 лв., представляваща вноски от проверяваното лице по разплащателна сметка в левове с № BG48 BUIIN 9561 1000 2043 78.

– Сума в размер на 1500 лв., представляваща вноски от трето лице по разплащателна сметка в левове с № BG48 BUIIN 9561 1000 2043 78.

– Сума в размер на 37 561,71 лв., представляваща вноски от проверяваното лице по разплащателна сметка в евро с № BG56 BUIIN 7604 1412 3893 01.

– Сума в размер на 2000 евро, равняващи се на 3911,66 лв., представляваща вноски от проверяваното лице по депозитна сметка в евро с № BG93 BUIIN 9561 2000 1941 79.

От Геновева Филипова Симеонова на основание чл. 151 във връзка с чл. 142, ал. 2, т. 2 и чл. 141 от ЗПКОНПИ:

– Сума в размер на 49 067,10 лв., представляваща вноски от Геновева Симеонова по разплащателна сметка в левове с № BG95 BUIIN 7604 1012 3891 17.

– Сума в размер на 5192,79 евро, равняващи се на 10 156,21 лв., представляваща вноски от Геновева Симеонова по депозитна сметка в евро с № BG 19BUIIN 9561 2000 2826 60.

– Сума в размер на 1010 евро, равняващи се на 1975,39 лв., представляваща вноски от Геновева Симеонова по депозитна сметка в левове с № BG 24BUIIN 9561 2003 16229.

– Сума в размер на 500 евро, равняващи се на 977,92 лв., представляваща вноски от Геновева Симеонова по депозитна сметка в евро с № BG 97BUIIN 9561 2003 64094.

– Сума в размер на 2550 евро, равняващи се на 4987,37 лв., представляваща вноски от Геновева Симеонова по депозитна сметка в евро с № BG 66BUIIN 9561 2003 70569.

– Сума в размер на 8795 евро, равняващи се на 17 201,52 лв., представляваща вноски от Геновева Симеонова по депозит „Комфорт“ в евро с № BG95 BUIIN 9561 2000 6014 89.

Съгласно определение № 12407 от 2.12.2022 г. по гр.д. № 7546/2021 г. по описа на СГС, ГО, I – 29 състав, третите заинтересовани лица, претендиращи самостоятелни права върху имуществото – предмет на отнемане, могат да встъпят в делото, като предявят претенциите си пред СГС в едномесечен срок от обнародването на обявлението в „Държавен вестник“.

Производството по гр. дело № 7546/2021 г. по описа на СГС, ГО, I – 29 състав, е насрочено за разглеждане в открито съдебно заседание на 20.04.2023 г. от 12 ч.

625

Софийският градски съд с решение от 3.01.2023 г. на основание чл. 15, 16, 17 и сл. от ЗПП вписва промени по ф.д. № 358/2011 г. на ПП „Национален фронт за спасение на България“, както следва: Вписва промяна в наименованието на ПП „Национален фронт за спасение на България“ (НФСБ) на ПП „Партия Консервативна България“ с абревиатура ПКБ. Вписва изменения и допълнения в устава на политическата партия, приети с решение на извънреден конгрес, проведен на 20.11.2022 г. в гр. Пловдив. Вписва допълване състава на Националния политически съвет, състоящ се от общо 11 членове, с още четирима членове, както следва: Костадин Иванов Гаров – член, Андон Боянов Андонов – член, Доброслав Иванов Иванов – член, Николай Иванов Иванчев – член.

610

ПОКАНИ И СЪОБЩЕНИЯ

1. – Управителният съвет на „Национален алианс на хора с редки болести“, София, на основание чл. 26, ал. 3 от ЗЮЛНЦ свиква редовно общо събрание на сдружението на 11.03.2023 г. от 18 ч., София, район „Изгрев“, ул. Незабравка № 25, Парк-хотел „Москва“, при следния дневен ред: 1. приемане на отчет за дейността на сдружението; 2. приемане на финансовия отчет на сдружението; 3. избор на председателя и управителен съвет; 4. утвърждаване на стратегия за дейността на сдружението; 5. други.

594

18. – Управителният съвет на сдружение „Асоциация на родители на деца с епилепсия“, София, на основание чл. 26 от ЗЮЛНЦ и с решение на УС свиква общо събрание на 18.03.2023 г. в 10 ч. в Дневен център за деца и лица с епилепсия в София, бул. Сливница № 212Е, при следния дневен ред: 1. отчет за дейността на АРДЕ за 2022 г.; 2. финансов отчет за 2022 г.; 3. избор на нов управителен съвет поради изтичане на мандата; 4. избор на председател на АРДЕ и УС; 5. промяна в устава на АРДЕ: в чл. 22, т. 3 се добавят думите „избира Почетен председател на сдружението“; чл. 42, нова ал. 3: „Общото събрание има право

да учредява и да избира Почетен председател на Асоциацията, който по право е член на Управителния съвет.“; чл. 36, т. 1: „определя обема на представителната власт на отделни членове на сдружението и избира членове на сдружението, които да отговарят за различни аспекти от дейността му; по предложение на Председателя на Управителния съвет избира заместник-председател, който подпомага председателя, замества го по време на отсъствието му, при несъвместимост или невъзможност изпълнява функциите на председател до избор на нов председател; съставя щатно разписание на длъжностите в сдружението.“; мотиви: „Асоциацията на родители на деца с епилепсия е с дългогодишен опит и присъствие на национално и общинско ниво за хора с увреждания. Почетният председател е уважаван в средите, с висок авторитет пред държавните и общинските органи и сродните организации на и за хора с уврежданията.“; 6. определяне на размера на проект на субсидията за 2023 г. и 2024 г.; 7. разни.

574

6. – Управителният съвет на Българското пещерно дружество (БПД), София, на основание чл. 12 от устава на БПД, чл. 26 от ЗЮЛНЦ и Решение № 1 от свое заседание, проведено на 26.01.2023 г., свиква редовно отчетно общо събрание на членовете на сдружението на 25.03.2023 г. (събота) от 14 ч. в хижа „Бачо Киро“ край гр. Дряново при следния дневен ред: 1. приемане на годишен отчет за дейността на сдружението за 2021 г. и 2022 г.; 2. приемане на годишен финансов отчет на сдружението за 2021 г. и 2022 г.; 3. освобождаване от отговорност и разпускане на досегашния УС на БПД; 4. избор на нови членове на УС и председател на БПД; 5. обсъждане на предложение за смяна на адреса на сдружението; 6. разни. При липса на кворум общото събрание ще се проведе на 25.03.2023 г. в 15 ч., на същото място и при същия дневен ред.

575

504. – Управителният съвет на „Асоциация на българските авиокомпани АБА“ – София, на основание чл. 22, ал. 1 от устава и чл. 26, ал. 1 от ЗЮЛНЦ свиква общо събрание на 5.06.2023 г. от 14 ч. в София, в сградата на ИВТ, при следния дневен ред: 1. приемане на годишен доклад за дейността на АБА за 2022 г.; 2. приемане на ГФО на АБА за 2022 г.; 3. освобождаване от отговорност на членовете на УС за финансовата 2022 г.; 4. избиране на председател и зам.-председател; 5. приемане на бюджет за 2023 г.; 6. разни. При липса на кворум заседанието ще бъде отложено с един час на същото място и при същия дневен ред, като така проведеното ОС е законно независимо от броя на присъстващите.

621

4. – Управителният съвет на сдружение „Спорتن клуб Волейбол „Павликени“ – Павликени, на основание чл. 26 от ЗЮЛНЦ свиква общо събрание на 16.03.2023 г. в 17,30 ч. в Павликени, бул. Раковски № 2, Спортна зала, при следния

дневен ред: 1. годишен доклад за дейността на СКВ и приемане на същия; 2. годишен финансов отчет на СКВ и приемане на същия; 3. разни. При липса на кворум на основание чл. 27 от ЗЮЛНЦ събранието ще се проведе един час по-късно на същото място и при същия дневен ред.

573

1. – Управителният съвет на сдружение с нестопанска цел „Баскетболен клуб „Рилски спортист“ – Самоков“ на основание чл. 26 от ЗЮЛНЦ свиква редовно общо събрание на сдружението на 18.03.2023 г. от 17 ч. в конферентната зала на Арена „Самоков“, гр. Самоков, ул. Искър № 4а, при следния дневен ред: 1. отчети за дейността на сдружението за 2022 г.; 2. приемане на годишния финансов отчет и годишния отчет за дейността на сдружението за 2022 г.; 3. приемане на промени в устава на сдружението; 4. приемане на промени в управителния съвет на сдружението; 5. приемане на бюджет за 2023 г.; 6. разни. При липса на кворум общото събрание ще се проведе същия ден, на същото място и при същия дневен ред от 18 ч.

595

1. – Управителният съвет на сдружение с нестопанска цел „Туристическо дружество Сини камъни – Сливен“ на основание чл. 26 от ЗЮЛНЦ свиква общо събрание на сдружението на 20.04.2023 г. в 18 ч. в офиса на сдружението в Сливен, ул. Велико княжевска № 13, при следния дневен ред: 1. освобождаване от отговорност на управителния съвет за дейността му; 2. вземане на решение за прекратяване дейността и обявяване в ликвидация на сдружение с нестопанска цел „Туристическо дружество Сини камъни – Сливен“; 3. избор на ликвидатор; 4. определяне срок за ликвидация. При липса на кворум на основание чл. 27 от ЗЮЛНЦ общото събрание ще се проведе същия ден в 19 ч. на посочения адрес и при същия дневен ред.

598

Поправка. Столичната общинска агенция за приватизация и инвестиции прави следната поправка в Решение № 473 от 23.01.2023 г. на Надзорния съвет на същата (ДВ, бр. 10 от 2023 г., № 504, стр. 39) относно публичен търг с явно наддаване за продажбата на поземлен имот с идентификатор 68134.1201.874 в състава на УПИ II-430, 874, 875, 876, 879, кв. 49а, м. Ж.к. Зона В – 17 част, и сграда на допълващо застрояване с идентификатор 68134.1201.874.1, София, ул. Зайчар № 44, общински нежилищен имот, стопанисван от Район „Илинден“: думите в т. 1 „УПИ II-430, 874, 875, 876, 879“ да се четат „УПИ II-430, 874, 875, 876, 879“.

646

Поправка. Областният управител на област с административен център Варна прави следната поправка в обявление № 327 (ДВ, бр. 7 от 2023 г., стр. 123): думите „Разрешение за строеж № 109 от 6.06.2022 г.“ да се четат „Разрешение за строеж № 111 от 13.01.2023 г.“.

609

Адрес на редакцията: 1169 София, пл. Княз Александър I № 1, тел. 02 939-35-17
e-mail: DVest@parliament.bg, rumen@parliament.bg.

Електронна страница на „Държавен вестник“: <http://dv.parliament.bg>

IBAN номерът на банковата сметка на „Държавен вестник“ е:

BG10BNBG96613100170401, BIC на БНБ – BNBGBGSD

Печат: „Алианс Принт“ – ЕООД, София 1592, ул. Илия Бешков № 3

ДЪРЖАВЕН ВЕСТНИК

ISSN 0205 – 0900